

PATVIRTINTA
Kėdainių rajono savivaldybės
administracijos direktoriaus
2012 m. sausio mėn. 12 d.
įsakymu Nr. AD-1-39

**KĖDAINIŲ RAJONO SAVIVALDYBĖS
EKSTREMALIŲJŲ SITUACIJŲ VALDYMO
PLANAS**

**Kėdainiai
2012**

TURINYS

1. BENDROSIOS NUOSTATOS	
1.1. Plano patvirtinimas	
1.2. Plano derinimas	
1.3. Plano paskirtis ir tikslas	
1.4. Trumpa savivaldybės charakteristika	
1.5. Plane vartojamos sąvokos ir santrumpos	
2. GRESIANČIOS EKSTREMALIOSIOS SITUACIJOS	
3. PERSPĖJIMO IR INFORMAVIMO APIE GRESIANČIĄ AR SUSIDARIUSIĄ EKSTREMALIĄJĄ SITUACIJĄ ORGANIZAVIMAS.	
3.1. Kėdainių rajono savivaldybės budėtojo veiksmai, gavus savivaldybės administracijos direktoriaus, savivaldybės ekstremaliųjų situacijų operacijų centro vadovo nurodymą	
3.2. Kėdainių rajono savivaldybės budėtojo veiksmai, gavus Kauno APGV struktūrinio padalinio darbuotojo nurodymą perspėti gyventojus ir savivaldybės lygio civilinės saugos sistemos subjektus	
3.3. Kėdainių rajono savivaldybės budėtojo veiksmai dėl techninių kliūčių neveikiant perspėjimo sistemai	
3.4. Kėdainių rajono savivaldybės budėtojo, kitų pareigūnų veiksmai, įvykus nesankcionuotam sirenų įjungimui	
3.5. Perspėjimo, siunčiant pasiuntinius, tvarka ir maršrutai	
4. INFORMACIJOS APIE EKSTREMALŪJŲ ĮVYKŲ AR EKSTREMALIĄJĄ SITUACIJĄ GAVIMO IR PERDAVIMO TVARKA.	
4.1. Informacijos perdavimo institucijoms tvarka	
4.2. Informacijos perdavimo ryšių organizavimo schemas ir priemonės	
4.3. Informacijos teikimo gyventojams organizavimas	
5. GYVENTOJŲ EVAKAVIMO ORGANIZAVIMAS	
5.1. Gyventojų evakavimo tvarka	
5.2. Gyventojų evakavimo aprūpinimas	
5.3. Viešosios tvarkos palaikymas	
5.4. Evakuotų gyventojų apgyvendinimas	
5.5. Evakuotųjų grįžimas į nuolatinės gyvenamąsias vietas	
5.6. Užterštų teritorijų sanitarinis švarinimas	
5.7. Kolektyvinės apsaugos organizavimas	
6. GRESIANČIŲ AR ĮVYKUSIŲ EKSTREMALIŲJŲ ĮVYKIŲ AR SUSIDARIUSIŲ EKSTREMALIŲJŲ SITUACIJŲ VALDYMO ORGANIZAVIMAS IR KOORDINAVIMAS	
6.1. Asmens, atsakingo už informacijos priėmimą ir perdavimą, veiksmai, gavus informaciją apie gresiantį ar įvykusį ekstremalų įvykį ar susidariusią ekstremaliąją situaciją	
6.2. Savivaldybės administracijos bei savivaldybės teritorijoje esančių valstybės ir savivaldybės institucijų ir įstaigų veiksmai likviduojant ekstremaliuosius įvykius ar ekstremaliąsias situacijas ir šalinant jų padarinius, atliekant gelbėjimo, paieškos ir neatidėliotinus darbus, bendrų veiksmų koordinavimo tvarka	
6.2.1. Cheminis užterštumas	
6.2.2. Radioaktyvus užterštumas	
6.2.3. Pavojingos užkrečiamosios žmonių ligos	
6.2.4. Stichinis Nevėžio vandens lygio pakilimas	
6.2.5. Stichiniai ir katastrofiniai meteorologiniai reiškiniai	
6.2.6. Šilumos energijos tiekimo sutrikimas šildymo sezono metu	
6.2.7. Elektros energijos tiekimo sutrikimas	
6.2.8. Gaisrai	

6.2.9. Dujotiekio avarija	
6.2.10. Gyvūnų ligos	
6.3. Savivaldybės administracijos ir jos struktūrinių padalinių veiklos tęstinumo užtikrinimas gresiant ar susidarius ekstremaliosioms situacijoms	
6.4. Informacija apie materialinių išteklių telkimą ekstremaliųjų situacijų atvejais gelbėjimo, paieškos ir neatidėliotiniams darbams atlikti, ekstremaliosioms situacijoms likviduoti ir jų padariniams šalinti, savivaldybės institucijų ir įstaigų, ūkio subjektų, kitų įstaigų veiklai palaikyti ir atkurti	
6.5. Pagalbos teikimo nukentėjusiems gyventojams ekstremaliųjų įvykių ir Ekstremaliųjų situacijų metu organizavimas	
6.6. Viešosios tvarkos palaikymo organizavimas	
6.7. Privalomųjų darbų organizavimas	
6.7.1. Gyventojų, ūkio subjektų ir kitų įstaigų pasitelkimas ir darbų atlikimas	
6.7.2. Atliktų darbų apskaita	
6.7.3. Kompensavimas už atliktus darbus	
6.8. Ekstremaliųjų įvykių ir ekstremaliųjų situacijų metu nutrauktų komunalinių paslaugų teikimo atnaujinimo ir kitų būtinausių gyvenimo (veiklos) sąlygų atkūrimo organizavimas	
6.9. Gyventojų, žuvusių ekstremaliųjų situacijų metu, laidojimo organizavimas	
7. PLANO PRIEDAI	

1. BENDROSIOS NUOSTATOS

1.1. Plano patvirtinimas.

Kėdainių rajono savivaldybės administracijos direktorius

ĮSAKYMAS

DĖL SAVIVALDYBĖS EKSTREMALIŲJŲ SITUACIJŲ VALDYMO PLANO PATVIRTINIMO

2012 m. sausio 12 d. Nr. AD-1-39
Kėdainiai

Vadovaudamasi Lietuvos Respublikos civilinės saugos įstatymo 14 str. 2 dalies 3 punktu:

1. T v i r t i n u Kėdainių rajono savivaldybės ekstremaliųjų situacijų valdymo planą.
2. Į p a r e i g o j u plano vykdyme dalyvaujančias institucijas, organizacijas vadovautis šiuo planu, vykdant savo funkcijas ekstremalių situacijų metu bei įtraukti šio plano nuostatas į savo civilinės saugos parengties ekstremalioms situacijoms planus.
3. P a v e d u įsakymo vykdymo kontrolę rajono savivaldybės administracijos vyriausiajam specialistui civilinei ir priešgaisrinei saugai Stasiui Okunevičiui.

Administracijos direktorius

Romualdas Gailiūnas

Stasys Okunevičius
2012-01-06

Dalius Ramonas
2012-01-09

Daiva Dovydienė
2012-01-11

1.2. Savivaldybės civilinės saugos parengties ekstremalioms situacijoms plano suderinimas.

Kauno apskrities priešgaisrinės gelbėjimo valdybos viršininkas	Vidas Kerševičius	
Kėdainių rajono policijos komisariato viršininkas	Dainius Dobilas	
Kėdainių rajono priešgaisrinės gelbėjimo tarnybos viršininkas	Virginijus Stogevičius	
Kauno visuomenės sveikatos centro Kėdainių skyriaus vedėja	Onutė Šulcienė	
Kėdainių rajono valstybinės maisto ir veterinarijos tarnybos viršininkas	Alfonsas Genys	
Kėdainių aplinkos apsaugos agentūros viršininkas	Kazys Mikalauskas	
Kėdainių rajono pirminės sveikatos priežiūros centro direktorė	Audronė Rimkevičienė	
VšĮ „Kėdainių ligoninė“ direktorius	Stasys Skauminas	

1.3. **Plano paskirtis ir tikslas.**

Savivaldybės ekstremaliųjų situacijų valdymo plano būtinybė grindžiama gamtinio, techninio, ekologinio ar socialinio pobūdžio ekstremalių situacijų kilimo tikimybe. Planas – dokumentas, kuriuo vadovaujama ekstremalių situacijų atvejais. Jis reikalingas tam, kad būtų tinkamai organizuojami ir koordinuojami valstybės ir savivaldybės institucijų, esančių savivaldybės teritorijoje veiksmai, vykdant gyventojų apsaugos priemones, organizuojant gelbėjimo ir avarijų padarinių šalinimo darbus, sąveikaujant su Kauno Priešgaisrinės apsaugos ir gelbėjimo valdyba, Priešgaisrinės apsaugos ir gelbėjimo departamentu prie Vidaus reikalų ministerijos.

Planas reikalingas tam, kad būtų tinkamai organizuojami ir koordinuojami vietos savivaldos institucijų, valstybinių įstaigų, tarnybų, organizacijų, esančių savivaldybės teritorijoje, ūkio subjektų veiksmai vykdant gyventojų apsaugos priemones, organizuojant gelbėjimo ir ekstremaliųjų situacijų ar (ir) įvykių lokalizavimo, likvidavimo, padarinių šalinimo darbus.

Plano tikslas - padėti savivaldybės administracijos direktoriui ir savivaldybės ekstremaliųjų situacijų operacijų centrui organizuoti ir koordinuoti gresiančių ar susidariusių ekstremaliųjų situacijų ir didelių pramoninių avarijų likvidavimą ir jų padarinių šalinimą. Taip pat padėti savivaldybės administracijos direktoriui įgyvendinti kitas dėl ekstremaliojo įvykio ar ekstremaliosios situacijos būtinas vykdyti funkcijas, nustatytas Lietuvos Respublikos civilinės saugos įstatyme.

1.4. Trumpa savivaldybės charakteristika.

Geografiniai duomenys: Kėdainių rajonas išsidėstęs Lietuvos viduryje ir užima 1677 km² plotą. Vakaruose ribojasi su Raseinių, šiaurės vakaruose – su Radviliškio, šiaurėje ir šiaurės rytuose – su Panevėžio, rytuose – su Ukmergės, pietryčiuose – su Jonavos, pietuose – su Kauno rajonais.

Rajono teritorijoje išryškėja trys skirtingo aukščio paviršiai. Aukščiausias yra vakariniame pakraštyje ir jo aukštis viršija 100 m virš jūros lygio. Didžiausius plotus užima 60-80 m aukščio paviršius. Trečiasis paviršius yra 40-60 m. aukščio. Rytiniame pakraštyje virš lygumos iškyla Šėtos – Okainių – Pavermenio moreninis gubrys.

Rajonui būdingos nešaltos, mažai sniegingos žiemos su dažniais atodreškiais, vėsoki pavasariai, vidutiniškai šiltos vasaros, ilgi šilti rudens. Vidutinė metinė oro temperatūra +6,2°C. Maksimali užfiksuota temperatūra +33,2°C, o minimali –36,2°C. Metinis kritulių kiekis – vienas mažiausių Lietuvoje – 596 mm. Vidutinis vėjo greitis – 4,3 m/s. Stipriausi vėjai pučia gruodžio-sausio mėn. Vyrauja vakarų (23 proc.), pietvakarių (18 proc.) ir pietryčių vėjai (15 proc.).

Didžiausia upė, tekanti per rajono teritoriją, yra Nevėžis. Kitos upės priklauso Nevėžio baseinui. Didžiausios iš jų – Šušvė ir Obelis. Bendras rajono upių ilgis – 2860 km. Rajone yra 19 nedidelių ežerų, kurių didžiausio plotas yra tik 11,3 ha. Yra 34 tvenkiniai, kurių didžiausi yra Angirių (262,2 ha), Bublių (156,5 ha), Juodkiškio (88,8 ha). Ant didžiųjų tvenkinių yra pastatytos mažosios hidroelektrinės. Vandenys užima 4,2 tūkst. ha plotą.

Miškai užima apie 40 tūkst. ha plotą, kas sudaro 25 proc. rajono teritorijos. Miškų masyvai beveik tolygiai pasiskirstę po visą rajono teritoriją. Vyrauja beržynai, eglynai. Dauguma miškų yra drėgni.

Seniūnijos, gyventojai. Rajonas suskirstytas į 11 seniūnijų. Pagal seniūnijų pateiktus duomenis (2019-09-01) rajone gyvena 50,6 tūkst. žmonių. Kėdainių rajone yra 10 miestelių, 534 kaimai, vienas miestas – Kėdainiai. Gyvenvietės, kurių gyventojų skaičius yra mažesnis nei 25 žmonės, sudaro 65 proc. visų gyvenviečių. 16 gyvenviečių turi daugiau kaip 500 žmonių. Gyventojų tankumas – 33,4 žm./km².

Didžiausia seniūnija yra *Kėdainių miesto seniūnija*, apimanti Kėdainių miestą ir kai kurias kaimo vietas. Čia gyvena apie 25,8 tūkst. žmonių (gyventojų skaičius seniūnijose pateikiamas pagal seniūnijų 2019-09-01 duomenis). Kėdainių m. daliją į dvi dalis Nevėžis. Miesto ribose per upę pastatyti 2 tiltai automobiliams, 1 pėstiesiems ir 1 geležinkelio tiltas. Mieste įsikūrusios stambiausios rajono įmonės: AB „Lifosa“, AB „Kėdainių grūdai“, AB „Nordic sugar“, UAB „Vikstata“, UAB „Vesiga“, UAB „Vikeda“, UAB „Rivona“, UAB „Kėdibusas“, UAB „Kėdainių vandenys“.

Didžiausią potencialią grėsmę gyventojams kelia chemiškai pavojingos įmonės AB „Lifosa“, UAB „Vikeda“, UAB „Litagros prekyba“, sprogimo atžvilgiu - UAB „Lukoil Baltija“ „Kėdainių kuro bazė“, 5 degalinės. Šiaur rytiniu miesto pakraščiu eina vienbėgio geležinkelio linija, yra keleivinių traukinių stotis. Pramoninį rajoną aptarnaujanti Šilainių geležinkelio stotis įsikūrusi AB „Lifosa“ pietinėje pusėje.

Kėdainių miesto ribose yra 2 elektros energijos paskirstymo stotys. Viena iš jų tiekia elektros energiją Pramonės rajono įmonėms, kita – miestui.

Pastatų šildymui naudojamas karštas vanduo, tiekiamas iš AB „Lifosa“. Avariniais atvejais gali būti paleista Kėdainių m. katilinė, kūrenama dujomis.

Dotnuvos seniūnija yra į šiaurės vakarus nuo Kėdainių miesto ir užima 131,5 km² plotą. Seniūnijos centras – Dotnuva, esantis 11 km. nuo Kėdainių. Seniūnijos teritorijoje gyvena apie 4620 gyventojų. Didžiausios gyvenvietės – Akademija (771 žm.), Vainotiškiai (944 žm.), Dotnuva (724 žm.), Šlapaberžė (634 žm.), Aušra (469 žm.). Seniūnijos teritoriją kerta geležinkelis ir krašto kelias.

Gudžiūnų seniūnija yra rajono šiaurės vakarų pakraštyje ir užima 93,5 km² plotą. Seniūnijos centras – Gudžiūnai, esantis 30 km nuo Kėdainių. Seniūnijoje gyvena apie 1620 gyventojų. Didžiausios gyvenvietės – Gudžiūnai (610 žm.), Miegėnai (395 žm.), Vikaičiai (365 žm.). Seniūnijos teritoriją kerta geležinkelis ir krašto kelias.

Josvainių seniūnija yra rajono pietvakariuose ir užima 185,0 km² plotą. Čia gyvena apie 3280 gyventojų. Seniūnijos centras – Josvainiai, nutolę 10 km nuo Kėdainių. Didžiausios gyvenvietės – Josvainiai (1500 žm.), Kunioniai (544 žm.), Vainikai (400 žm.). Teritorija eina krašto kelias.

Krakių seniūnija yra rajono šiaurės vakaruose ir užima 173,0 km² plotą. Čia gyvena 2820 gyventojų. Seniūnijos centras – Krakės, esantis 24 km nuo Kėdainių. Didžiausios gyvenvietės – Krakės (921 žm.), Plinkaigalis (380 žm.), Ažytėnai (330 žm.).

Pelėdnagių seniūnija yra pietrytinėje rajono dalyje ir užima 141,6 km² plotą. Čia gyvena apie 3850 gyventojų. Seniūnijos centras – Pelėdnagiai, esantis 4 km nuo Kėdainių. Didžiausios gyvenvietės – Pelėdnagiai (1086 žm.), Labūnava (906 žm.), Nociūnai (360 žm.), Beinaičiai (303 žm.). Seniūnijos teritorija eina geležinkelis, VIA-Baltica automagistralė.

Pernaravos seniūnija įsikūrusi rajono pietvakariuose ir užima 114,7 km². Čia gyvena 1410 gyventojų. Seniūnijos centras – Pernarava, esantis 25 km nuo Kėdainių. Didesnės gyvenvietės – Pernarava (280 žm.), Pelutava (239 žm.), Langakiai (255 žm.). Pietinę dalį kerta Kauno-Klaipėdos greitkelis.

Surviliškio seniūnija yra šiaurinėje rajono dalyje ir užima 83,6 km² plotą. Čia gyvena 1500 gyventojų. Seniūnijos centras – Surviliškis, esantis 18 km nuo Kėdainių. Didžiausios gyvenvietės – Surviliškis (408 žm.) Sirutiškis (402 žm.), Kalnaberžė (347 žm.).

Šėtos seniūnija yra rytinėje rajono dalyje ir užima 107,3 km² plotą. Čia gyvena 1850 gyventojų. Seniūnijos centras – Šėta, esanti 18 km nuo Kėdainių. Didžiausios gyvenvietės – Šėta (960 žm.), Pagiriai (548 žm.), Kapliai (302 žm.).

Truskavos seniūnija yra šiaurės rytinėje rajono dalyje ir užima 130,0 km² plotą. Čia gyvena 1170 gyventojų. Seniūnijos centras – Truskava, esantis 30 km nuo Kėdainių. Didžiausios gyvenvietės – Pavermenys (341 žm.), Okainiai (278 žm.), Petkūnai (234 žm.). Teritoriją kerta Via-Baltica automagistralė.

Vilainių seniūnija yra šiaurės rytinėje rajono dalyje ir užima 179,5 km² plotą. Čia gyvena 3580 gyventojų. Seniūnijos centras – Vilainiai, įsikūręs Kėdainių miesto šiauriniame pakraštyje. Didžiausios gyvenvietės – Vilainiai (1497 žm.), Lančiūnava (635 žm.), Aristava (534 žm.), Tiskūnai (432 žm.), Seniūnijos teritorija eina Via-Baltica automagistralė.

Keliai, geležinkeliai. Per rajono teritoriją eina du magistraliniai keliai – Kaunas-Klaipėda (A1) ir Via-Baltica (A8), du krašto keliai – Jonava-Šeduva ir Kėdainiai-Ukmergė. Svarbiausi tiltai – kelyje Jonava-Šeduva per Nevėžį (gelžbetoninis, 10 m pločio, 50 m ilgio), kelyje Cinkiškis-Panevėžys per Nevėžį Kėdainių m. (gelžbetoninis, 10 m pločio, 35m ilgio). Kėdainių m. Tilto g. per Nevėžį (gelžbetoninis, 10 m. pločio, 35 m ilgio).

Pietvakarių – šiaurės vakarų kryptimi rajono teritoriją kerta vienbėgis geležinkelis Jonava-Šiauliai. Atkarpos ilgis 42 km. Svarbiausios stotys – Kėdainiai, Šilainiai, Lukšiai. Svarbiausias geležinkelio tiltas – per Nevėžį Kėdainių m.

Elektros, dujų tiekimas. Elektros energiją rajono vartotojai gauna iš 110 kV, 35 kV įtampos oro linijų, transformuojant įtampą 5 110/10 kV elektros pastotėse, 7 35/10 kV pastotėse ir 780 10/0,4 kV elektros pastočių. Aukštos įtampos elektros tiekimo linijos apjungtos į žiedus.

Į Kėdainių rajoną nutiesta magistralinio dujotiekio atšaka iš Kauno rajono (Vandžiogalos), kurios ilgis 15 km. Dujų paskirstymo stotis įrengta 1 km atstumu nuo Keleriškių k. Dujotiekio skersmuo – 426 mm, dujų slėgis – 55 kg/kv.cm.

Švietimas ir mokslas. Rajone yra 6 gimnazijos, 3 progimnazijos, 7 pagrindinės mokyklos, 1 mokykla-darželis, veikia 7 lopšeliai darželiai, 4 papildomo ugdymo įstaigos, 1 profesinio mokymo įstaiga, 1 kolegija, 2 mokslinių tyrimų įstaigos.

1.5. Plane vartojamos sąvokos ir santrumpos.

Civilinė sauga – veikla, apimanti valstybės ir savivaldybių institucijų ir įstaigų, kitų įstaigų, ūkio subjektų ir gyventojų pasirengimą ekstremaliosioms situacijoms, veiksmus joms gresiant ar susidarius, ekstremaliųjų situacijų likvidavimą ir jų padarinių šalinimą.

Civilinės saugos sistemos parengtis – civilinės saugos sistemos subjektų pasirengimas reaguoti į susidariusią ekstremaliąją situaciją.

Civilinės saugos pratybos – valstybės ir savivaldybių institucijų ir įstaigų, kitų įstaigų, ūkio subjektų mokymas ir civilinės saugos sistemos parengties patikrinimas, kai tariamomis ekstremaliosiomis sąlygomis tikrinami veiksmai ir procedūros, numatytos ekstremaliųjų situacijų valdymo planuose, tobulinami valdymo įgūdžiai, mokomasi praktiškai organizuoti gyventojų ir turto apsaugą nuo ekstremaliųjų situacijų poveikio ir atlikti gelbėjimo, paieškos ir neatidėliotinus darbus, likviduoti įvykius, ekstremaliuosius įvykius ar ekstremaliasias situacijas ir šalinti jų padarinius.

Didelė pramoninė avarija – dėl nekontroliuojamos padėties eksploatuojant pavojingąjį objektą įvykstantis nenumatytas staigus įvykis (sprogimas, gaisras arba didelio kiekio pavojingųjų medžiagų išsiveržimas į aplinką), kuris sukelia tiesioginį ar uždelstą didelį pavojų gyventojams ir (ar) aplinkai pavojingajame objekte ar už jo ribų ir kuris yra susijęs su viena ar keliomis pavojingosiomis medžiagomis.

Ekstremalioji situacija – dėl ekstremaliojo įvykio susidariusi padėtis, kuri gali sukelti staigų didelį pavojų gyventojų gyvybei ar sveikatai, turtui, aplinkai arba gyventojų žūtį, sužalojimą ar padaryti kitą žalą.

Ekstremalusis įvykis – nustatytus kriterijus atitinkantis, pasiekęs ar viršijęs gamtinis, techninis, ekologinis ar socialinis įvykis, kuris kelia pavojų gyventojų gyvybei ar sveikatai, jų socialinėms sąlygoms, turtui ir (ar) aplinkai.

Ekstremalių situacijų komisija – iš valstybės politikų, valstybės ir (ar) savivaldybių institucijų ir įstaigų valstybės tarnautojų ir (ar) darbuotojų, profesinės karo tarnybos karių sudaroma nuolatinė komisija, koordinuojanti ekstremaliųjų situacijų prevenciją, valdymą, likvidavimą ir padarinių šalinimą.

Ekstremaliojo įvykio kriterijai – stebėjimais ir skaičiavimais nustatyti arba tarptautinėje praktikoje naudojami fizikiniai, cheminiai, geografiniai, medicininiai, socialiniai ar kiti įvykio mastą, padarinius ar faktą apibūdinantys dydžiai arba aplinkybės (kritinės ribos), kuriuos atitinkantis, pasiekęs ar viršijęs įvykis laikomas ekstremaliuoju.

Ekstremaliosios situacijos židinys – vieta, kurioje įvyko įvykis ar ekstremalusis įvykis, ir teritorija, apimanti didžiausio pavojaus sritį apie tų įvykių vietą, kurioje gresia įvykio ar ekstremaliojo įvykio veiksmų pavojai ten esančių gyventojų sveikatai ir (ar) gyvybei, turtui ir (ar) aplinkai.

Ekstremaliųjų situacijų operacijų centras (toliau – operacijų centras) – iš valstybės ir (ar) savivaldybių institucijų ir įstaigų valstybės tarnautojų ir (ar) darbuotojų, ūkio subjektų darbuotojų sudaromas organas, vykdamas ekstremaliųjų situacijų prevenciją, užtikrinantis ekstremalių situacijų komisijos priimtų sprendimų įgyvendinimą, organizuojantis ir koordinuojantis įvykių, ekstremaliųjų įvykių ir ekstremaliųjų situacijų likvidavimą, padarinių šalinimą, gyventojų ir turto gelbėjimą.

Ekstremaliosios situacijos operacijų vadovas (toliau – operacijų vadovas) – civilinės saugos sistemos subjekto valstybės tarnautojas, darbuotojas ar valstybės politikas, paskirtas vadovauti visoms civilinės saugos sistemos pajėgoms, dalyvaujančioms likviduojant ekstremaliąjį įvykį ar ekstremaliąją situaciją ir šalinant jų padarinius ekstremaliosios situacijos židinyje.

Ekstremaliųjų situacijų prevencija – kryptingai vykdoma pasirengimo ekstremaliosioms situacijoms priemonių visuma, kad būtų išvengta ekstremaliųjų situacijų arba mažėtų jų galimybė, o susidarius ekstremaliajai situacijai būtų kuo mažiau pakenkta gyventojams, valstybės ir savivaldybių institucijų ir įstaigų, kitų įstaigų ir ūkio subjektų veiklai, turtui ir aplinkai.

Ekstremaliųjų situacijų valdymo planas – dokumentas, kuriuo reglamentuojamas materialinių ir žmogiškųjų išteklių sutelkimas ir valdymas gresiant ar susidarius ekstremaliosioms situacijoms.

Gelbėjimo darbai – veiksmai, kuriais įvykių, ekstremaliųjų įvykių ar ekstremaliųjų situacijų metu siekiama išgelbėti gyventojų gyvybes, sveikatą ir turtą, suteikti jiems pirmąją medicinos pagalbą ir (ar) nugabenti juos į sveikatos priežiūros įstaigas, taip pat apsaugoti aplinką.

Gelbėjimo darbų vadovas – civilinės saugos sistemos pajėgų valstybės tarnautojas ar darbuotojas, iki operacijų vadovo paskyrimo ekstremaliosios situacijos židinyje vadovaujantis gelbėjimo, paieškos ir neatidėliotiniams darbams, taip pat įvykio, ekstremaliojo įvykio likvidavimo ir jų padarinių šalinimo darbams.

Gyventojas – fizinis asmuo, esantis Lietuvos Respublikos teritorijoje.

Gyventojų evakavimas – dėl gresiančios ar susidariusios ekstremaliosios situacijos organizuotas gyventojų perkėlimas iš teritorijų, kuriose pavojinga gyventi ir dirbti, į kitas teritorijas, laikinai suteikiant jiems gyvenamąsias patalpas.

Įrenginys – pavojingojo objekto techninis vienetas, kur gaminamos, naudojamos, tvarkomos ar laikomos pavojingosios medžiagos, įskaitant visą įrangą, struktūras, vamzdynus, mašinas, įrankius, atskiras geležinkelio atšakas, dokus, įrenginiams veikti reikalingas krovos krantines, dambas, sandėlius ir kitas sausumoje ar vandenyje esančias struktūras, būtinas įrenginio veiklai.

Įvykis – ekstremaliojo įvykio kriterijų neatitinkantis, nepasiekęs gamtinis, techninis, ekologinis ar socialinis įvykis, keliantis pavojų gyventojų gyvybei ar sveikatai, jų socialinėms sąlygoms, turtui ir (ar) aplinkai.

Kita įstaiga – socialinėje, švietimo, mokslo, kultūros, sporto srityse veikiantis juridinis asmuo, kurio veiklos tikslas – tenkinti tam tikrus viešuosius interesus, išskyrus valstybės ir savivaldybių institucijas ir įstaigas.

Kolektyvinės apsaugos statinys – statinys ar patalpa, kurią ekstremaliųjų situacijų ar karo metu galima pritaikyti gyventojams apsaugoti nuo atsiradusių gyvybei ar sveikatai pavojingų veiksnių.

Neatidėliotini darbai – veiksmai, užtikrinantys gelbėjimo, paieškos darbų vykdymą, turto išsaugojimą, sanitarinį švarinimą ir būtinausių gyvenimo sąlygų atkūrimą įvykių, ekstremaliųjų įvykių ar ekstremaliųjų situacijų metu.

Materialiniai ištekliai – nekilnojamas turtas, transporto priemonės, statybinės medžiagos ir kiti ištekliai, kurie teisės aktų nustatyta tvarka gali būti panaudoti gresiančioms ar susidariusioms ekstremaliosioms situacijoms likviduoti ir jų padariniams šalinti, valstybės ir savivaldybių institucijų ir įstaigų, kitų įstaigų, ūkio subjektų veiklai palaikyti ir atkurti.

Pavojingasis objektas – visa veiklos vykdytojo valdoma teritorija, įskaitant įprastą ir susijusią joje esančią infrastruktūrą ar vykdomą veiklą, kurios viename ar keliuose įrenginiuose yra pavojingųjų medžiagų.

Pavojingoji medžiaga – medžiaga, mišinys ar preparatas, nurodytas Lietuvos Respublikos Vyriausybės nustatyta sąraše arba atitinkantis nustatytus kriterijus ir esantis žaliavų, gaminių, šalutinių produktų, liekanų ar tarpinių produktų pavidalo, įskaitant medžiagas, kurios gali susidaryti kilus avarijai.

Paieškos darbai – veiksmai, kuriais siekiama surasti įvykių, ekstremaliųjų įvykių ar ekstremaliųjų situacijų metu dingusius, pasiklydusius ar nukentėjusius gyventojus, patyrusius avariją laivus ir orlaivius.

Perspėjimo sistema – visuma organizacinių ir techninių priemonių, kuriomis siekiama užtikrinti garsinio perspėjamojo civilinės saugos signalo davimą ir (ar) informacijos apie gresiančią ar susidariusią ekstremaliąją situaciją, galimus padarinius, jų šalinimo priemones ir apsisaugojimo nuo ekstremaliosios situacijos būdus perdavimą gyventojams, valstybės ir savivaldybių institucijoms ir įstaigoms, kitoms įstaigoms ir ūkio subjektams.

Slėptuvė – specialiosios paskirties statinys arba specialiai įrengta patalpa gyventojams, kurie užtikrina valstybės ir savivaldybių institucijų ir įstaigų veiklą ekstremaliųjų situacijų ar karo metu, apsaugoti nuo atsiradusių gyvybei ar sveikatai pavojingų veiksnių.

Ūkio subjektas – Lietuvos Respublikoje įregistruotas ir gamybinę, komercinę, finansinę ar kitokią ūkinę veiklą vykdančias juridinis asmuo, užsienio juridinio asmens filialas ar atstovybė.

Valstybinės reikšmės objektas – valstybės institucija, įmonė, ūkio, energetikos, transporto, telekomunikacijų ar kitas infrastruktūros objektas, neatsižvelgiant į jo nuosavybės formą, kurio kontrolės ar funkcionavimo sutrikimas arba sutrikdymas keltų pavojų ar padarytų didelę žalą nacionaliniam saugumui – sutrikdytų valstybės valdymą, ūkio sistemos, valstybei svarbios ūkio šakos ar infrastruktūros funkcionavimą arba kuris karo, antpuolių ar teroro aktų metu gali būti pasirinktas kaip taikinytis ir dėl to tapti ekstremaliosios situacijos židiniu.

Veiklos vykdytojas – pavojingojo objekto, įrenginio savininkas arba valdytojas.

Santrumpos:

ESK – ekstremaliųjų situacijų komisija.

ESOC – ekstremaliųjų situacijų operacijų centras.

PGT – priešgaisrinė gelbėjimo tarnyba.

PAGD – Priešgaisrinės apsaugos ir gelbėjimo departamentas.

APGV – apskrities priešgaisrinė gelbėjimo valdyba.

SKS – Situacijų koordinavimo skyrius

2. GRESIANČIOS EKSTREMALIOSIOS SITUACIJOS.

Ekstremalieji įvykiai, kurie galėtų sukelti Lietuvos Respublikoje ekstremaliąsias situacijas, yra šie:

Gamtinio pobūdžio – geologinis ir hidrometeorologinis (stichiniai, katastrofiniai meteorologiniai ir stichiniai, katastrofiniai hidrologiniai reiškiniai) reiškinys, įvykis, susijęs su ledo lytimis, ledų sangrūdomis, ledo laukais; žmonių ligos, vabzdžių antplūdis, gyvūnų ligos, augalų ligos ir kenkėjai, žuvų dusimas, laukinių žvėrių ir paukščių badas.

Techninio pobūdžio – transporto įvykiai, susiję su jūros ar vidaus vandenų laivo naudojimu, aviacija, geležinkelių transporto ir automobilių kelių eismu ir įvykiais vežant pavojingą krovinį; įvykiai pramonėje ir energetikos sistemoje, hidrotechnikos statinio, komunalinių sistemų avarija ir ryšių paslaugų teikimo vartotojams sutrikimas.

Ekologinio pobūdžio – aplinkos oro ir vandens užterštumas; dirvožemio, grunto užterštumas arba kitoks jam padarytas poveikis; tarša branduolinėmis ir (ar) radioaktyviosiomis medžiagomis ir naftos produktais.

Socialinio pobūdžio – masinės riaušės ir neramumai, blokados, provokacijos, diversijos, teroro aktai, taip pat kariniai veiksmai Lietuvos Respublikos ar kaimyninės valstybės teritorijoje.

Kiti ekstremalieji įvykiai – žmonių sveikatos sutrikimai, panika, traumos, mirties atvejai dėl užsikrėtimo, apsinuodijimo ar fizinio poveikio, gaisro keliamas pavojus, užsidegimo ar degimo grėsmė, pavojingas radinys, pavojus sunaikinti kultūros vertybę arba kultūros vertybės sunaikinimas; įvykis, keliantis pavojų saugomiems asmenims, saugomam objektui, Lietuvos Respublikos vadovybės rezidencijoms; kitas įvykis, dėl kurio gali susidaryti arba susidaro ekstremalioji situacija.

Savivaldybei gresiančios ekstremaliosios situacijos, nustatytos atlikus galimų pavojų ir ekstremaliųjų situacijų rizikos analizę (1 priedas), pateiktos prioriteto tvarka pagal bendrą rizikos lygį, yra šios:

1 lentelė

Eil. Nr.	Galimas pavojus	Rizikos lygis			
		Gyventojų gyvybei ir sveikatai	Turtui ir aplinkai	Veiklos tęstinumui	Bendras (balais)
1.	Pavojingos užkrečiamosios žmonių ligos	labai didelis	ribotas	labai didelis	36
2.	Cheminė avarija	katastrofinis	didelis	didelis	33
3.	Stichinis Nevėžio vandens lygio pakilimas	labai didelis	didelis	labai didelis	30
4.	Radiacinė avarija	katastrofinis	katastrofinis	katastrofinis	30
5.	Labai smarkus lietus	ribotas	didelis	didelis	21
6.	Gyvūnų ligos	ribotas	didelis	didelis	21
7.	Gaisrai	ribotas	didelis	didelis	21
8.	Elektros energijos tiekimo sutrikimas	nereikšmingas	didelis	didelis	15
9.	Dujotiekio avarija	ribotas	ribotas	didelis	14
10.	Labai smarki audra, viesulas, škvalas	ribotas	ribotas	ribotas	18
11.	Smarki lijundra	ribotas	ribotas	ribotas	12
12.	Nuotekų šalinimo sutrikimas	nereikšmingas	didelis	ribotas	12
13.	Šilumos energijos tiekimo sutrikimas šildymo sezono metu	nereikšmingas	ribotas	ribotas	12
14.	Žemės ūkio kultūrų žūtis	nereikšmingas	didelis	nereikšmingas	12
15.	Miškų suniokojimas	nereikšmingas	didelis	nereikšmingas	10
16.	Eismo įvykis	ribotas	nereikšmingas	nereikšmingas	12
17.	Eismo kelyje sutrikimas ar nutrūkimas	nereikšmingas	ribotas	nereikšmingas	9
18.	Labai smarki pūga	ribotas	nereikšmingas	didelis	14
19.	Statinio griūtis	ribotas	ribotas	ribotas	6
20.	Smarkus speigas	ribotas	ribotas	ribotas	12
21.	Vandens tiekimo sutrikimas	nereikšmingas	nereikšmingas	ribotas	8

22.	Pavojingas radinys	nereikšmingas	nereikšmingas	nereikšmingas	12
23.	Elektroninių ryšių teikimo sutrikimas	nereikšmingas	nereikšmingas	nereikšmingas	9
24.	Geležinkelių transporto eismo nutraukimas	nereikšmingas	nereikšmingas	nereikšmingas	6
25.	Įvykis, susijęs su nusikalstama veikla	nereikšmingas	nereikšmingas	nereikšmingas	6
26.	Uraganas	didelis	didelis	didelis	9

3. PERSPĖJIMO IR INFORMAVIMO APIE GRESIANČIĄ AR SUSIDARIUSIĄ EKSTREMALIĄJĄ SITUACIJĄ ORGANIZAVIMAS

3.1. Kėdainių rajono savivaldybės budėtojo veiksmai, gavus savivaldybės administracijos direktoriaus, savivaldybės ekstremaliųjų situacijų operacijų centro vadovo nurodymą:

- 3.1.1. priimti administracijos direktoriaus arba savivaldybės ekstremaliųjų situacijų operacijų centro vadovo pasirašytą pranešimą apie įvykį ir trumpojo perspėjimo pranešimo tekstą;
- 3.1.2. patikslinti sirenų jungimo laiką, pranešti apie tai vietinio paleidimo sirenas valdantiems darbuotojams (2 priedas);
- 3.1.3. perspėti Priešgaisrinės apsaugos ir gelbėjimo departamento SKS budinčios pamainos vyriausiąjį arba vyresnįjį specialistą ir PGV struktūrinį padalinį arba darbuotoją, atsakingą už perspėjimą;
- 3.1.4. pranešimą apie įvykį pateikti:
 - 3.1.4.1. Priešgaisrinės apsaugos ir gelbėjimo departamento SKS budinčios pamainos vyriausiajam arba vyresniajam specialistui, kuris nurodytu laiku privalo pranešimą apie įvykį paskelbti per LRT;
 - 3.1.4.2. PGV struktūrinio padalinio darbuotojui, atsakingam už perspėjimą, kuris privalo pranešimą apie įvykį pateikti regioniniam transliuotojui;
 - 3.1.4.3. vietiniam (-s) transliuotojui (-ams) ir (ar) regioniniam transliuotojui, veikiančiam savivaldybės teritorijoje, nurodyti laiką, kada šis pranešimas privalo būti skelbiamas gyventojams.
- 3.1.5. perspėti savivaldybės lygio suinteresuotus civilinės saugos sistemos subjektus.
- 3.1.6. nurodytu laiku įjungti centralizuoto valdymo sirenas (4 priedas).
- 3.1.7. kontroliuoti perspėjimo sistemos veikimą;
- 3.1.8. informuoti asmenis, davusius nurodymą perspėti ir informuoti gyventojus ir civilinės saugos sistemos subjektus apie nurodymo įvykdymą;
- 3.1.9. įrašyti darbo žurnale gautus nurodymus ir aprašyti atliktus veiksmus.
- 3.1.10. paskambinti Priešgaisrinės apsaugos ir gelbėjimo departamento SKS budinčios pamainos vyriausiajam arba vyresniajam specialistui ir paprašyti perduoti trumpąjį perspėjimo pranešimą;
- 3.1.11. pateikti elektroniniu paštu savivaldybės administracijos direktoriaus arba jo paskirto savivaldybės ekstremaliųjų situacijų operacijų vadovo pasirašytą trumpąjį perspėjimo pranešimą PDF ir Word formatais ir nurodymus dėl jo perdavimo;
- 3.1.12. nurodyti adresą ar gyvenamąją vietovę, ar koordinates, ar administracinį vienetą ir perspėjimo zonos spindulį;
- 3.1.13. įsitikinti, kad nurodymai suprasti teisingai;
- 3.1.14. esant galimybei, kontroliuoti GPIS veikimą;
- 3.1.15. įrašyti darbo žurnale gautus nurodymus ir aprašyti atliktus veiksmus;
- 3.1.16. informuoti nurodymus davusius asmenis apie nurodymų įvykdymą;
- 3.1.16. informuoti BPC teritorinį skyrių.

3.2. Kėdainių rajono savivaldybės budėtojo veiksmai, gavus Kauno PGV struktūrinio padalinio darbuotojo nurodymą perspėti gyventojus ir savivaldybės lygio civilinės saugos sistemos subjektus:

- 3.2.1. patikslinti sirenų įjungimo laiką;
- 3.2.2. patikslinti sirenų įjungimo laiką, pranešti apie tai vietinio paleidimo sirenas valdantiems darbuotojams (2 priedas);
- 3.2.3. informuoti savivaldybės administracijos direktorių, savo tiesioginį viršininką apie gautus nurodymus perspėti ir informuoti gyventojus ir civilinės saugos sistemos subjektus;
- 3.2.4. informuoti savivaldybės administracijos direktorių ir vyr. specialistą civilinei saugai apie gautą nurodymą perspėti ir informuoti gyventojus ir civilinės saugos sistemos subjektus;

- 3.2.5. perspėti savivaldybės lygio suinteresuotus civilinės saugos sistemos subjektus;
- 3.2.6. pateikti vietiniam (-s) transliuotojui (-ams) ir (ar) regioniniam transliuotojui, esančiam savivaldybės teritorijoje, pranešimą apie įvykį ir nurodyti laiką, kada šis pranešimas privalo būti skelbiamas gyventojams;
- 3.2.7. nurodytu laiku įjungti centralizuoto valdymo elektros sirenas (4 priedas);
- 3.2.8. kontroliuoti perspėjimo sistemos veikimą;
- 3.2.9. informuoti PGV struktūrinį padalinį arba darbuotoją, atsakingą už perspėjimą, apie nurodymų įvykdymą;
- 3.2.10. įrašyti darbo žurnale gautus nurodymus ir aprašyti atliktus veiksmus.

3.3. Kėdainių rajono savivaldybės budėtojo veiksmai dėl techninių kliūčių neveikiant perspėjimo sistemai:

- 3.3.1. pasitelkia policijos, priešgaisrinės tarnybos automobilius su garso stiprinimo įranga, pasiuntinius;
- 3.3.1. informuoja seniūnijas, ūkio subjektus, kur yra įrengtos elektros sirenos, kad įjungtų sirenas rankiniu būdu;
- 3.3.2. paveda seniūnams, vadovaujantis seniūnijų gyventojų perspėjimo ir informavimo schemomis įspėti gyventojus apie grėšiančią ar susidariusią ekstremaliąją situaciją.

3.4. Kėdainių rajono savivaldybės budėtojo, kitų pareigūnų veiksmai, įvykus nesankcionuotam sirenų įjungimui:

- 3.4.1. Kėdainių rajono savivaldybės budėtojas apie įvykį informuoja savivaldybės civilinės saugos darbuotoją.
- 3.4.2. savivaldybės civilinės saugos darbuotojas privalo nedelsdamas imtis visų priemonių sirenomis išjungti ir gyventojams informuoti per atitinkamoje apskrityje esančius regioninius ir vietinius transliuotojus, elektronines sistemas, taip pat informuoti savivaldybės administracijos direktorių ir perspėjimo sistemos techninę priežiūrą atliekančius darbuotojus.
- 3.4.3. savivaldybės civilinės saugos darbuotojas nedelsdamas organizuoja nesankcionuoto sirenų įsijungimo priežasčių tyrimą ir per penkias darbo dienas tyrimo aktą išsiunčia PAGD direktoriui.

3.5. Perspėjimo, siunčiant pasiuntinius, tvarka ir maršrutai:

- 3.5.1. gavus informaciją apie prognozuojamą arba susidariusią ekstremaliąją situaciją ar ekstremalų įvykį, nedelsiant įvertinama informacijos svarba, informacija patikrinama, susisteminama ir, atsižvelgiant į ekstremaliosios situacijos ar ekstremalaus įvykio pobūdį ir / ar mastą, pasitelkiami pasiuntiniai (Savivaldybės administracijos vairuotojai bei darbuotojai), policijos ekipažai, vykstantys specialios paskirties automobiliais, turinčiais garso stiprinimo įrangą;
- 3.5.2. pasiuntiniams bei policijos ekipažams nurodomi atitinkami maršrutai bei įteikiama atitinkama informacija, kurią jie turi pateikti seniūnijų seniūnams, įmonių, įstaigų vadovams;
- 3.5.3. seniūnijų seniūnai, įstaigų, įmonių vadovai, vadovaudamiesi gyventojų ir darbuotojų perspėjimo ir informavimo schemomis, informuoja gyventojus, darbuotojus apie prognozuojamą arba susidariusią ekstremaliąją situaciją ar ekstremalų įvykį.

4. INFORMACIJOS APIE EKSTREMALŪJŲ ĮVYKĮ AR EKSTREMALIAJĄ SITUACIJĄ GAVIMO IR PERDAVIMO TVARKA

- 4.1. **Kėdainių rajono savivaldybės administracijos darbuotojai, atsakingi už informacijos teikimą (5 priedas), Priešgaisrinės apsaugos ir gelbėjimo departamentui informaciją teikia šiais atvejais:**
- kai prognozuojama, kad bus pasiekti ar viršyti Vyriausybės patvirtinti ekstremaliųjų įvykių kriterijai;
 - kai gresia ekstremalioji situacija;
 - kai pasiekti ar viršyti Vyriausybės patvirtinti ekstremaliųjų įvykių kriterijai;
 - kai susidarė ekstremalioji situacija.
- 4.2. Darbuotojai, atsakingi už informacijos teikimą, šiais atvejais nedelsdami telefonu teikia Priešgaisrinės apsaugos ir gelbėjimo departamentui atsakingų institucijų ir informacijos teikėjų turimą informaciją. Pateikiami šie duomenys:
- trumpas įvykio, gresiančio ar įvykusio ekstremaliojo įvykio, gresiančios ar susidariusios ekstremaliosios situacijos apibūdinimas (laikas, adresas, objektas, informacijos šaltinis, priežastys, prognozė), priimti sprendimai, planuojami ar atlikti pirminiai veiksmai;
 - esami ir galimi pavojaus gyventojų gyvybei ar sveikatai, jų socialinėms sąlygoms, turtui ir aplinkai šaltiniai;
 - ekstremaliosios situacijos operacijų vadovo pareigos, vardas, pavardė, telefonų numeriai;
 - gelbėjimo darbų vadovo pareigos, vardas, pavardė, telefonų numeriai.
- 4.3. Susidarius ekstremaliajai situacijai, informacija apie susidariusią ekstremaliąją situaciją Priešgaisrinės apsaugos ir gelbėjimo departamentui pateikiama ne tik telefonu, bet ir elektroniniu paštu ar faksu užpildžius šias pranešimų formas (toliau – formos):
- forma ES-1 teikiamas pirminis pranešimas apie susidariusią ekstremaliąją situaciją (6 priedas). Šis pranešimas perduodamas kiek galima greičiau nuo ekstremaliosios situacijos susidarymo pradžios, bet ne vėliau kaip per 2 valandas nuo gelbėjimo darbų pradžios;
 - forma ES-2 teikiamas pranešimas apie atliekamus gelbėjimo darbus, susidariusią ekstremaliąją situaciją (7 priedas). Šis pranešimas teikiamas kas 4 valandas nuo pirminio pranešimo apie susidariusią ekstremaliąją situaciją pateikimo;
 - forma ES-3 teikiamas pranešimas apie ekstremaliosios situacijos likvidavimą (8 priedas). Šis pranešimas teikiamas pašalinus ekstremaliosios situacijos padarinius.
- 4.4. Informacija apie įvykį, gresiantį ar įvykusį ekstremalųjį įvykį ir gresiančią ekstremaliąją situaciją Priešgaisrinės apsaugos ir gelbėjimo departamentui teikiama telefonu, faksu arba elektroniniu paštu, formos nepildomos.
- 4.5. Dėl kokių nors priežasčių negalint perduoti informacijos apie prognozuojamą arba susidariusią ekstremaliąją situaciją ar ekstremalųjį įvykį atsakingiems asmenims, informacijos teikėjai perduoda žinias apie įvykį Kėdainių priešgaisrinę gelbėjimo tarnybai arba Kėdainių rajono policijos komisariatui.
- 4.6. Kėdainių rajono savivaldybės administracijos darbuotojai, kiti pareigūnai, atsakingi už informacijos teikimą, gavę informaciją apie prognozuojamą arba susidariusią ekstremaliąją situaciją ar ekstremalųjį įvykį, nedelsiant įvertina informacijos svarbą, patikrina informaciją, susistemina ir, atsižvelgiant į ekstremalios situacijos ar ekstremalaus įvykio pobūdį ir mastą, perduoda pagal keitimosi informacija apie ekstremaliąją situacijų ar ekstremalųjį įvykį Kėdainių rajono savivaldybėje schemą (9 priedas).
- 4.7. Gresiant ar susidarius Savivaldybės lygio ekstremaliajai situacijai, ryšys tarp civilinės saugos sistemos subjektų palaikomas civilinės saugos sistemos subjektų turimomis ryšio priemonėmis per viešuosius ir (ar) žinybinius ryšio tinklus. Viešųjų ir privačiųjų ryšių tinklų, elektros tinklų gedimo atvejais svarbi informacija perduodama per pasiuntinius.
- 4.8. Visi civilinės saugos sistemos subjektai privalo užtikrinti operatyvų ir nenutrūkstamą informacijos perdavimą ir priėmimą jų turimomis techninėmis elektroninio ryšio priemonėmis.

- 4.9. Informacija apie prognozuojamą arba susidariusią ekstremaliąją situaciją ar ekstremaliųjų įvykių perduodama telefonu, faksu arba elektroniniu paštu. Gyventojų ir civilinės saugos sistemos subjektų (CSSS) perspėjimo ir informavimo tvarkos schema Savivaldybės lygiu pateikiama 10 priede.
- 4.10. Informacija gyventojams ekstremaliųjų įvykių, ekstremaliųjų situacijų metu teikiama trumposiomis žinutėmis per GPIS, „karštąją“ telefono liniją, savivaldybės interneto svetainėje (www.kedainiai.lt), UAB „Balticum TV“ televizijos programose, spaudoje, taip pat pranešimuose, perduodamuose per specialiųjų tarnybų automobilių garsiakalbius.

5. GYVENTOJŲ EVAKAVIMO ORGANIZAVIMAS

5.1. Gyventojų evakavimo tvarka.

5.1.1. Evakuotų iš ekstremaliosios situacijos židinio gyventojų aprūpinimas.

Žmonių, evakuotų iš ekstremaliosios situacijos židinio, aprūpinimas laikinosiomis gyvenamosiomis patalpomis vykdomas, atsižvelgiant į nelaimės pobūdį. Gyventojams, praradus gyvenamąsias patalpas dėl gaisro, stichinių gamtos reiškinių, kitų priežasčių, suteikiamas socialinis būstas (14.1. priedas). Laikinai dėl ekstremaliosios situacijos ar įvykio gyvenamąją vietą palikusiems žmonėms, patekusiems į transporto avarijas ir pan., suteikiamos patalpos, kuriose yra sudaromos būtiniausios sąlygos žmonių gyvenimui (14, 24 priedai). Visiems nukentėjusiems užtikrinamas neatidėliotinos medicininės pagalbos suteikimas. Kitos medicinos paslaugos teikiamos bendra tvarka medicinos įstaigose, kuriose gyventojai yra prisirašę. Nukentėjusiems paramos skyrimo klausimus sprendžia nuolatinė Piniginės paramos ir kompensacijų skyrimo komisija, į kurią dėl paramos kreipiamasi savivaldybėje nustatyta tvarka. Seniūnijos skiria nukentėjusiems maisto talonus, jeigu aplinkybės atitinka paramos skyrimui nustatytas sąlygas.

5.1.2. Išankstinės evakavimo sąlygos bei evakavimo principo pasirinkimas.

Gyventojų evakavimo sąlygas apsprendžia ekstremalios situacijos tipas. Šiuo atveju, svarbiausias yra laiko faktorius. Jeigu evakavimą reikia vykdyti nedelsiant, tai ypač didelę reikšmę turi savalaikis gyventojų perspėjimas ir jų žinojimas kaip elgtis, žmonių, įstaigų staigi reakcija ir parengtis vykdyti evakavimą, savivaldybės tarnybų parengtis ir veiksmai užtikrinant evakavimo tvarką ir pagalbos teikimą ten, kur jos labiausiai reikia. Tokiu atveju, evakavimo sėkmę lemia savarankiški, tačiau iš anksto planuoti ir suderinti rajono mastu žmonių, įstaigų, tarnybų, rajono valdymo grandžių, seniūnijų veiksmai, gelbstint žmones. Staigus gyventojų, dirbančiųjų evakavimas iš pavojingos zonos būtinas:

- įvykus cheminei avarijai AB „Lifosa“;
- užsidegus ar sprogus kuro saugykloms UAB „Okseta“ Kėdainių kuro bazėje;
- įvykus geležinkelio, autotransporto avarijoms su nuodingų medžiagų išsiliejimu;
- įvykus kitoms ekstremalioms situacijoms, pasižyminčioms staigiu ir pavojingu poveikiu aplinkai ir žmonėms.

Greitas ekstremalios situacijos poveikis apsprendžia evakavimo principą: evakavimas vykdomas tiesiogiai iš gyvenamųjų ir darbo vietų, panaudojant fiziniams, juridiniams asmenims ar savivaldybei priklausantį autotransportą. Betarpiškai netoli įvykio vietos esantys gyventojai, dirbantieji nedelsdami išeina iš pavojingos zonos statmena vėjui kryptimi, panaudoję individualias gamyklines ar parankines apsaugos priemones. Savivaldybės autotransportu visų pirma evakuojami vaikų darželių, mokyklų, papildomo ugdymo įstaigų auklėtiniai, medicinos įstaigos (11 priedas). Išvežus juos į saugią vietą, tolesnis savivaldybės autotransporto panaudojimas priklausys nuo konkrečios situacijos, griežtai laikantis nuostatos, kad žmonių evakavimas būtų saugus.

Kilus pavojui, kurio grėsmė auga lėtai ir kuris yra prognozuojamas laiko atžvilgiu (Nevėžio upė, potvynis, branduolinės avarijos), gyventojų evakavimas vykdomas teritoriniu principu, pagrindu per gyventojų surinkimo punktus (12 priedas). Gyventojų surinkimo punktai sudaromi visoje rajono teritorijoje, atsižvelgiant į galimą viso rajono radioaktyvų užkrėtimą branduolinių avarijų atveju. Nevėžio upės potvynis gresia Kėdainių miesto senamiesčio, Žemaitės ir P.Lukšio gatvėse esantiems pastatams, Paobelės k., Pelėdnagių kolektyviniams sodams (13 priedas). Šių vietų gyventojai evakuosis nuosavu, savivaldybės autotransportu, pėsčiomis. Galimos jų apgyvendinimo vietos pateiktos 14 priede.

Principinė gyventojų evakavimo organizavimo schema pateikta 15 priede.

5.1.3. Sprendimo evakuoti gyventojus priėmimas ir vadovavimas evakavimui.

Atsižvelgiant į ekstremalios situacijos mastą ir keliamą pavojų žmonėms, sprendimą dėl jų evakavimo priima ir vadovauja:

- kai kuriais ekstremalių situacijų atvejais, kai būtina gyventojus iškeldinti skubiai, – priešgaisrinės gelbėjimo tarnybos ir policijos pareigūnai;

- susidarius ribotai ekstremaliai situacijai – ūkio subjekto, kurio teritorijoje įvyko ekstremalus įvykis, vadovas;
- susidarius vietinei ekstremaliai situacijai – savivaldybės administracijos direktorius.
- Priėmus sprendimą evakuoti gyventojus (darbuotojus), už jo vykdymą atsako:
- rajone - rajono Ekstremaliųjų situacijų operacijų centras ir Gyventojų evakavimo komisija;
- ūkio subjekte – ūkio subjekto Ekstremaliųjų situacijų valdymo struktūra.

Visa informacija apie evakavimo eigą iš rajono tarnybų, seniūnijų, ūkio subjektų perduodama rajono ESOC. Čia ji analizuojama ir priimami sprendimai, kurie siunčiami rajono tarnyboms, seniūnijoms, ūkio subjektams privalomam vykdymui. Rajono ESOC periodiškai teikia duomenis apie gyventojų evakavimą Kauno PGV ir, jeigu reikia, prašo papildomų pajėgų ir resursų.

5.1.4. Teritorija, į kurią bus evakuojami žmonės.

Gresiant radioaktyviam rajono teritorijos užkrėtimui gyventojai bus evakuojami į Lietuvos Respublikos Vyriausybės nurodytą vietovę.

Įvykus cheminei avarijai AB „Lifosa“, gyventojai (dirbantieji) evakuojami už prognozuojamos pavojingos zonos ribų (16 priedas). Priklausomai nuo avarijos pobūdžio (pagrindinai nuo avarijos trukmės), žmonės gali būti evakuoti į saugius sektorius ir mažesniu atstumu nuo avarijos vietos. Tai leidžia efektyviai panaudoti autotransportą gyventojų evakavimui.

UAB „Okseta“ kuro bazėje įvykus gaisrui (sprogimui) gyventojai evakuojami iš 1 km zonos nuo įvykio vietos (18 priedas). Pirmiausia skubiai evakuojami pavėjinėje pusėje esantys žmonės.

Oro teršalų sklidimo sektoriaus dydis priklausomai nuo vėjo greičio pateiktas 19 priede.

Iškilus realiai potvynio Nevėžio upe. grėsmei Kėdainių m. senamiesčio, Žemaitės, P.Lukšio gatvių gyventojams, jie evakuojami į saugioje zonoje esančius Kėdainių m. objektus (14 priedas).

5.2. Gyventojų evakavimo aprūpinimas.

5.2.1. Aprūpinimas transportu.

Gyventojų evakavimo galimybės pagal seniūnijas ir visame rajone pateiktos plano 20 priede. Skaičiuojant evakuojamų visų nuosavybės formų transportu žmonių kiekius buvo priimta, kad lengvaisiais automobiliais važiuos po 3,5 žmogaus, dengtais sunkvežimiais po 10, o autobusais – žmonių talpa +5-10 žm. Išsamūs duomenys apie transportą, tinkamą žmonių evakavimui, pateikti plano 21 priede. Gyventojų, kurie evakuojasi savo transportu, apskaita vykdoma, pildant nustatytos formos pažymėjimą (22 priedas).

5.2.2. Medicininis aprūpinimas.

Evakuotų gyventojų medicininis aprūpinimas organizuojamas evakuotų gyventojų priėmimo punktuose ir seniūnijose esančiose ambulatorijose, felčerinuose punktuose (23 priedas). Gyventojų apgyvendinimo vietose gali būti įsteigiami medicinos postai, sudaryti iš seniūnijos ir rajono centrinių medicinos įstaigų darbuotojų. Visas gyventojų apgyvendinimo vietas kontroliuoja Valstybinės veterinarinės ir maisto kontrolės tarnybos bei Visuomenės sveikatos centro specialistai.

5.2.3. Materialinis-techninis aprūpinimas.

Gyventojų laikinas apgyvendinimas numatytas šildomuose pastatuose, turinčiuose buitinius-sanitarinius įrenginius, vandentiekį. Evakuotiems ilgesniam laikui gyventojams, pavyzdžiui, dėl potvynio, turi būti sudarytos sąlygos nakvynei. Todėl, pirmiausia jų apgyvendinimui parenkamos vietos, kur yra sąlygos nakvynei, maisto paruošimui ir pan. Šios vietos pateiktos 24 priede. Konkrečios problemos, iškilusios evakavimo metu ir vėliau, sprendžiamos panaudojant rajone turimas pajėgas ir resursus.

5.3. Viešosios tvarkos palaikymas.

5.3.1. Nelaimės zonos apsauga iš išorės ir viduje.

Nelaimės zonos apsauga vykdoma trimis būdais:

- išorinė zonos apsauga transporto kelių susikirtimo vietoje, skirta tranzitinio transporto nukreipimui saugiais maršrutais;
- išorinė zonos apsauga išstatant keliuose postus, esančius netoli užterštos zonos. Postų vietose turi būti pakankamai vietos grąžinamo transporto apsisukimui;
- vidinė zonos apsauga – patruliavimas užterštoje vietovėje, siekiant užtikrinti turto apsaugą bei suteikti būtiną pagalbą žmonėms, nespėjusiems evakuotis.

Pagrindinis reikalavimas patrulinei tarnybai – jie turi būti aprūpinti reikiamomis asmeninės apsaugos priemonėmis, kad atlikdami savo pareigas būtų apsaugoti nuo neigiamo užterštos aplinkos poveikio, turi turėti patikimas ryšio priemones, automobilius. Darbas organizuojamas pamainomis, pamainos trukmę bei kontroliuojamą zoną nustatant pagal užterštumo rodiklius.

5.3.2. Viešosios tvarkos užtikrinimas gyventojų sutelkimo vietose.

Viešąją tvarką gyventojų sutelkimo (apgyvendinimo) vietose užtikrina policijos pareigūnai, pasitelkę policijos rėmėjus, šaulius. Trūkstant pajėgų gali būti patelkti į pagalbą Krašto apsaugos savanorių pajėgų kariai. Evakuotų gyventojų trumpalaikio (iki 24 val.) apgyvendinimo vietose nuolatiniai policijos postai nesteigiami. Ilgalaikio (ilgiau kaip 24 val.) gyventojų apgyvendinimo vietose įrengiami stacionarūs policijos postai, kuriuose budėjimas vykdomas nuolat.

5.4. **Evakuotų gyventojų apgyvendinimas.**

5.4.1. Evakuotų gyventojų priėmimo komisijos struktūra ir darbo organizavimas.

Už evakuotų gyventojų priėmimą rajone atsakinga Gyventojų evakavimo komisija. Seniūnijose už evakuotų gyventojų priėmimą atsako seniūnai. Jie palaiko nuolatinį ryšį su gyventojų priėmimo punktų administracija ir organizuoja evakuotų gyventojų paskirstymą į apgyvendinimo vietas bei visapusišką gyventojų priėmimo punktų parengtį. Evakavimo komisija renka ir apibendrina duomenis apie evakuotų gyventojų priėmimą ir apgyvendinimą, teikia juos Ekstremalių situacijų operacijų centrui.

5.4.2. Evakuotų gyventojų priėmimo punktų struktūra, įkūrimo vietos, jų teritorinis išsidėstymas ir darbo organizavimas.

Evakuotų gyventojų priėmimo punkto struktūra:

- punkto viršininkas;
- apgyvendinimo grandis;
- gyventojų apskaitos grandis;
- ryšių ir informavimo grandis;
- viešosios tvarkos palaikymo grandis;
- medicinos pagalbos grandis.

Tokią priėmimo punktų struktūrą sąlygoja jų atliekamos funkcijos:

- atvykstančių evakuotų gyventojų sutikimas;
- evakuotų gyventojų apskaita;
- evakuotų gyventojų apgyvendinimas;
- evakuotų gyventojų medicininė priežiūra;
- duomenų apie evakuotų gyventojų priėmimą teikimas seniūnijos ESK ir rajono ESOC;
- viešosios tvarkos palaikymas.

Apgyvendinimo vietų administracija paskiria priėmimo punkto viršininką ir kitą punkto personalą, įtraukdama į punkto personalo sudėtį policijos ir medicinos darbuotojus pagal rajono gyventojų evakavimo komisijos paskyrimus.

Gyventojų priėmimo punktų suvestinė pateikta 25 priede, o jų išsidėstymas 50 priede.

Kiek ir kurie gyventojų priėmimo punktai bus panaudojami priklausys nuo konkrečios ekstremalios situacijos.

5.5. **Evakuotųjų grįžimas į nuolatinės gyvenamąsias vietas.**

5.5.1. Sprendimo dėl evakuotųjų grįžimo į nuolatinės gyvenamąsias vietas priėmimas.

Sprendimą dėl evakuotųjų gyventojų grįžimo į nuolatinės gyvenamąsias vietas priima rajono ESK, atsižvelgdamas į žvalgybos duomenis. Priklausomai nuo konkrečios ekstremalios situacijos žvalgybą gali vykdyti Priešgaisrinės gelbėjimo tarnybos pajėgos, Visuomenės sveikatos centro, Valstybinės maisto ir veterinarinės kontrolės tarnybos, Aplinkos apsaugos agentūros specialistai. Žvalgybai pateikus duomenis apie gyvenamųjų vietovių tinkamumą žmonėms gyventi ESOC paruošia ir ESK priima sprendimą dėl gyventojų grąžinimo į namus. Sprendime nurodoma operacijos vykdymo pradžia, gyventojų grąžinimo eiliškumas, atsakingi organizatoriai.

5.5.2. Gyventojų grįžimo į nuolatinės gyvenamąsias vietas organizavimas ir tvarka.

Gyventojų grąžinimas į nuolatinės gyvenamąsias vietas vykdomas organizuotai, griežtai laikantis rajono ESOC nustatytos tvarkos. Šį darbą kontroliuoja ir vykdo rajono Gyventojų evakavimo komisija, seniūnijų darbuotojai, gyventojų priėmimo punktų administracijos, viešosios tvarkos palaikymo tarnyba. Gyventojų grąžinimas vykdomas etapais, pradedant nuo arčiausiai nuolatinių gyvenamųjų vietų laikinai apgyvendintų žmonių grąžinimo arba grąžinimo tų gyventojų, kurių nuolatinės gyvenamosios vietos jau saugios gyventi. Esant dideliame evakuotųjų žmonių skaičiui (virš 3000 žm.) grąžinimas vykdomas išduodant leidimus (26 priedas). Leidimais seniūnijų ESK aprūpina gyventojų priėmimo punktus. Punktų vadovai užpildo leidimus ir išduoda transporto priemonių, kuriomis gyventojai vyks į nuolatinės gyvenamąsias vietas, vairuotojams. Viešosios tvarkos palaikymo tarnybos darbuotojai, pateikus leidimus, nukreipia transportą su žmonėmis į paskirties vietą.

5.6. Užterštų teritorijų sanitarinis švarinimas.

Užterštų teritorijų sanitarinio švarinimo būdai ir apimtys priklausys nuo užteršimo pobūdžio. Rekomendacijas dėl sanitarinio švarinimo atlikimo tiekia Visuomenės sveikatos centro, Aplinkos apsaugos agentūros specialistai, atlikę užterštos teritorijos tyrimus. Pirmoje eilėje švarinami rajono gyvybiškai svarbūs objektai, masinio žmonių susisiekimo vietos, pagrindiniai keliai. Didžiausių laiko ir darbo sąnaudų reikalaujantys švarinimo darbai pagal aplinkybes gali būti atidedami vėlesniam laikui. Darbai planuojami taip, kad kuo daugiau teritorijos, objektų būtų apšvarinti per trumpą laiką. Sanitarinio švarinimo kokybę kontroliuoja VSC, AAA specialistai.

5.7. Kolektyvinės apsaugos organizavimas.

Kolektyvinėms apsaugos priemonėms priskiriamos įvairių tipų slėptuvės ir kolektyvinės apsaugos statiniai (darbuotojų, gyventojų apsaugai pritaikytos patalpos, rūšiai, kitos požeminės erdvės).

Kolektyvinės apsaugos statiniai numatomi valstybės ir savivaldybės institucijose ir įstaigose, ūkio subjektuose ir kitose įstaigose, kuriuose:

- turi būti užtikrinta technologinio proceso normali veikla arba jo saugus funkcionavimas ekstremaliųjų situacijų ar karo metu;
- vienu metu dirba arba nuolat būna daugiau kaip 200 asmenų;
- užtikrinamas gyvybiškai svarbių paslaugų teikimas gyventojams: medicininis aptarnavimas, pagrindinių maisto produktų gamyba, transporto ir ryšių paslaugos, elektros, šilumos, dujų, vandens tiekimas, nuotekų šalinimas ir kitos komunalinės paslaugos. (Lietuvos Respublikos Vyriausybės 2010 m. gegužės 12 d. nutarimas Nr. 529, (Žin., 2010, Nr. 56-2756).

Įvedus civilinės saugos ir gelbėjimo sistemos sustiprintą padėtį, rengiamos slėptuvės gyventojams priimti. Jeigu įmonės, įstaigos, kito ūkio subjekto, gyvenamojo namo rūšio patalpose ir teritorijoje civilinės saugos slėptuvės nėra, tada darbuotojų apsaugai pritaikomos patalpos, rūšiai ir kitos požeminės erdvės. Kolektyvinės apsaugos statinių poreikis nustatomas vadovaujantis Lietuvos Respublikos Vyriausybės 2010 m. gegužės 12 d. nutarimu Nr. 529 „Dėl kolektyvinės apsaugos statinių poreikio nustatymo tvarkos aprašo patvirtinimo“ (Žin., 2010, Nr. 56-2756). Minimalus kolektyvinės apsaugos statiniuose apsaugomų savivaldybės gyventojų skaičius:

$$G = 0,1 \times S + V + N$$

S – bendras savivaldybės gyventojų skaičius;

V – savivaldybės gyventojų – vaikų iki 7 metų skaičius;

N – neįgaliųjų savivaldybės gyventojų skaičius.

$$G = 0,1 \times 50600 + 2904 + 1750 = 9714.$$

Savivaldybėje esančių ir galimų pritaikyti gyventojų apsaugai statinių suvestinė pateikta 27 priede.

6. GRESIANČIŲ AR ĮVYKUSIŲ EKSTREMALIŲŲ ĮVYKIŲ AR SUSIDARIUSIŲ EKSTREMALIŲŲ SITUACIJŲ VALDYMO ORGANIZAVIMAS IR KOORDINAVIMAS

6.1. Asmens, atsakingo už informacijos priėmimą ir perdavimą, veiksmai, gavus informaciją apie gresiantį ar įvykusį ekstremalų įvykį ar susidariusią ekstremaliąją situaciją.

Kėdainių rajono savivaldybės administracijos vyriausiasis specialistas (civilinei ir priešgaisrinei saugai (jam nesant – mobilizacijai ir civilinei saugai) gavęs informaciją apie gresiantį ekstremalų įvykį ar įvykusį ekstremalų įvykį, gresiančią ar susidariusią ekstremaliąją situaciją:

- 6.1.1. patikslina prognozuojamos arba susidariusios ekstremaliosios situacijos ar ekstremalaus įvykio, dėl kurio prognozuojama ar susidarė ekstremalioji situacija, laiką, adresą, objektą, informacijos šaltinį, gauna informaciją apie priimtus sprendimus, pirminius veiksmus;
- 6.1.2. Nedelsiant įvertina informacijos svarbą, susistemina ją ir, atsižvelgiant į ekstremalios situacijos ar ekstremalaus įvykio pobūdį ir / ar mastą, inicijuoja ekstremaliųjų situacijų operacijų centro sušaukimą, kai:
 - prognozuojama, kad bus pasiekti ar viršyti ekstremalaus įvykio kriterijai;
 - prognozuojama ekstremali situacija;
 - pasiekti ar viršyti ekstremalaus įvykio kriterijai;
 - paskelbta ekstremalioji situacija.

Tolesnis savivaldybės lygio veiksmų koordinavimas ir vadovavimas civilinės saugos sistemos pajėgoms atliekamas per savivaldybės ekstremaliųjų situacijų operacijų centrą. Savivaldybės ESK paskyrus ekstremaliosios situacijos operacijų vadovą, ESOC dirba, siekdamas padėti įgyvendinti ekstremaliosios situacijos operacijų vadovo nurodymus.

6.2. Savivaldybės administracijos bei savivaldybės teritorijoje esančių valstybės ir savivaldybės institucijų ir įstaigų veiksmai likviduojant ekstremaliuosius įvykius ar ekstremaliąsias situacijas ir šalinant jų padarinius, atliekant gelbėjimo, paieškos ir neatidėliotinus darbus, bendrų veiksmų koordinavimo tvarka:

6.2.1. Cheminė avarija.

6.2.1.1. Savivaldybės administracijos direktorius:

- perspėja ir informuoja gyventojus, valstybės ir savivaldybių institucijas ir įstaigas, kitas įstaigas ir ūkio subjektus apie gresiančią ar susidariusią ekstremaliąją situaciją, apsisaugojimo nuo ekstremaliosios situacijos būdus;
- telkia visas savivaldybėje esančias civilinės saugos sistemos pajėgas gyventojams apsaugoti, organizuoja pagalbos teikimą nukentėjusiesiems, prireikus organizuoja evakuotų gyventojų apgyvendinimą;
- savo kompetencijos ribose priima norminius aktus potvynio metu susidariusios situacijos atžvilgiu.

6.2.1.2. Kėdainių rajono policijos komisariatas:

- perspėja ir informuoja gyventojus, valstybės ir savivaldybių institucijas ir įstaigas, kitas įstaigas ir ūkio subjektus apie gresiančią ar susidariusią ekstremaliąją situaciją, apsisaugojimo nuo ekstremaliosios situacijos būdus;
- vykdo pavojaus zonos perimetro kontrolę;
- organizuoja viešosios tvarkos užtikrinimą gyventojų susitelkimo, įlaipinimo į transportą, išlaipinimo iš jo ir laikinojo apgyvendinimo vietose, evakuojamųjų vežimo maršrutuose;
- organizuoja pavojaus zonoje esančio valstybinio, visuomeninio ir privataus turto apsaugą;
- organizuoja žuvusiųjų atpažinimą, dingusių asmenų apskaitą ir paiešką;
- nustatyta tvarka registruoja evakuotus gyventojus laikinojo apgyvendinimo vietose;
- užtikrina evakuotų gyventojų grįžimo į nuolatinės gyvenimo vietas saugumą;

6.2.1.3. Kėdainių priešgaisrinė gelbėjimo tarnyba, Kėdainių rajono savivaldybės priešgaisrinė tarnyba:

- perspėja ir informuoja gyventojus apie pavojų ir teikia rekomendacijas dėl savisaugos veiksmų;
- gelbėja patekusius į nelaimę žmones, teikia pirmąją medicininę pagalbą;
- vykdo avarijos stabdymo, padarinių likvidavimo, kitus gelbėjimo darbus.

6.2.1.4. Kėdainių rajono aplinkos apsaugos agentūra:

- atlieka padaryto poveikio aplinkai vertinimą ir teikia tolimesnes prognozes;
- atlieka tyrimą, apskaičiuojant aplinkai padarytą žalą;
- vykdo aplinkos atstatymo darbų kontrolę.

Išsamūs šių ir kitų tarnybų veiksmai išdėstyti pavojingo objekto išoriniame avarijos likvidavimo plane (atskiras priedas).

6.2.2. **Radiacinė avarija.**

Radioaktyvi tarša galima:

- įvykus radiacinei avarijai Ignalinos atominėje elektrinėje;
- 2009 metų gruodžio 31 d. Ignalinos AE nustojo veikti, bet grėsmė išliko, nes branduolinės saugos požūriū, darbai, susiję su galima rizika, dar vyks apie 10 metų po reaktorių uždarymo.
- įvykus radiacinėms avarijoms kaimyninių valstybių atominės energetikos objektuose, kai į aplinką išsiveržia didelis radioaktyviųjų medžiagų kiekis;
- įvykus avarijai transporte, kai pervežamos radioaktyviosios medžiagos;
- nukritus kosminiam aparatui ar kitam skraidančiam objektui, kuriame yra radioaktyviųjų medžiagų;
- įvykus avarijai objekte, turinčiame lokalų radioaktyvų šaltinį;
- įvykus branduoliniam sprogimui;
- teroristams panaudojus radiologinį ginklą.

Minėtų nelaimių atveju gali būti užteršta žmogaus gyvenamoji aplinka ir patys žmonės.

Tokių nelaimių metu į atmosferą išmesta radioaktyvioji tarša gali būti pernešama dideliais atstumais ir pasiekti savivaldybės teritoriją (28 priedas). Išsamūs savivaldybės civilinės saugos pajėgų veiksmai radioaktyvaus užteršimo, avarijos Ignalinos AE atvejais pateikti atskirame priede.

6.2.3. **Pavojingos užkrečiamosios žmonių ligos.**

6.2.3.1. Savivaldybės administracijos direktorius:

- perspėja ir informuoja gyventojus, valstybės ir savivaldybių institucijas ir įstaigas, kitas įstaigas ir ūkio subjektus apie gresiančią ar susidariusią ekstremaliąją situaciją, galimus padarinius, apsaugojimo nuo ekstremaliosios situacijos būdus;

6.2.3.2. NVSC Kauno departamento Kėdainių skyrius:

- koordinuoja asmens ir visuomenės sveikatos priežiūros organizavimą;
- įvertina susidariusią ekstremaliąją situaciją, nustato pavojų žmonių sveikatai ir gyvybei;
- atlieka funkcijas, susijusias su užkrečiamųjų ligų nustatymu, užkrėstų teritorijų ar karantino skelbimu ir (ar) atšaukimu, vadovaudamasi Lietuvos Respublikos žmonių užkrečiamųjų ligų profilaktikos ir kontrolės įstatymu;
- Vyriausybei priėmus sprendimą dėl valstybės medicinos rezervo išteklių panaudojimo, organizuoja valstybės medicinos rezervo paskirstymą;
- organizuoja epidemiologinį tyrimą ir dalyvauja organizuojant kontrolės (valdymo) priemones;

- kontroliuoja, kaip užkrėstoje teritorijoje taikomos kontrolės (valdymo) priemonės ir vertina jų veiksmingumą.

6.2.3.3. Kėdainių rajono policijos komisariatas:

- organizuoja teritorijų, kurioms taikomas karantino režimas, ribų apsaugą ir viešosios tvarkos palaikymą, organizuoja ir vykdo pasimetusių ir pasiklydusių asmenų paiešką;
- koordinuoja civilinės saugos sistemos pajėgų ir kitų tarnybų patekimą į ekstremaliojo įvykio židinio teritoriją;
- renka ir apdoroja informaciją apie aukas, organizuoja žuvusių gyventojų atpažinimą ir tapatybės nustatymą;
- palaiko Vyriausybės nustatytą karantino režimą, padeda valdyti ekstremaliąją situaciją užkrėstoje teritorijoje.

Savivaldybės civilinės saugos pajėgų išsamūs veiksmai pavojingų užkrečiamųjų žmonių ligų atvejais pateikti 29-31 prieduose.

6.2.4. **Stichinis Nevėžio vandens lygio pakilimas.**

6.2.4.1. Administracijos direktorius:

- perspėja ir informuoja gyventojus, valstybės ir savivaldybių institucijas ir įstaigas, kitas įstaigas ir ūkio subjektus apie gresiančią ar susidariusią ekstremaliąją situaciją, galimus padarinius ir priemones jiems pašalinti ir apsisaugojimo nuo ekstremaliosios situacijos būdus;
- telkia visas savivaldybėje esančias civilinės saugos sistemos pajėgas gyventojams apsaugoti, organizuoja pagalbos teikimą nukentėjusiesiems, prireikus organizuoja gyventojų evakavimą ir apgyvendinimą;
- savo kompetencijos ribose priima norminius aktus susidariusios ekstremaliosios situacijos atžvilgiu.

6.2.4.2. Kėdainių policijos komisariatas:

- organizuoja viešosios tvarkos užtikrinimą pavojaus zonoje, laikinojo apgyvendinimo vietose, evakuojamųjų vežimo maršrutuose;
- organizuoja, koordinuoja ir užtikrina evakuotų gyventojų registravimą laikinojo apgyvendinimo vietose, jų apskaitos tvarkymą;
- organizuoja ir vykdo pavojaus zonoje esančio valstybinio, visuomeninio ir privataus turto apsaugą;
- organizuoja asmenų ir pareigūnų, nesusijusių su gelbėjimo darbais, patekimo į ekstremaliosios situacijos židinį ribojimą.

6.2.4.3. Kėdainių priešgaisrinė gelbėjimo tarnyba, Kėdainių rajono savivaldybės priešgaisrinė tarnyba:

- perspėja ir informuoja gyventojus apie artėjantį reiškinį ir teikia rekomendacijas dėl savisaugos veiksmų;
- gelbėja patekusius į nelaimę gyventojus, teikia pirmąją medicininę pagalbą;
- vykdo žmonių ir turto gelbėjimą, kitus gelbėjimo darbus.

Savivaldybės civilinės saugos pajėgų išsamūs veiksmai Nevėžio upės potvynio atveju pateikti 32 priede.

6.2.5. **Stichiniai ir katastrofiniai meteorologiniai reiškiniai.**

6.2.5.1. Savivaldybės administracijos direktorius:

- perspėja ir informuoja gyventojus, valstybės ir savivaldybių institucijas ir įstaigas, kitas įstaigas ir ūkio subjektus apie gresiančią ar susidariusią ekstremaliąją situaciją, galimus padarinius ir apsisaugojimo nuo ekstremaliosios situacijos būdus;
- telkia visas savivaldybėje esančias civilinės saugos sistemos pajėgas gyventojams apsaugoti, organizuoja pagalbos teikimą nukentėjusiesiems, prireikus organizuoja evakuotų gyventojų apgyvendinimą;

- savo kompetencijos ribose priima norminius aktus susidariusios ekstremaliosios situacijos atžvilgiu.

6.2.5.2. Kėdainių priešgaisrinė gelbėjimo tarnyba, Kėdainių rajono savivaldybės priešgaisrinė tarnyba:

- perspėja ir informuoja gyventojus apie artėjantį reiškinį ir teikia rekomendacijas dėl savisaugos veiksmų;
- gelbėja patekusius į nelaimę gyventojus, teikia pirmąją medicininę pagalbą;
- vykdo gaisrų gesinimą, gyventojų ir turto gelbėjimą, kitus gelbėjimo darbus.

6.2.5.3. Kėdainių rajono aplinkos apsaugos agentūra:

- atlieka padaryto poveikio aplinkai vertinimą ir teikia tolimesnes prognozes;
- atlieka tyrimą, apskaičiuojant aplinkai padarytą žalą;
- vykdo aplinkos atstatymo darbų kontrolę.

6.2.6. Šilumos energijos tiekimo sutrikimas šildymo sezono metu.

Galimų šilumos energijos tiekimo šaltuoju metų laiku sutrikimų šalinimo darbai išdėstyti „Katilinių, šilumos tinklų ir šilumos vartojimo įrenginių avarijų ir sutrikimų likvidavimo Kėdainių r. tvarkoje“ (33 priedas).

6.2.7. Elektros energijos tiekimo sutrikimas.

Padažnęję pavojingi meteorologiniai reiškiniai kelia didelį pavojų elektros energijos tiekimo patikimumui. Didžiausių elektros energijos tiekimo sutrikimų šalinimo darbai pateikiami „Kėdainių elektros tinklų“ (34 priedas).

6.2.8. Gaisrai.

Didžiausią grėsmę gyventojams kelia gaisrai pavojinguose objektuose. Savivaldybės civilinės saugos pajėgų išsamūs veiksmai gaisro (sprogimo) pavojingame objekte atveju pateikiami išoriniame pavojingo objekto avariniame plane (atskiras priedas). Gaisrų atvirose teritorijose prevencinių priemonių panas pateiktas 35 priede.

6.2.9. Dujotiekio avarija.

Avarijos magistraliniame dujotiekyje likvidavimo darbai išsamiai išdėstyti atskirame priede.

6.2.10. Gyvūnų ligos.

6.2.10.1. Kėdainių rajono valstybinė maisto ir veterinarijos tarnyba:

- vadovaujasi gyvūnų pavojingų užkrečiamųjų ligų neatidėliotinių priemonių planais ir organizuoja jų įgyvendinimą;
- atlieka epizootinį tyrimą, organizuoja, koordinuoja ir pagal kompetenciją vykdo gyvūnų, maisto, pašarų ir vandens taršos pavojingais ir ypač pavojingais ligų sukėlėjais tyrimą, atlieka mikrobiologinės taršos stebėseną;
- nustato gyvūnų ligų profilaktines ir gyvūnų žudymo priemones, kontroliuoja, kaip jos vykdomos;
- kontroliuoja, kad būtų sunaikintas pavojingų ir ypač pavojingų ligų sukėlėjų užterštas maistas, pašarai, šalutiniai gyvūniniai produktai ir pašalintas geriamojo vandens kenksmingumas;
- nustato užkrėstoje teritorijoje gyvybiškai svarbių objektų funkcionavimo, žmonių ūkinės veiklos, kitų veiklos rūšių, susijusių su maisto ir pašarų tvarkymo tęstinumu, geriamojo vandens tiekimu, naminių gyvūnų priežiūra ir auginimu, ir kitas procedūras;
- kontroliuoja ir reglamentuoja maisto ir pašarų tvarkymo subjektų veiklą užkrėstoje teritorijoje;

- vertina ekstremaliosios situacijos keliamą grėsmę gyvūnams ir apie diagnozuotas gyvūnų užkrečiamąsias ligas ir priemones joms likviduoti praneša Priešgaisrinės apsaugos ir gelbėjimo departamentui Savivaldybės administracijos direktoriui.

6.2.10.2. NVSC Kauno departamento Kėdainių skyrius:

- vertina susidariusią ekstremaliąją situaciją, nustato pavojų žmonių sveikatai ir gyvybei.

6.2.10.3. Kėdainių rajono policijos komisariatas:

- organizuoja teritorijų, kurioms taikomas karantino režimas, ribų apsaugą ir viešosios tvarkos palaikymą, organizuoja ir vykdo pasimetusių ir pasiklydusių asmenų paiešką;
- koordinuoja, kaip organizuojamas civilinės saugos sistemos pajėgų ir kitų tarnybų patekimas į ekstremaliojo įvykio židinio teritoriją;
- renka ir apdoroja informaciją apie aukas, organizuoja žuvusių gyventojų atpažinimą ir tapatybės nustatymą;
- organizuoja policijos pajėgų patelkimą, palaiko Vyriausybės nustatytą karantino režimą, padeda vykdyti ekstremaliosios situacijos valdymą užkrėstoje teritorijoje.

6.2.10.4. VĮ „Kauno regiono keliai“:

- numato valstybinės reikšmės kelių apylankas ir pažymi jas kelio ženklais.

Išsamūs civilinės saugos pajėgų veiksmai išdėstyti gyvūnų pavojingų užkrečiamųjų ligų neatidėliotinių priemonių plane (36 priedas).

6.2.11. Savivaldybės administracijos ir jos struktūrinių padalinių veiklos tęstinumo užtikrinimas gresiant ar susidarius ekstremaliosioms situacijoms.

Alternatyvi darbo vieta, paskelbus Savivaldybės administracijos ir (ar) jos struktūrinių padalinių darbuotojų evakavimą ar skubų iškeldinimą, parenkama priklausomai nuo situacijos. Tam tikslui gali būti panaudotos seniūnijų administracinių patalpų, mokymo, ikimokyklinio ugdymo įstaigų patalpos.

Darbuotojai, neįeinantys į ekstremaliųjų situacijų komisijos bei ekstremaliųjų situacijų operacijų centro sudėtis, vykdo pareiginiuose nuostatuose patvirtintas funkcijas ir uždavinius.

6.2.12. Informacija apie materialinių išteklių telkimą ekstremaliųjų situacijų atvejais gelbėjimo, paieškos ir neatidėliotiniams darbams atlikti, ekstremaliosioms situacijoms likviduoti ir jų padariniams šalinti, savivaldybės institucijų ir įstaigų, ūkio subjektų, kitų įstaigų veiklai palaikyti ir atkurti.

Savivaldybė susidarius savivaldybės lygio ekstremaliajai situacijai, naudoja jai priklausančius materialinius ir techninius išteklius (21, 37 priedai). Savivaldybės ekstremaliųjų situacijų operacijų centras, pradėjęs telkti savivaldybės teritorijoje turimus materialinius išteklius, koordinuoja visą teikiamą pagalbą. Savivaldybės lygio ekstremaliosios situacijos atveju savivaldybės ekstremaliosios situacijos operacijų vadovui nustačius, kiek ir kokių papildomų materialinių išteklių reikia gelbėjimo, paieškos ir neatidėliotiniams darbams atlikti, savivaldybės lygio ekstremaliajai situacijai likviduoti ir jos padariniams šalinti, savivaldybės institucijų ir įstaigų, ūkio subjektų veiklai palaikyti ir atkurti, ūkio subjektai ir kitos įstaigos, su kuriais pagal Lietuvos Respublikos civilinės saugos įstatyme nustatytus reikalavimus sudarytos materialinių išteklių teikimo sutartys, savivaldybės administracijos direktoriaus rašytiniu reikalavimu teikia materialinius išteklius gelbėjimo darbų vadovui arba Savivaldybės ekstremaliosios situacijos operacijų vadovui į savivaldybės administracijos direktoriaus nurodytą vietą (38-43 priedai).

Kai išnaudojamos visos civilinės saugos sistemos pajėgų panaudojimo galimybės likviduojant Savivaldybės lygio ekstremaliąją situaciją ir šalinant jos padarinius, vadovaujantis savitarpio pagalbos planais su gretimomis savivaldybėmis, organizuojamas papildomų materialinių išteklių pasitelkimas iš gretimų savivaldybių (45-47 priedai).

6.2.13. Pagalbos teikimo nukentėjusiems gyventojams ekstremaliųjų įvykių ir Ekstremaliųjų situacijų metu organizavimas.

- 6.2.13.1. Susidarius savivaldybės lygio ekstremaliajai situacijai, Kauno visuomenės sveikatos centro Kėdainių skyrius veikia pagal ekstremaliųjų situacijų valdymo planą, parengtą atsižvelgiant į Priešgaisrinės apsaugos ir gelbėjimo departamento direktoriaus patvirtintas ekstremaliųjų situacijų valdymo planų rengimo metodines rekomendacijas ir sveikatos apsaugos ministro įsakymu patvirtintas sveikatos priežiūros įstaigų pasirengimo veiklai ir veiklos ekstremaliosiomis situacijomis plano rengimo metodines rekomendacijas.
- 6.2.13.2. Visuomenės sveikatos priežiūros priemonės (biologinės, cheminės, radiologinės, kitos) įvairaus pobūdžio ekstremaliųjų situacijų atvejais vykdomos vadovaujantis Lietuvos Respublikos žmonių užkrečiamųjų ligų profilaktikos ir kontrolės įstatymu (Žin., 1996, Nr. 104-2363; 2001, Nr. 112-4069), Lietuvos Respublikos radiacinės saugos įstatymu (Žin., 1999, Nr. 11-239) ir kitų teisės aktų nustatyta tvarka.
- 6.2.13.3. Ekstremaliųjų įvykių ir ekstremaliųjų situacijų atvejais priešgaisrinės gelbėjimo įstaigos dalyvauja teikiant pirmąją ir skubiąją medicinos pagalbą, vadovaudamosi sveikatos apsaugos ministro 2010 m. kovo 16 d. įsakymu Nr. V-194 „Dėl Priešgaisrinių gelbėjimo įstaigų dalyvavimo teikiant pirmąją ir skubiąją medicinos pagalbą tvarkos aprašo patvirtinimo“ (Žin., 2010, Nr. 33-1579).
- 6.2.13.4. Gresiant ar susidarius Savivaldybės lygio ekstremaliajai situacijai, pirmąją ir skubiąją medicinos pagalbą bei psichologinę pagalbą teikia Kėdainių pirminės sveikatos priežiūros centras, VŠĮ Kėdainių ligoninė, o prireikus ir ambulatorinės asmens sveikatos priežiūros įstaigos.
- 6.2.13.5. Vadovaujantis sveikatos apsaugos ministro 2010 m. balandžio 19 d. įsakymu Nr. V-303 „Dėl Nevyriausybinių organizacijų pasitelkimo asmens sveikatos priežiūros paslaugų teikimui užtikrinti krizių ir ekstremaliųjų situacijų atvejais tvarkos aprašo patvirtinimo“ (Žin., 2010, Nr. 55-2694) ir sąveikos planais, Lietuvos Raudonojo Kryžiaus draugija ir kitos nevyriausybines organizacijos pagal galimybes, gresiant ar susidarius valstybės lygio ekstremaliajai situacijai, prireikus pasitelkiamos sveikatos priežiūros paslaugoms teikti.
- 6.2.13.6. Savivaldybės socialinės paramos skyrius teikia Savivaldybės administracijos direktoriui pasiūlymus dėl socialinės pagalbos suteikimo nukentėjusiems gyventojams ekstremaliųjų įvykių ir ekstremaliųjų situacijų metu, o Savivaldybės švietimo skyrius organizuoja mokyklinio amžiaus vaikų švietimą ir mokymą.

6.2.14. Viešosios tvarkos palaikymo organizavimas.

- 6.2.14.1. Susidarius savivaldybės lygio ekstremaliajai situacijai, viešąją tvarką užtikrina Kėdainių rajono policijos komisariatas:
- 6.2.14.2. suderinęs savo veiksmus su savivaldybės ekstremaliosios situacijos operacijų vadovu ir, vykdydamas jo nurodymus, užtikrina viešąją tvarką gyventojų susitelkimo, įsodinimo į transportą, išlaipinimo ir laikinojo apgyvendinimo vietose, gyventojų evakavimo maršrutuose;
- 6.2.14.3. siekdamas palengvinti civilinės saugos sistemos pajėgų darbą atliekant gelbėjimo darbus, apsaugant nuo pavojaus gyventojus ir rūpinantis išlikusiais gyvaisiais, kontroliuoja civilinės saugos sistemos pajėgų ir kitų asmenų patekimą į ekstremaliosios situacijos židinio teritoriją;
- 6.2.14.4. eismui reguliuoti ekstremaliosios situacijos židinyje, jos prieigose ir evakuacijos maršrutuose išstato laikinus kontrolės postus, duoda nurodymus kelių priežiūros tarnyboms dėl kelio ženklų pastatymo nurodytose vietose. Postų vietą nustato pirmasis į ekstremaliosios situacijos židinio vietą atvykęs

policijos pareigūnas, suderinęs su gelbėjimo darbų vadovu arba Savivaldybės ekstremaliosios situacijos operacijų vadovu;

- 6.2.14.5. teikia pagalbą asmens ar visuomenės sveikatos priežiūros įstaigų darbuotojams, esant būtinybei patekti į asmens būstą be jo sutikimo;
- 6.2.14.6. organizuoja technikos, vykstančios dirbti į ekstremaliosios situacijos židinį, ir evakuojamųjų palydą;
- 6.2.14.7. tvarko evakuotų gyventojų apskaitą ir teikia duomenis apie laikinai įregistruotus gyventojus Savivaldybės ekstremaliųjų situacijų operacijų centrui;
- 6.2.14.8. užtikrina valstybės, savivaldybės ir privataus turto apsaugą pavojaus zonoje ir evakuotose teritorijose;
- 6.2.14.9. renka informaciją apie aukas, identifikuoja žuvusiuosius ir organizuoja jų išgabenimą iš įvykio vietos, prireikus pradeda ikiteisminį tyrimą;
- 6.2.14.10. renka, registruoja ir analizuoja informaciją, reikalingą policijos veiksams koordinuoti Savivaldybės lygio ekstremaliosios situacijos atveju, keičiasi šia informacija su kitomis civilinės saugos sistemos pajėgomis, dalyvaujanciomis likviduojant Savivaldybės lygio ekstremaliosios situacijos padarinius. Trūkstant civilinės saugos sistemos pajėgų, valstybės ekstremaliosios situacijos operacijų vadovo sprendimu viešosios tvarkos palaikyti, eismo saugumo, judėjimo kontrolės ir kitoms teisės aktuose nustatytoms funkcijoms užtikrinti, vadovaujantis sąveikos planu, į pagalbą civilinės saugos sistemos pajėgoms gali būti pasitelkiami kariniai vienetai bei policijos rėmėjai.

6.2.15. Privalomųjų darbų organizavimas.

Privalomų darbų atlikimo ekstremaliųjų situacijų atvejais ir kompensavimo už jų atlikimą tvarka numatyta ir patvirtinta Lietuvos Respublikos Vyriausybės 2010 m. gegužės 4 d. nutarime Nr. 512 (Žin., 2010, Nr. 54-2652).

6.2.16. Gyventojų, ūkio subjektų ir kitų įstaigų pasitelkimas ir darbų atlikimas.

- 6.2.16.1. Gyventojai, ūkio subjektai ir kitos įstaigos pasitelkiami ir darbai atliekami tik tada, kai yra išnaudotos visos civilinės saugos sistemos pajėgų panaudojimo galimybės.
- 6.2.16.2. Gyventojai, ūkio subjektai ir kitos įstaigos pasitelkiami darbams atlikti remiantis Civilinės saugos įstatyme įtvirtintu visuotinio privalomumo principu.
- 6.2.16.3. Darbus privalo atlikti darbingi gyventojai, sukakę 18 metų, išskyrus tikrosios karo tarnybos karius, nėščias, neseniai pagimdžiusias moteris (moteris, pagimdžiusias ir auginančias vaikus, kol jiems sukaks vieni metai), neįgaliuosius ir gyventojus, kurie vieni augina vaikus iki 16 metų, taip pat gyventojus, kurie naudojami privilegijomis ir imunitetais pagal tarptautinę teisę.
- 6.2.16.4. Sprendimą dėl gyventojų, ūkio subjektų ir kitų įstaigų pasitelkimo darbams atlikti priima:
 - susidarius savivaldybės lygio ekstremaliajai situacijai – savivaldybės ESK;
 - susidarius valstybės lygio ekstremaliajai situacijai – Lietuvos Respublikos Vyriausybės ESK.
- 6.2.16.5. Ekstremaliųjų situacijų atvejais ekstremaliosios situacijos operacijų vadovas (toliau – operacijų vadovas) nustato, kiek ir kokių darbų reikia atlikti ekstremaliosioms situacijoms likviduoti ir jų padariniams šalinti, ir per savivaldybės ekstremaliųjų situacijų operacijų centrą prašo savivaldybės administracijos direktoriaus telkti gyventojus, ūkio subjektus ir kitas įstaigas darbams atlikti.

6.2.16.6. Savivaldybės administracijos direktorius telkia gyventojus, ūkio subjektus ir kitas įstaigas darbams atlikti laikydamasis tokio eiliškumo:

- ūkio subjektai ir kitos įstaigos, kurių veikla dėl ekstremaliosios situacijos poveikio yra sustabdyta;
- kiti ūkio subjektai ir kitos įstaigos, kurių veikla nėra tiesiogiai paveikta ekstremaliosios situacijos;
- bedarbiai;
- kiti gyventojai;
- gyvybiškai svarbiuose savivaldybės objektuose dirbantys gyventojai;
- valstybinės reikšmės ir pavojinguosiuose objektuose dirbantys gyventojai.

6.2.16.7. Ekstremaliųjų situacijų atvejais ūkio subjektai, valdantys elektroninių ryšių tinklą ar teikiantys elektroninių ryšių paslaugas, savivaldybės administracijos direktoriaus nurodymu turi skirti reikalingus ekspertus ir specialistus civilinės saugos ekstremaliųjų situacijų valdymo ryšių sistemos tinkamam funkcionavimui užtikrinti.

6.2.16.8. Gyventojai, ūkio subjektų ir kitų įstaigų tarnautojai ir darbuotojai (toliau – darbuotojai) turi atvykti arba prireikus yra atvežami centralizuotai savivaldybės ar valstybės ekstremaliųjų situacijų operacijų centro patelktu transportu į operacijų vadovo nurodytą vietą.

6.2.16.9. Savivaldybės lygio ekstremaliosios situacijos atveju darbų atlikimą koordinuoja savivaldybės ekstremaliųjų situacijų operacijų centras, valstybės lygio ekstremaliosios situacijos atveju – valstybės ekstremaliųjų situacijų operacijų centras.

6.2.16.10. Operacijų vadovas užtikrina, kad gyventojai ir ūkio subjektų, kitų įstaigų darbuotojai prieš jiems pradėdant dirbti būtų instrukuoti apie darbų eigą ir priemonių, skirtų darbingumui, sveikatai ir gyvybei išsaugoti, panaudojimą.

6.2.16.11. Savivaldybės ar valstybės ekstremaliųjų situacijų operacijų centras užtikrina, kad darbus atliekantys gyventojai ir ūkio subjektų, kitų įstaigų darbuotojai būtų apdrausti nuo nelaimingų atsitikimų darbų atlikimo laikotarpiu. Savivaldybės lygio ekstremaliosios situacijos atveju draudimo įmokos sumokamos iš savivaldybės administracijos direktoriaus rezervo lėšų, valstybės lygio ekstremaliosios situacijos atveju – iš Lietuvos valstybės rezervo piniginių lėšų.

6.2.16.12. Savivaldybės ar valstybės ekstremaliųjų situacijų operacijų centras prireikus organizuoja darbus atliekančių gyventojų ir ūkio subjektų, kitų įstaigų darbuotojų aprūpinimą nemokama nakvyne, maitinimu, specialiąja apranga, darbo priemonėmis, taip pat atvežimą į darbų atlikimo vietą, išvežimą iš jos ir minimalių sanitarinių higienos sąlygų sudarymą (apgyvendinimas – gimnazijų, mokyklų salėse, darželiuose kitose švietimo įstaigose, viešbučiuose, bendrabučiuose, sporto įstaigose; maitinimas – švietimo įstaigose, darželiuose, maitinimo įstaigose; aprūpinimas transportu – UAB „Kėdubusas“).

6.2.17. Atliktų darbų apskaita.

6.2.17.1. Savivaldybės administracijos direktoriaus įgaliotas asmuo (asmenys) pildo darbus atliekančių gyventojų ir ūkio subjektų, kitų įstaigų darbuotojų darbo laiko apskaitos žiniaraščius, tvarko su darbų atlikimu susijusius dokumentus ir teikia juos operacijų vadovui.

6.2.17.2. Baigus darbus operacijų vadovas per savivaldybės ar valstybės ekstremaliųjų situacijų operacijų centrą ne vėliau kaip per 5 kalendorines dienas pateikia savivaldybės administracijos direktoriui darbo laiko apskaitos žiniaraščius, atliktų darbų aktus ir kitus su darbų atlikimu susijusius dokumentus.

6.2.17.3. Savivaldybės administracijos direktorius, gavęs dokumentus, ne vėliau kaip per 3 darbo dienas sudaro komisiją, kuri ne vėliau kaip per 10 kalendorinių dienų nuo jos sudarymo patikrina darbo laiko apskaitos žiniaraščius, atliktų darbų aktus ir kitus su darbų atlikimu susijusius dokumentus, ir, atsižvelgdama į faktiškai dirbtą laiką, Vyriausybės patvirtintą minimalųjį valandinį atlygį, nustato gyventojams, ūkio subjektams ir kitoms įstaigoms kompensuotiną sumą ir teikia savivaldybės administracijos direktoriui išvadą.

6.2.18. **Kompensavimas už atliktus darbus.**

6.2.18.1. Darbus atlikusiems gyventojams, ūkio subjektams ir kitoms įstaigoms, įvertinus finansines galimybes, iš savivaldybės administracijos direktoriaus rezervo, Lietuvos valstybės rezervo piniginių lėšų gali būti kompensuojamos išlaidos, susijusios su šių darbų atlikimu.

6.2.18.2. Pirmiausia kompensuojamos išlaidos, patirtos tuo atveju, kai savivaldybės ar valstybės ekstremaliųjų situacijų operacijų centras neturi galimybių užtikrinti nurodytų priemonių įgyvendinimą.

6.2.18.3. Savivaldybės lygio ekstremaliosios situacijos atveju išlaidos, susijusios su darbų atlikimu, gali būti kompensuojamos iš savivaldybės administracijos direktoriaus rezervo lėšų. Sprendimą dėl šių išlaidų kompensavimo priima savivaldybės administracijos direktorius ne vėliau kaip per 10 kalendorinių dienų nuo jo sudarytos komisijos išvadų gavimo dienos.

6.2.18.4. Valstybės lygio ekstremaliosios situacijos atveju savivaldybės administracijos direktorius, vadovaudamasis jo sudarytos komisijos išvadomis ir nustatyta kompensuotina išlaidų, susijusių su darbų atlikimu, suma, ne vėliau kaip per 7 darbo dienas nuo komisijos išvadų pateikimo dienos teikia Finansų ministerijai prašymą dėl lėšų gyventojų, ūkio subjektų ir kitų įstaigų išlaidoms, susijusioms su darbų atlikimu, kompensuoti skyrimo.

6.2.18.5. Savivaldybės administracijos direktoriaus prašyme Finansų ministerijai nurodoma:

- aplinkybės, kurioms susidarius buvo atliekami darbai;
- darbus atlikę gyventojai, ūkio subjektai ir kitos įstaigos;
- išlaidų, susijusių su darbų atlikimu, pagrindimas.

6.2.18.6. Kartu su savivaldybės administracijos direktoriaus prašymu pateikiami dokumentai, pagrindžiantys su darbų atlikimu susijusias išlaidas.

6.2.18.7. Finansų ministerija ne vėliau kaip per 10 darbo dienų nuo savivaldybės administracijos direktoriaus prašymo gavimo dienos parengia ir teikia Lietuvos Respublikos Vyriausybei nutarimo dėl išlaidų, susijusių su darbų atlikimu, kompensavimo gyventojams, ūkio subjektams ir kitoms įstaigoms projektą.

6.2.18.8. Valstybės lygio ekstremaliosios situacijos atveju išlaidos, susijusios su darbų atlikimu, gali būti kompensuojamos iš Lietuvos valstybės rezervo piniginių lėšų. Sprendimą dėl šių išlaidų kompensavimo priima Lietuvos Respublikos Vyriausybė.

6.2.19. **Ekstremaliųjų įvykių ir ekstremaliųjų situacijų metu nutrauktų komunalinių paslaugų teikimo atnaujinimo ir kitų būtinausių gyvenimo (veiklos) sąlygų atkūrimo organizavimas.**

6.2.19.1. Komunalinių paslaugų teikimo tikslas – organizuoti būtinausias paslaugas po įvykusių avarijų ir incidentų komunaliniuose tinkluose bei sistemose, siekiant sudaryti elementarias gyvenimo sąlygas ir išvengti užkrečiamų ligų protrūkio.

6.2.19.2. Vandens tiekimą ir nuotekų šalinimą Savivaldybės teritorijoje organizuoja UAB „Kėdainių vandenys“.

6.2.19.3. Ekstremaliųjų įvykių ir ekstremaliųjų situacijų metu nutrūkus komunalinių paslaugų tiekimui, gyventojai bei įstaigos vandeniui aprūpinami iš alternatyvių šaltinių – gyventojų šulinių, gamtinių geriamojo vandens šaltinių, atvežant geriamąjį vandenį į nurodytą vietą.

UAB „Kėdainių vandenys“ veiksmų, likviduojant ekstremaliųjų situacijų pasekmes, planas pateiktas 44 priede.

6.2.20. Gyventojų, žuvusių ekstremaliųjų situacijų metu, laidojimo organizavimas.

6.2.20.1. Žuvusiųjų laidojimo organizavimo tikslas - atlikti visas įstatymuose ir kituose teisės aktuose numatytas procedūras ekstremaliųjų įvykių metu, esant dideliame aukų skaičiui.

Veiklos apimtis:

- nukentėjusiųjų mirties konstatavimas;
- žuvusių žmonių apskaita;
- aukų asmens tapatybės nustatymas;
- žūties aplinkybių juridinis įvertinimas;
- žuvusiųjų pristatymas į morgą;
- laidojimo paslaugų suteikimas;
- neatpažintų aukų laidojimas.

6.2.20.2. Avarijos metu nukentėjusiųjų žmonių mirtį konstatuoja greitosios pagalbos gydytojas. Mirties faktas fiksuojamas iškvietimo lape, o mirties priežastis nustatoma patologoanatominio tyrimo metu. Mirties liudijimas išduodamas pagal faktą.

6.2.20.3. Tvarkant avarijos vietoje žuvusių žmonių apskaitą, juridškai įvertinant žūties aplinkybes, nustatant neatpažintų asmenų asmens tapatybę, atliekami operatyviniai bei procesiniai veiksmai, panaudojant mokslines – technines, kriminalines, teismo medicinos ir operatyvinės paieškos priemones.

6.2.20.4. Asmens tapatybės nustatymo procese dalyvauja prokurorai, policijos pareigūnai, teismo medicinos ekspertai, kiti specialistai.

6.2.20.5. Neatpažintų lavonų palaidojimo klausimą, praėjus nustatytam terminui, sprendžia teismo medicinos įstaigos vedėjas, suderinęs su prokuroru, tardytoju ar policijos įstaigos vadovu.

6.2.20.6. Laidoti neatpažintas aukas leidžia prokuroras, tardytojas ar policijos įstaigos vadovas, raštišku sutikimu.

6.2.20.7. Neatpažinti lavonai laidojami kapinėse, specialiai skirtoje vietoje, suderinus su Savivaldybe ir dalyvaujant kriminalinės policijos pareigūnams bei kapinių administracijos atstovams.

6.2.20.8. Palaidojimas apiforminamas nustatytos formos aktu.

6.2.20.9. Neatpažintosios aukos laidojamos Savivaldybės lėšomis administracijos direktoriaus nustatyta tvarka.

PRIEDAI

1. Ekstremaliųjų situacijų rizikos analizė.
2. Kėdainių rajono CS GPIS struktūrinė schema.
3. Dėl civilinės saugos signalų ir informacijos retransliacijos (perdavimo) gyventojams ekstremaliųjų situacijų atvejais.
4. Gyventojų perspėjimo ir informavimo sistemos aktyvinimo Kėdainių rajono teritorijoje schema.
5. Asmenys, atsakingi už informacijos priėmimą ir perdavimą.
6. Informacijos perdavimo forma ES-1.
7. Informacijos perdavimo forma ES-2.
8. Informacijos perdavimo forma ES-3.
9. Keitimosi informacija apie ekstremaliąją situaciją ar ekstremalųjį įvykį Kėdainių rajono savivaldybėje schema.
10. Ryšių tarp CS struktūrų, objektų organizavimo rajone schema ir duomenys
11. Ikimokyklinio, mokyklinio ugdymo įstaigų evakavimo skaičiuotė.
12. Gyventojų surinkimo punktų suvestinė.
13. Nevėžio upės potvynio užliejama teritorija.
14. Evakuotų gyventojų laikino apgyvendinimo vietos Kėdainių mieste.
15. Principinė gyventojų evakavimo organizavimo schema.
16. Pavojingo objekto poveikio zonos suskirstymas sektoriais.
17. Kėdainių rajono gyventojų apgyvendinimo vietos Jonavos ir Kauno rajonuose.
18. Pavojingo objekto galimo poveikio zona.
19. Pavojingo objekto galimos taršos skaičiavimo duomenys.
20. Kėdainių rajono gyventojų evakavimo apimtys ir turimos transporto priemonės.
21. Kėdainių rajono autotransporto suvestinė.
22. Evakavimosi privačiu transportu pažymėjimas.
23. Sveikatos priežiūros įstaigų sąrašas.
24. Apgyvendinimo galimybės.
25. Evakuotų gyventojų priėmimo punktų suvestinė.
26. Leidimo grįžimui į nuolatinę gyvenamąją vietą forma.
27. Kėdainių rajono savivaldybės objektai, kuriuose esančias patalpas galima pritaikyti gyventojų kolektyvinei apsaugai.
28. Radiacinė avarija. Situacijos schema.
29. Kėdainių rajono savivaldybės pasirengimo gripo pandemijai planas.
30. Kėdainių rajono savivaldybės pasirengimo raupų grėsmei priemonių planas.
31. Kėdainių rajono savivaldybės pasirengimo veiklai ir veiklos, susiformavus ypač pavojingos (YPI) ir pavojingos užkrečiamosios ligos židiniui, veiksmų 2009-2012 m. Planas.
32. Kėdainių rajono savivaldybės veiksmų pavojingo Nevėžio potvynio atveju planas.
33. Avarių šilumos ūkyje likvidavimo planas.
34. Avarių elektros tinkluose likvidavimo planas.
35. Gaisrų atvirose teritorijose prevencinių priemonių planas.
36. Epizootijų likvidavimo planai.
37. Materialinių techninių išteklių žinynas.
38. Sutartis su AB „Lifosa“.
39. Sutartis su UAB „Kėdainių vandenys“.
40. Sutartis su UAB „Kedmela“.

41. Sutartis su UAB „Kėdainių melioracija“.
42. Sutartis su UAB „Kėdibusas“.
43. Sutartis su R. Skorupsko IĮ.
44. UAB „Kėdainių vandenys“ veiksmų, likviduojant ekstremaliųjų situacijų pasekmes, planas.
45. Jonavos ir Kėdainių rajonų savivaldybių tarpusavio pagalbos planas.
46. Kauno ir Kėdainių rajonų savivaldybių tarpusavio pagalbos planas.
47. Kėdainių ir Ukmergės rajonų savivaldybių tarpusavio pagalbos planas.
48. Kėdainių rajono savivaldybės Ekstremaliųjų situacijų komisijos sudėtis ir nuostatai
49. Kėdainių rajono savivaldybės Ekstremaliųjų situacijų operacijų centro sudėtis ir nuostatai
50. Kėdainių rajono savivaldybės Gyventojų evakavimo ir priėmimo komisijos sudėtis ir nuostatai
51. Evakavimo maršrutai iš Kėdainių m.
52. Gyventojų surinkimo ir priėmimo punktų išdėstymas Kėdainių m.

**KĖDAINIŲ RAJONO SAVIVALDYBĖS
GALIMŲ PAVOJŲ IR EKSTREMALIŲJŲ SITUACIJŲ RIZIKOS**

A N A L I Z Ė

(ATNAUJINTA 2019 M.)

TURINYS

I. BENDROSIOS NUOSTATOS	3
II. GALIMŲ PAVOJŲ NUSTATYMAS	4-13
III. RIZIKOS LYGIO IR JOS PRIIMTINUMO NUSTATYMAS	13
IV. BAIGIAMOSIOS NUOSTATOS	14

I. BENDROSIOS NUOSTATOS

1. Kėdainių rajono savivaldybės galimų pavojų ir ekstremaliųjų situacijų rizikos analizės (toliau – rizikos analizė) atlikimo tikslas – nustatyti savivaldybės teritorijoje galimus pavojus, įvertinti ekstremaliųjų situacijų rizikos (toliau – rizika) lygį ir numatyti rizikos valdymo priemones: sumažinti galimų pavojų kilimo tikimybę, galimus padarinius ir pagerinti didelės rizikos ekstremaliųjų įvykių ir ekstremaliųjų situacijų valdymo galimybes.
2. Galimų pavojų ir ekstremaliųjų situacijų rizikos analizė atliekama vadovaujantis Priešgaisrinės apsaugos ir gelbėjimo departamento prie Vidaus reikalų ministerijos direktoriaus 2011 m. birželio 2 d. įsakymu patvirtintomis Savivaldybės galimų pavojų ir ekstremaliųjų situacijų rizikos analizės metodinėmis rekomendacijomis (toliau – metodinės rekomendacijos).
3. Potvynių rizikos vertinimas atliekamas vadovaujantis Potvynių rizikos vertinimo ir valdymo tvarkos aprašu, patvirtintu Lietuvos Respublikos Vyriausybės 2009 m. lapkričio 25 d. nutarimu Nr. 1558.
4. Galimų pavojų padariniai (poveikis) aplinkai apskaičiuojami vadovaujantis Aplinkai padarytos žalos atlyginimo dydžių apskaičiavimo metodika, patvirtinta Lietuvos Respublikos aplinkos ministro 2002 m. rugsėjo 9 d. įsakymu Nr. 471.
5. Rizikos analizė atliekama šiais etapais:
 - 5.1. nustatomi galimi pavojai;
 - 5.2. atliekamas rizikos vertinimas;
 - 5.3. nustatomas rizikos lygis ir jos priimtinumai (priimtina ar nepriimtina).
6. Duomenys, gauti atlikus rizikos analizę, naudojami:
 - 6.1. rengiant savivaldybės ekstremaliųjų situacijų prevencijos priemonių planą;
 - 6.2. rengiant savivaldybės ekstremaliųjų situacijų valdymo planą;
 - 6.3. planuojant savivaldybės kolektyvinės gyventojų apsaugos nuo atsiradusių gyvybei ar sveikatai pavojingų veiksnių priemones.
7. Rizikos analizė peržiūrima ir prireikus atnaujinama ne rečiau kaip kartą per trejus metus arba atsiradus naujiems pavojams, pasikeitus civilinę saugą reglamentuojantiems teisės aktams, pertvarkius ar modernizavus įrenginius, technologinius procesus ar įvykus kitiems pokyčiams, didinantiems pavojų ar ekstremaliųjų situacijų riziką ir mažinantiems darbuotojų, gyventojų saugumą.
8. Vartojamos sąvokos atitinka Lietuvos Respublikos civilinės saugos įstatyme ir kituose teisė aktuose vartojamas sąvokas. Pagrindinės sąvokos:
 - **galimų pavojų ir ekstremaliųjų situacijų rizikos analizė** - tai procedūrų sistema, skirta galimų pavojų ir ekstremaliųjų situacijų rizikos šaltinių nustatymui bei įvertinimui.
 - **galimas pavojus** - objektas ar reiškinys, esant tam tikroms aplinkybėms galintis kelti grėsmę gyventojų gyvybei ar sveikatai, turtui ir (arba) aplinkai.
 - **rizika** - tikimybė įvykio, galinčio įvykti per tam tikrą laiko tarpą, ir turėti nepageidaujamų pasekmių gyventojų gyvybei ar sveikatai, turtui ir (arba) aplinkai.
 - **rizikos lygis** - tai santykinė rizikos lygio išraiška, nustatyta rizikos vertintojų bendra nuomone, kuri parodo, kiek vienas rizikos šaltinis pavojingesnis kitų atžvilgiu.
 - **priimtina rizika** - rizikos lygis, dėl kurio nebūtina numatyti prevencijos priemonių ir jų valdymo.
 - **labai didelė ar didelė rizika** - rizikos lygis, dėl kurio reikėtų atkreipti dėmesį ir sustiprinti pasirengimą ekstremaliosioms situacijoms bei numatyti prevencines priemones joms išvengti.

II. GALIMŲ PAVOJŲ NUSTATYMAS

9. Šiame etape nustatomi visi galimi pavojai remiantis moksliniais, statistiniais, istoriniais duomenimis, specialistų ir ekspertų vertinimais, Lietuvos ir kitų šalių patirtimi, analizuojamos aplinkos apžiūra, įvykių modeliavimu, taip pat Ekstremaliųjų įvykių kriterijais, patvirtintais Lietuvos Respublikos Vyriausybės 2006 m. kovo 9 d. nutarimu Nr.241 .
10. Nustatomi visi galimi gamtiniai ir žmogaus veiklos sukelti (techniniai, ekologiniai ir socialiniai) pavojai, kurie gali kilti savivaldybės teritorijoje ir už jos ribų, turėti padarinių (poveikį) atskiroms savivaldybės vietoms ir (ar) visai savivaldybės teritorijai: gyventojų gyvybei ar sveikatai, turtui, aplinkai, būtinausioms gyvenimo (veiklos) sąlygoms ir sukelti savivaldybės ar valstybės lygio ekstremaliąją situaciją.
11. Nustatyti galimi pavojai surašomi į 1 lentelę, nurodoma jų padarinių (poveikio) zona, galimas išplitimas, esant galimybei pateikiamos jų kilimo priežastys (kodėl ir kaip jie gali kilti)) ir pradedamos pildyti 8 lentelės 1 ir 2 skiltys.

1 lentelė. Nustatytų galimų pavojų apibūdinimas.

2019-11-12

Eil. Nr.	Nustatytas galimas pavojus	Nustatyto galimo pavojaus padarinių (poveikio) zona ir galimas pavojaus išplitimas	Galimo pavojaus kilimo priežastys
1.	Labai smarki audra, viesulas, škalvas	Maksimalus vėjo greitis 28÷32 m/s, Dalis arba visa savivaldybės teritorija	Stichinis meteorologinis reiškinys
2.	Smarki lijundra	Apšalo storis ant standartinio lijundros stovo laidų - skersmuo ≥ 20 mm. Dalis arba visa savivaldybės teritorija	Stichinis meteorologinis reiškinys
3.	Uraganas	Maksimalus vėjo greitis - ≥ 33 m/s Dalis arba visa savivaldybės teritorija	Katastrofinis meteorologinis reiškinys
4.	Labai smarkus lietus	Kritulių kiekis; trukmė - $>80; \leq 12$; mm; val. Dalis arba visa savivaldybės teritorija	Katastrofinis meteorologinis reiškinys
5.	Labai smarkus snygis	Kritulių kiekis; sniego dangos storis; trukmė - $>30; >30; \leq 12$; mm; cm; val. Dalis arba visa savivaldybės teritorija	Katastrofinis meteorologinis reiškinys
6.	Labai smarki pūga	Vidutinis vėjo greitis; trukmė - $>20; \geq 1$; m/s; para Dalis arba visa savivaldybės teritorija	Katastrofinis meteorologinis reiškinys
7.	Smarkus speigas	Nakties minimali temperatūra; trukmė - minus 30 arba žemesnė; $>3; ^\circ\text{C}$; naktis visa savivaldybės teritorija	Katastrofinis meteorologinis reiškinys
8.	Didelis Nevėžio nusekimas	Vandens debitas $< 0,97 \text{ m}^3/\text{s}$ ties Kėdainiais	Stichinis hidrologinis reiškinys
9.	Stichinis Nevėžio vandens lygio pakilimas	Vandens lygis ≥ 410 cm, 29,90 m virš Baltijos jūros lygio ties Kėdainiais	Stichinis hidrologinis reiškinys
10.	Pavojingos užkrečiamos žmonių ligos	Pavojingos ar ypač pavojingos žmonių užkrečiamosios ligos protrūkis ar epidemija – faktas, yra / nėra; yra. Susirgimas ypač pavojinga žmonių užkrečiamąja liga – susirgusių, mirusių žmonių sk. - $\geq 1; \geq 1$.	Gamtinis pavojus
11.	Gyvūnų ligos	Enzootijos, epizootijos, panzootijos atvejis – faktas – yra/nėra. Dalis arba visa savivaldybės teritorija.	Gamtinis pavojus
12.	Cheminė avarija	Pavojingųjų medžiagų patekimas į aplinką: - žuvusių žmonių; - sutrikdyta sveikata, sk. – 1; 3. - į vandens telkinius - ≥ 1 t. - ant žemės paviršiaus - ≥ 5 t.	Dėl sprogimo ar gaisro padarinių išsilieja pavojingos cheminės medžiagos AB „Lifosa“ ar AB „Agrochema plus“ Kėdainių padalinėje ir patenka į aplinką; transporto avarijos
13.	Radiacinė avarija	Radioaktyvios medžiagos patekimas į aplinką, faktas – yra; Sutrikdyta sveikata, mirė žmonių - $\geq 1; \geq 1$.	Branduolinė atominio reaktoriaus avarija; kitas įvykis
14.	Automobilių kelių eismo įvykis:		

Eil. Nr.	Nustatytas galimas pavojus	Nustatyto galimo pavojaus padarinių (poveikio) zona ir galimas pavojaus išplitimas	Galimo pavojaus kilimo priežastys
14.1.	eismo kelyje sutrikimas ar nutrūkimas	dėl eismo ar kitokio įvykio sutrinka ar uždaromas arba užblokuojamas kelias ir nutrūksta eismas kelyje – laikas iki eismo atnaujinimo: rajoniniame kelyje - >48 val., krašto kelyje - >8 val., magistraliniame kelyje - >4 val.,	Eismo kelyje sutrikimas ar nutrūkimas
14.2.	Eismo įvykis	Sutrikdyta sveikata, žūva žmonės, sk. - ≥ 6 ; ≥ 3 .	Eismo įvykis
15.	Geležinkelių transporto eismo nutraukimas	Nutraukimo trukmė - ≥ 6 val.	Eismo nutraukimas
16.	Dujotiekio avarija	Gamtinių dujų tiekimo nutraukimas: - vartotojui, kuriam dujos tiekiamos nenutrūkstamai, nutraukimo trukmė - ≥ 24 val. - ≥ 20000 arba $\geq 1/4$ savivaldybės gyventojų	Techninė avarija
17.	Įvykis energetikos sistemoje:		
17.1.	Elektros energijos tiekimo vartotojams sutrikimas	Nutraukiamas elektros energijos tiekimas teritorijai, miesto gyvenamajai vietai ar jos daliai – paveikta teritorijos dalis; trukmė val.; gyventojų skaičius - $\geq 1/4$; ≥ 24 ; ≥ 20000 ; Nutraukiamas elektros energijos tiekimas I patikimumo grupės vartotojui - ≥ 24 val.	Techninis sutrikimas
17.2.	Šilumos energijos tiekimo sutrikimai ir (ar) gedimai	Sutrinka arba nutrūksta šilumos energijos tiekimas gyvenamajam ar visuomeniniam sektoriui šildymo sezono metu – šilumos netiekimo laikas, val.; gyventojų skaičius - > 24 ; > 3000 arba $\geq 1/4$ savivaldybės gyventojų	Techninis sutrikimas
18.	Komunalinių sistemų avarijos:		
18.1.	vandens tiekimo sutrikimas	Geriamojo vandens tiekimo nutraukimas stacionariai asmens sveikatos priežiūros įstaigai, ūkio subjektui ar įstaigai, teikiančiai formaliojo mokymo paslaugas – vandens netiekimo laikas - > 24 val.; Geriamojo vandens tiekimo nutraukimas gyventojams – gyventojų skaičius - ≥ 5000 , trukmė - ≥ 24 val.	Vandens tiekimo sistemos avarija
18.2.	nuotekų šalinimo sutrikimas	Nuotekų šalinimo nutraukimas daugiau kaip 20 000 žmonių, nutraukimo trukmė - ≥ 24 val.	Nuotekų šalinimo sistemos avarija
19.	Elektroninių ryšių teikimo sutrikimas ir (ar) gedimai	Interneto ryšio nutraukimas, vartotojų skaičius - > 100000 ; nutraukimo laikas - > 6 val. Fiksuotojo telefono ryšio nutraukimas daugiau kaip 10 000 vartotojų, nutraukimo laikas - > 5 val. Pagalbos skambučių priėmimo sutrikimas, kai dėl to negalima iškviešti pagalbos, sutrikimo trukmė - ≥ 1 val.	Techninis sutrikimas
20.	Įvykis, susijęs su nusikalstama veikla	Socialinis įvykis – žuvo žmonių; sutrikdyta sveikata - ≥ 3 ; ≥ 6 . Teroro aktas - žuvo žmonių; sutrikdyta sveikata - ≥ 1 ; ≥ 1 .	Masiniai neramumai, teroristiniai veiksmai
21.	Pavojingas radinys	Randamas sprogmuo, konteineris su neaiškios kilmės medžiaga, radinys su specifiniu užrašu ar specialiu ženklu, kuriuo įspėjama apie didelį pavojų, indas su pavojinga arba neaiškios kilmės medžiaga, radioaktyvioji medžiaga, branduolinės medžiagos, įtaisas ar įrenginys, keliantis pavojų žmonėms, aplinkai, turtui, – faktas yra / nėra; yra	Žmogaus veiklos sukeltas pavojus
22.	Gaisrai	Poveikis žmonėms: sutrikdyta sveikata; žuvę - ≥ 10 ; ≥ 5 . Miško gaisras, bendras pažeistas plotas, ha - ≥ 100 . Durpynų ar durpingų pievų degimas, smilkimas – faktas; yra. Gaisras naftos produktų saugykloje	Žmogaus veiklos, išorės veiksnių sukeltas pavojus
23.	Statinio griūtis	Neatidėliotinai reikia suteikti gyvenamąją vietą	Statinių avarijos

Eil. Nr.	Nustatytas galimas pavojus	Nustatyto galimo pavojaus padarinių (poveikio) zona ir galimas pavojaus išplitimas	Galimo pavojaus kilimo priežastys
		žmonėms; žmonių skaičius - ≥ 10 .	
24.	Miškų suniokojimas	Meteorologinio reiškinio padaryta žala; bendras pažeistas medienos tūris - $\geq 0,5$ mln. m ³ .	Išorės veiksnių sukeltas pavojus
25.	Žemės ūkio kultūrų žūtis	Meteorologinis ar hidrologinis reiškinys, sukėlęs žemės ūkio kultūrų žūtį; bendras pažeistas plotas, ha - ≥ 10 .	Išorės veiksnių sukeltas pavojus

2 lentelė. Galimo pavojaus tikimybės (t) įvertinimo kriterijai.

Galimo pavojaus tikimybės (T) įvertinimas	Galimo pavojaus tikimybės lygis	Vertinimo balai
Gali įvykti dažniau negu kartą per metus	Labai didelė tikimybė	5
Gali įvykti kartą per 1-10 metų	Didelė tikimybė	4
Gali įvykti kartą per 10-50 metų	Vidutinė tikimybė	3
Gali įvykti kartą per 50-100 metų	Maža tikimybė	2
Gali įvykti rečiau negu kartą per 100 metų	Labai maža tikimybė	1

3 lentelė. Galimų pavojų padariniai (poveikis) gyventojų gyvybei ir sveikatai.

Nustatytas galimas pavojus	Galinčių nukentėti gyventojų skaičius (žuvusiųjų ir (ar) sužeistųjų, ir (ar) evakuotinių gyventojų)	Pažeidžiama teritorija, gyventojų grupės
Labai smarki audra, viesulas, škvalas	1-5 žm. gali nukentėti, iki 300 evakuoti	Dalis arba visa savivaldybės teritorija
Smarki lijundra	5-10 žm. gali nukentėti	Dalis arba visa savivaldybės teritorija
Uraganas	5-10 žm. gali nukentėti, iki 500 evakuoti	Dalis arba visa savivaldybės teritorija
Labai smarkus lietus	1-5 žm. gali nukentėti, iki 300 evakuoti	Dalis arba visa savivaldybės teritorija
Labai smarkus snygis	-----	
Labai smarki pūga	5-10 žm. gali nukentėti, iki 500 evakuoti	Dalis arba visa savivaldybės teritorija
Smarkus speigas	5-10 žm. gali nukentėti	Visa savivaldybės teritorija
Didelis Nevėžio nusekimas	-----	
Stichinis Nevėžio vandens lygio pakilimas	5-10 žm. gali nukentėti, iki 500 evakuoti	Kėdainių m., Pelėdnagių seniūnijos
Pavojingos užkrečiamos žmonių ligos	10-100 žm. gali nukentėti, iki 1000 hospitalizuoti	Rizikos grupės
Gyvūnų ligos	-----	
Cheminė avarija	Virš 500 žm. gali nukentėti, >30000 evakuoti	Visi, esantys poveikio zonoje
Radiacinė avarija	5-10 žm. gali nukentėti, iki 50000 evakuoti	Visi, esantys poveikio zonoje
Automobilių kelių eismo įvykis:		
eismo kelyje sutrikimas ar nutrūkimas	-----	
Eismo įvykis	5-10 žm. gali nukentėti	Įvykio dalyviai
Geležinkelių transporto eismo nutraukimas	1-5 žm. gali nukentėti	Įvykio dalyviai
Dujotiekio avarija	-----	
Įvykis energetikos sistemoje:		
Elektros energijos tiekimo vartotojams sutrikimas	-----	
Šilumos energijos tiekimo sutrikimai ir (ar) gedimai	-----	
Komunalinių sistemų avarijos:		
vandens tiekimo sutrikimas	-----	
nuotekų šalinimo sutrikimas	-----	Kėdainių m., apie 20 000 gyventojų
Elektroninių ryšių teikimo	-----	

Nustatytas galimas pavojus	Galinių nukentėti gyventojų skaičius (žuvusiųjų ir (ar) sužeistųjų, ir (ar) evakuotinių gyventojų)	Pažeidžiama teritorija, gyventojų grupės
sutrikimas ir (ar) gedimai		
Įvykis, susijęs su nusikalstama veikla	5-10 žm. gali nukentėti	Įvykio dalyviai
Pavojingas radinys	-----	
Gaisrai	5-10 žm. gali nukentėti, iki 500 evakuoti	Įvykio dalyviai
Statinio griūtis	-----	
Miškų suniokojimas	-----	
Žemės ūkio kultūrų žūtis	-----	

4 lentelė. Galimų pavojų padariniai (poveikis) turtui.

Nustatytas galimas pavojus	Pažeidžiami ekonominės veiklos sektoriai	Galimi padariniai (poveikis) privačiam turtui ir viešajam sektoriui	Numatomi nuostoliai, tūkst.Eur
Labai smarki audra, viesulas, škvalas	dauguma	Elektros linijų sugadinimas, išversti medžiai, užversti keliai, sugadinti pastatai, eismo sutrikdymas	60,-
Smarki lijundra	Susisiekimas, elektros tiekimas	Elektros linijų sugadinimas, eismo sutrikdymas, žala gamtai	60,-
Uraganas	dauguma	Elektros linijų sugadinimas, miškų, pastatų suniokojimas, ūkinės veiklos, eismo sutrikdymas	300,-
Labai smarkus lietus	Žemės ūkis, keliai, komunalinis ūkis, pastatai	Potvynių sukėlimas, kelių išplovimas, komunalinio ūkio veiklos sutrikdymas, pastatų užtvindymas, ž.ū. augalų žūtis	200,-
Labai smarkus snygis	Energetika, susisiekimas, pastatai	Elektros linijų sugadinimas, eismo sutrikdymas, pastatų apgadinimas	10,-
Labai smarki pūga	Energetika, susisiekimas, pastatai	Elektros linijų sugadinimas, eismo sutrikdymas, pastatų apgadinimas	10,-
Smarkus speigas	Energetika, gyvenamasis ir viešasis sektorius, žemės ūkis, transportas	Šilumos, vandens tiekimo sutrikimai, elektros energijos suvartojimo išaugimas, gaisrų pavojus, susisiekimo sutrikimas, gamtiniai nuostoliai	50,-
Didelis Nevėžio nusekimas	Gamtinė aplinka	Didelė vandens tarša, grėsmė upės ekosistemai	14,-
Stichinis Nevėžio vandens lygio pakilimas	Miesto infrastruktūra, gyvenamasis ir viešasis sektoriai, žemės ūkis	Statinių sugadinimas, būtinausių gyvenimo sąlygų sutrikdymas, turto sugadinimas, gamtiniai nuostoliai	300,-
Pavojingos užkrečiamos žmonių ligos	Sveikatos priežiūra, švietimas, visuomeninė ir ūkinė veikla	Visuomeninio gyvenimo, ūkinės veiklos, mokymo proceso sutrikdymai	30,-
Gyvūnų ligos	Žemės ūkis, visuomenės gyvenimas	Nuostoliai gyvulininkystėje, žmonių gyvenimo sąlygų sutrikdymas	200,-
Cheminė avarija	Visuomenė, gamtinė aplinka, žemės ūkis, pramonė	Žmonių netektys, žala gamtai, ūkinės veiklos sutrikdymai, materialiniai nuostoliai	1000,-
Radiacinė avarija	Visuomenė, gamtinė aplinka	Visuomenės gyvenimo, ūkinės veiklos sutrikdymai, žala gamtai	3000,-
Automobilių kelių eismo įvykis:			
eismo kelyje sutrikimas ar nutrūkimas	Transportas	Eismo sutrikdymas, transporto priemonių sugadinimas	10,-
Eismo įvykis	Transportas	Žmonių netektys, žala gamtai, transporto priemonių sugadinimas	30,-
Geležinkelių transporto eismo nutraukimas	Geležinkelis	Geležinkelių eismo sutrikdymas, riedmenų sugadinimas	10,-

Nustatytas galimas pavojus	Pažeidžiami ekonominės veiklos sektoriai	Galimi padariniai (poveikis) privačiam turtui ir viešajam sektoriui	Numatomi nuostoliai, tūkst.Eur
Dujotiekio avarija	Dujų tiekimas	Dujų tiekimo nutrūkimas, materialiniai nuostoliai	20,-
Įvykis energetikos sistemoje:			
Elektros energijos tiekimo vartotojams sutrikimas	Elektros energijos tiekimas	Ūkinės veiklos, gyventojų būtiniausių gyvenimo sąlygų sutrikdymas	100,-
Šilumos energijos tiekimo sutrikimai ir (ar) gedimai	Šilumos energijos tiekimas	Ūkinės veiklos, gyventojų būtiniausių gyvenimo sąlygų sutrikdymas	100,-
Komunalinių sistemų avarijos:			
vandens tiekimo sutrikimas	Vandens tiekimas, komunalinis ūkis	Ūkinės veiklos, gyventojų būtiniausių gyvenimo sąlygų sutrikdymas	15,-
nuotekų šalinimo sutrikimas	Komunalinis ūkis, gamtinė aplinka	Ūkinės veiklos, gyventojų būtiniausių gyvenimo sąlygų sutrikdymas, gamtos tarša	20,-
Elektroninių ryšių teikimo sutrikimas ir (ar) gedimai	Telekomunikacijos	Informacijos perdavimo/naudojimosi sutrikimai	10,-
Įvykis, susijęs su nusikalstama veikla	teisėtvara	Visuomenės rimties sutrikdymas, žmonių ir turtiniai nuostoliai	10,-
Pavojingas radinys	Žemės ūkis, miškininkystė, statyba	Veiklos sutrikdymas	10,-
Gaisrai	Visi sektoriai	Žmonių žūtys ir sužalojimai, turtiniai nuostoliai, veiklos nutraukimas	200,-
Statinio griūtis	Statybos sektorius	Turtiniai nuostoliai, veiklos sutrikdymai	50,-
Miškų suniokojimas	Miškininkystė	Žala gamtai, turtiniai nuostoliai	200,-
Žemės ūkio kultūrų žūtis	Žemės ūkis	Žala žemės ūkiui, turtiniai nuostoliai	200,-

5 lentelė. Galimų pavojų padariniai (poveikis) aplinkai.

Nustatytas galimas pavojus	Galima oro tarša	Galima paviršinio ir (ar) požeminio vandens tarša	Galima grunto tarša	Galimi padariniai (poveikis) gamtinei aplinkai	Numatomi nuostoliai, tūkst.Eur
Labai smarki audra, viesulas, škvalas	ne	ne	ne	Nulaužyti, išversti medžiai	20,-
Smarki lijundra	ne	ne	ne	Nulaužyti medžiai	20,-
Uraganas	ne	ne	ne	Nulaužyti, išversti medžiai	200,-
Labai smarkus lietus	ne	ne	ne	Nuplautas dirvožemis, sunaikinti pasėliai	200,-
Labai smarkus snygis	ne	ne	ne	Nulaužyti medžiai	10,-
Labai smarki pūga	ne	ne	ne	Nulaužyti, išversti medžiai	10,-
Smarkus speigas	ne	ne	ne	Žala pasėliams, gyvūnijai, sodams	30,-
Didelis Nevėžio nusekimas	ne	ne	ne	Pavojus upės ekosistemai	30,-
Stichinis Nevėžio vandens lygio pakilimas	ne	taip	ne	Slėnio suniokojimas	20,-
Pavojingos užkrečiamos žmonių ligos	ne	taip	taip	Aplinkos tarša	5,-
Gyvūnų ligos					
Cheminė avarija	taip	taip	taip	Aplinkos tarša, gyvūnų žūtys	150,-
Radiacinė avarija				Aplinkos tarša	3000,-
Automobilių kelių eismo įvykis:					

Nustatytas galimas pavojus	Galima oro tarša	Galima paviršinio ir (ar) požeminio vandens tarša	Galima grunto tarša	Galimi padariniai (poveikis) gamtinei aplinkai	Numatomi nuostoliai, tūkst.Eur
eismo kelyje sutrikimas ar nutrūkimas	taip	taip	taip	Aplinkos tarša	5,-
Eismo įvykis	taip	taip	taip	Aplinkos tarša	5,-
Geležinkelių transporto eismo nutraukimas	taip	taip	taip	Aplinkos tarša	5,-
Dujotiekio avarija	taip	ne	ne	Oro tarša	5,-
Įvykis energetikos sistemoje:					
Elektros energijos tiekimo vartotojams sutrikimas	ne	ne	ne	---	---
Šilumos energijos tiekimo sutrikimai ir (ar) gedimai	ne	ne	ne	---	---
Komunalinių sistemų avarijos:					
vandens tiekimo sutrikimas	ne	ne	ne	---	---
nuotekų šalinimo sutrikimas	ne	taip	taip	Aplinkos tarša	50,-
Elektroninių ryšių teikimo sutrikimas ir (ar) gedimai	ne	ne	ne	---	---
Įvykis, susijęs su nusikalstama veikla	taip	taip	---	Aplinkos tarša	5,-
Pavojingas radinys	taip	taip	taip	Aplinkos tarša	2,-
Gaisrai	taip	taip	taip	Aplinkos tarša	20,-
Statinio griūtis	ne	ne	ne	---	---
Miškų suniokojimas	ne	ne	ne	Miško nuostoliai	50,-
Žemės ūkio kultūrų žūtis	ne	ne	ne	Pasėlių nuostoliai	200,-

6 lentelė. Galimi padariniai (poveikis) būtiniausioms gyvenimo (veiklos) sąlygoms.

Nustatytas galimas pavojus	Grėsmė (poveikis) būtiniausioms gyvenimo (veiklos) sąlygoms	Galimų padarinių (poveikio) trukmė (valandomis arba paromis)
Labai smarki audra, viesulas, škvalas	Taip	Iki 24 val.
Smarki lijundra	Taip	Iki 24 val.
Uraganas	Taip	Iki 3 parų
Labai smarkus lietus	Taip	Iki 3 parų
Labai smarkus snygis	Taip	Iki 24 val.
Labai smarki pūga	Taip	Iki 2 parų
Smarkus speigas	Taip	Iki 24 val.
Didelis Nevėžio nusekimas	Ne	Iki 10 parų
Stichinis Nevėžio vandens lygio pakilimas	Taip	Iki 10 parų
Pavojingos užkrečiamos žmonių ligos	Ne	Iki 30 parų
Gyvūnų ligos	Ne	Iki 30 parų
Cheminė avarija	Taip	Iki 3 parų

Nustatytas galimas pavojus	Grėsmė (poveikis) būtiniams gyvenimo (veiklos) sąlygoms	Galimų padarinių (poveikio) trukmė (valandomis arba paromis)
Radiacinė avarija	Taip	Virš 30 parų
Automobilių kelių eismo įvykis:		
eismo kelyje sutrikimas ar nutrūkimas	Ne	Iki 6 val.
Eismo įvykis	Ne	Iki 6 val.
Geležinkelių transporto eismo nutraukimas	Ne	Iki 6 val.
Dujotiekio avarija	Taip	Iki 3 parų
Įvykis energetikos sistemoje:		
Elektros energijos tiekimo vartotojams sutrikimas	Taip	Iki 24 val.
Šilumos energijos tiekimo sutrikimai ir (ar) gedimai	Taip	Iki 6 val.
Komunalinių sistemų avarijos:		
vandens tiekimo sutrikimas	Taip	Iki 6 val.
nuotekų šalinimo sutrikimas	Taip	Iki 16 val.
Elektroninių ryšių teikimo sutrikimas ir (ar) gedimai	Ne	Iki 6 val.
Įvykis, susijęs su nusikalstama veikla	Ne	Iki 6 val.
Pavojingas radinys	Ne	Iki 8 val.
Gaisrai	Taip	Iki 24 val.
Statinio griūtis	Ne	Iki 24 val.
Miškų suniokojimas	Ne	Iki 3 parų
Žemės ūkio kultūrų žūtis	Ne	Iki 3 parų

7 lentelė. Galimų padarinių (poveikio) (p) įvertinimo kriterijai.

Galimų padarinių (poveikio) gyventojų gyvybei ir sveikatai (P1) įvertinimas	Galimų padarinių (poveikio) lygis	Vertinimo balai
Žuvusiųjų, sužeistųjų nėra ir (ar) gyventojų evakuoti nereikia	Nereikšmingas	1
Sužaloti 1-5 gyventojai ir (ar) iki 300 gyventojų evakuota	Ribotas	2
Žuvo ne daugiau kaip 5 gyventojai ir (ar) sužalota nuo 5 iki 10 gyventojų, ir (ar) nuo 300 iki 500 gyventojų evakuota	Didelis	3
Žuvo ne daugiau kaip 20 gyventojų ir (ar) nuo 10 iki 100 gyventojų sunkiai sužalota, ir (ar) nuo 500 iki 1000 gyventojų evakuota	Labai didelis	4
Žuvo daugiau nei 20 gyventojų ir (ar) sužalota daugiau nei 100 gyventojų, ir (ar) daugiau kaip 1000 gyventojų evakuota	Katastrofinis	5
Galimų padarinių (poveikio) turtui ir aplinkai (P2) įvertinimas, tūkst. Eur		
Mažiau nei 14,5	Nereikšmingas	1
14,5-58	Ribotas	2
58-290	Didelis	3
290-2900	Labai didelis	4
Daugiau nei 2900	Katastrofinis	5
Kai būtiniams gyvenimo (veiklos) sąlygoms sutrikdomos iki 6 valandų	Nereikšmingas	1
Kai būtiniams gyvenimo (veiklos) sąlygoms sutrikdomos nuo 6 iki 24 valandų	Ribotas	2
Kai būtiniams gyvenimo (veiklos) sąlygoms sutrikdomos nuo 1 iki 3 parų	Didelis	3
Kai būtiniams gyvenimo (veiklos) sąlygoms sutrikdomos nuo 3 iki 30 parų	Labai didelis	4
Kai būtiniams gyvenimo (veiklos) sąlygoms sutrikdomos daugiau kaip 30 parų	Katastrofinis	5

8 lentelė. Galimų pavojų rizikos įvertinimas.

Eil. Nr.	Galimas pavojus	Galimo pavojaus tikimybės (T) įvertinimas balais	Galimi padarinių (poveikio) (P) įvertinimas balais			Rizikos lygio (R) nustatymas			Bendras rizikos lygis (R) R=R1+R2+R3
			Galimi padariniai (poveikis) gyventojų gyvybei ir sveikatai (P1)	Galimi padariniai (poveikis) turtui ir aplinkai (P2)	Galimi padariniai (poveikis) būtiniausioms gyvenimo (veiklos) sąlygoms (P3)	Galimo pavojaus rizikos gyventojų gyvybei ir sveikatai lygis (R1) R1=TxP1	Galimo pavojaus rizikos turtui ir aplinkai lygis (R2) R2=TxP2	Galimo pavojaus rizikos būtiniausioms gyvenimo (veiklos) sąlygoms lygis (R3) R3=TxP3	
1.	Labai smarki audra, viesulas, šqualas	3	2	2	2	6 vidutinis	6 vidutinis	6 vidutinis	18
2.	Smarki lijundra	2	2	2	2	4 vidutinis	4 vidutinis	4 vidutinis	12
3.	Uraganas	1	3	3	3	3	3	3	9
4.	Labai smarkus lietus	3	2	2	3	6 vidutinis	6 vidutinis	9 didelis	21
5.	Labai smarkus snygis	2	1	2	2	2	4 vidutinis	4 vidutinis	10
6.	Labai smarki pūga	2	2	2	3	4 vidutinis	4 vidutinis	6 vidutinis	14
7.	Didelis Nevėžio nusekimas	2	1	2	1	2	4 vidutinis	2	8
8.	Stichinis Nevėžio vandens lygio pakilimas	3	3	3	4	9 didelis	9 didelis	12 l. didelis	30
9.	Pavojingos užkrečiamos žmonių ligos	4	4	2	3	16 l. didelis	8 didelis	12 l. didelis	36
10.	Gyvūnų ligos	3	2	3	2	6 vidutinis	9 didelis	6 vidutinis	21
11.	Cheminė avarija	3	5	3	3	15 l. didelis	9 didelis	9 didelis	33
12.	Radiacinė avarija	2	5	5	5	10 didelis	10 didelis	10 didelis	30
13.	Automobilių kelių eismo įvykis:								
13.1.	eismo kelyje sutrikimas ar nutrūkimas	3	1	1	1	3	3	3	9
13.2	Eismo įvykis	3	2	1	1	6 vidutinis	3	3	12
14.	Smarkus speigas	2	2	2	2	4 vidutinis	4 vidutinis	4 vidutinis	12
15.	Geležinkelių transporto eismo nutraukimas	2	1	1	1	2	2	2	6
16.	Dujotiekio avarija	2	2	2	3	4 vidutinis	4 vidutinis	6 vidutinis	14
17.	Įvykis energetikos sistemoje:								
18.	Elektros energijos tiekimo vartotojams sutrikimas	3	1	2	2	3	6 vidutinis	6 vidutinis	15
19.	Šilumos energijos tiekimo sutrikimai ir (ar) gedimai	2	1	3	2	2	6 vidutinis	4 vidutinis	12
20.	Komunalinių sistemų avarijos:								
20.1.	vandens tiekimo sutrikimas	2	1	1	2	2	2	4 vidutinis	8

20.2.	nuotekų šalinimo sutrikimas	2	1	3	2	2	6 vidutinis	4 vidutinis	12
21.	Elektroninių ryšių teikimo sutrikimas	3	1	1	1	3	3	3	9
22.	Įvykis, susijęs su nusikalstama veikla	2	1	1	1	2	2	2	6
23.	Pavojingas radinys	4	1	1	1	4	4	4	12
24.	Gaisrai	3	2	3	2	6 vidutinis	9 didelis	6 vidutinis	21
25.	Statinio griūtis	1	2	2	2	2	2	2	6
26.	Miškų suniokojimas	2	1	3	1	2	6 vidutinis	2	10
27.	Žemės ūkio kultūrų žūtis	3	1	2	1	3	6 vidutinis	3	12

III. RIZIKOS LYGIO IR JOS PRIIMTINUMO NUSTATYMAS

12. Nustatytų galimų pavojų rizikos lygis apskaičiuojamas pagal formulę: $R=TxP$ (R-rizika, T-tikimybė, P-padariniai (poveikis). Gautos reikšmės įrašomos į 8 lentelės 7, 8 ir 9 skiltis:
- 12.1. galimo pavojaus rizikos žmonių gyvybei ir sveikatai lygis (R1);
- 12.2. galimo pavojaus rizikos turtui ir aplinkai lygis (R2);
- 12.3. galimo pavojaus rizikos būtinausioms gyvenimo (veiklos) sąlygoms lygis (R3).
13. Naudojantis 9 lentele, pagal nustatytą galimų pavojų tikimybės (T) ir galimų padarinių (poveikio) (P) balus (8 lentelės 3, 4, 5 ir 6 skiltys) nustatomas kiekvieno galimo pavojaus rizikos (R1, R2, R3) lygis: labai didelis, didelis, vidutinis arba priimtinas, kuris įrašomas į 8 lentelės 7, 8, 9 skiltis.
14. 8 lentelės 10 skiltyje įrašomas bendras rizikos lygis, kuris gaunamas sudėjus R1, R2 ir R3 reikšmes.

9 lentelė. Rizikos lygio (R) nustatymas.

Galimo pavojaus tikimybė	5					
	4					
	3					
	2					
	1					
		1	2	3	4	5
	Galimi padariniai (poveikis)					

	Raudona – labai didelė rizika
	Oranžinė – didelė rizika
	Geltona – vidutinė rizika
	Žalia – priimtina rizika

15. Pagal nustatytą didžiausią rizikos lygį, galimi pavojai prioriteto tvarka yra laikomi:
- 15.1. Pavojai, kurie sukelia didelius padarinius (poveikį):
- 15.1.1. Pavojingos užkrečiamos žmonių ligos;
- 15.1.2. Cheminė pramoninė avarija pavojingame objekte
- 15.1.3. Užterštumas radioaktyviosiomis medžiagomis;
- 15.1.4. Stichinis Nevėžio vandens lygio pakilimas;
- 15.1.5. Gyvūnų ligos (Epizootijos);
- 15.1.6. Labai smarkus lietus;
- 15.1.7. Gaisrai.
- 15.2. Pavojai, kurie sukelia vidutinius padarinius (poveikį):
- 15.2.1. Labai smarki audra, viesulas, škvalas;
- 15.2.2. Elektros energijos tiekimo vartotojams sutrikimas;

- 15.2.3. Labai smarki pūga;
 - 15.2.4. Dujotiekio avarija;
 - 15.2.5. Nuotekų šalinimo sutrikimas;
 - 15.2.6. Smarkus speigas;
 - 15.2.7. Smarki lijundra;
 - 15.2.8. Žemės ūkio kultūrų žūtis;
 - 15.2.9. Pavojingas radinys;
 - 15.2.10. Šilumos energijos tiekimo sutrikimai ir (ar) gedimai;
 - 15.2.11. Eismo įvykis.
16. Nustačius labai didelę, didelę ar vidutinę riziką, šių galimų pavojų rizikos mažinimo priemonės numatomos savivaldybės ekstremaliųjų situacijų prevencijos priemonių plane. Šios priemonės turi:
- 16.1. mažinti galimo pavojaus tikimybę ir (ar) galimus padarinius (poveikį);
 - 16.2. gerinti savivaldybėje esančių civilinės saugos sistemos subjektų pasirengimą reaguoti ir likviduoti ekstremaliąsias situacijas ir šalinti jų padarinius;
 - 16.3. didinti gyventojų saugumą gresiant ar susidarius ekstremaliosioms situacijoms ir gerinti visuomenės savisaugos kultūros lygį.
17. Nustačius labai didelę ar didelę riziką, šių galimų pavojų valdymas aprašomas savivaldybės ekstremaliųjų situacijų valdymo plane.
18. Nustačius priimtina riziką, nebūtina numatyti šių galimų pavojų prevencijos priemonių ir jų valdymo, bet siūloma juos pakartotinai įvertinti rizikos analizės peržiūros metu.

V. BAIGIAMOSIOS NUOSTATOS

19. Apie savivaldybės gresiančius pavojus, jų rizikos lygį ir rizikos mažinimo priemones turi būti informuojami savivaldybės gyventojai.
20. Rizikos analizė peržiūrima ir prireikus atnaujinama ne rečiau kaip kartą per trejus metus arba atsiradus naujiems pavojams, pasikeitus civilinę saugą reglamentuojantiems teisės aktams, pertvarkius ar modernizavus įrenginius, technologinius procesus ar įvykus kitiems pokyčiams, didinantiems pavojų ar ekstremaliųjų situacijų riziką ir mažinantiems darbuotojų saugumą.
-

KĖDAINIŲ RAJONO CS GPIS STRUKTŪRINĖ SCHEMA

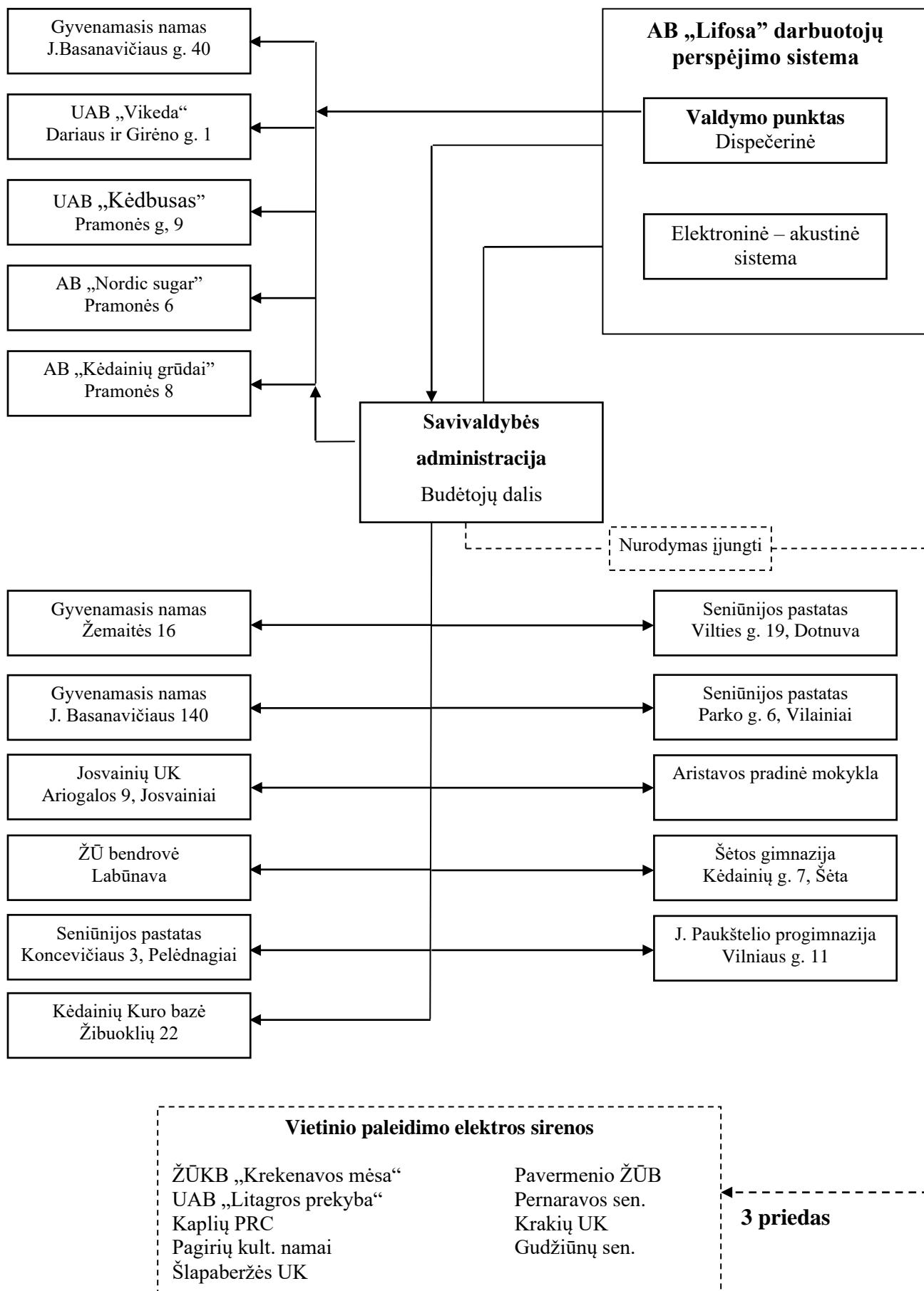

GYVENTOJŲ PERSPĖJIMO IR INFORMAVIMO SISTEMOS AKTYVINIMO KĖDAINIŲ RAJ. TERITORIJOJE SCHEMA

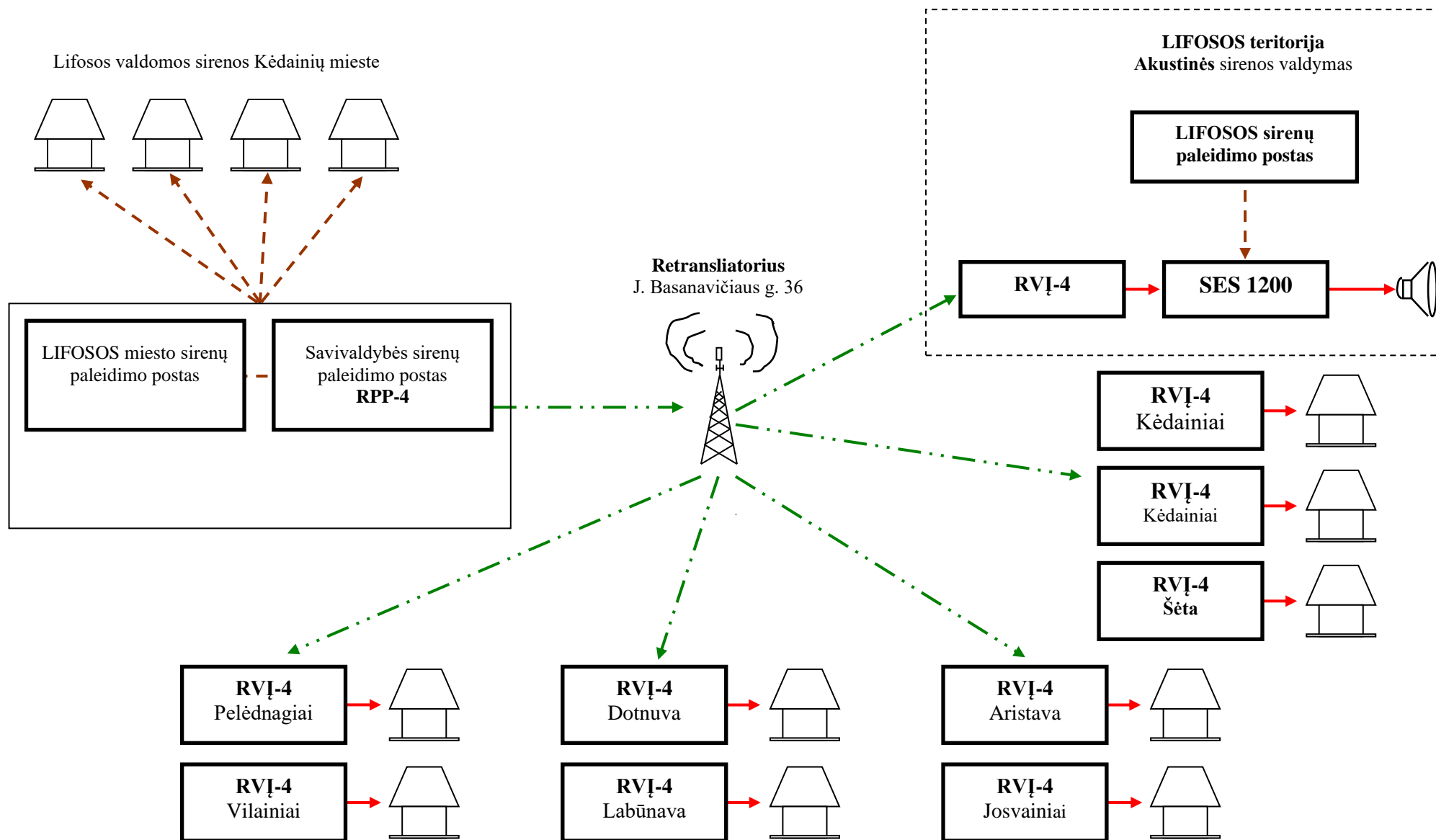



KĖDAINIŲ RAJONO SAVIVALDYBĖS ADMINISTRACIJOS DIREKTORIUS

ĮSAKYMAS

DĖL ASMENŲ, ATSAKINGŲ UŽ INFORMACIJOS APIE ĮVYKIUS, EKSTREMALIUS ĮVYKIUS IR SITUACIJAS PRIĖMIMĄ IR TEIKIMĄ, PASKYRIMO

2011 m. balandžio 5 d. Nr. AD-1-567
Kėdainiai

Vadovaudamasis Vidaus reikalų ministro 2010-07-30 įsakymu Nr. IV-517 „Dėl keitimosi informacija apie įvykį, ekstremalų įvykį ar ekstremaliąją situaciją tvarkos aprašo patvirtinimo“, (Žin., 2007, Nr. 40-1515; 2010, Nr. 94-4963), asmenimis, atsakingais už informacijos apie įvykius, ekstremalius įvykius ar ekstremalias situacijas priėmimą ir teikimą Priešgaisrinės apsaugos ir gelbėjimo departamentui prie Vidaus reikalų ministerijos

1. S k i r i u:

- 1.1. Stasį Okunevičių, vyriausiąjį specialistą civilinei ir priešgaisrinei saugai
 - 1.2. Janiną Ladygienę, vyriausiąją specialistę mobilizacijai ir civilinei saugai
2. P a v e d u Astai Bratašienei įteikti įsakymą Stasiui Okunevičiui, Janinai

Ladygienei.

Direktorius



Romualdas Gailiūnas

(Pirminio pranešimo apie susidariusią ekstremaliąją situaciją formos pavyzdys)

FORMA ES-1

PIRMINIS PRANEŠIMAS _____

(susidariusi ekstremalioji situacija)

1. PRANEŠĖJAS	2. ADRESATAS
DATA TEL. NR.	TEL. NR.
LAIKAS FAKSO NR.	FAKSO NR.
EL. PAŠTAS	EL. PAŠTAS
3. EKSTREMALIOSIOS SITUACIJOS PAVADINIMAS	4. ŠIO PRANEŠIMO PRIEDAI (AKTUALŪS DUOMENYS APIE EKSTREMALIĄJĄ SITUACIJĄ, ESAMI IR GALIMI PAVOJAUS ŠALTINIAI
	LAPŲ SKAIČIUS
5. Į EKSTREMALIOSIOS SITUACIJOS VIETĄ IŠVYKUSIOS (DALYVAVUSIOS) CIVILINĖS SAUGOS SISTEMOS PAJĖGOS	
6. EKSTREMALIOSIOS SITUACIJOS APIBŪDINIMAS	
6.1. KADA SUSIDARĖ	
6.2. KUR SUSIDARĖ	
6.3. KAS ĮVYKO	
6.4. KAS PRANEŠĖ	
6.5. PRIEŽASTYS	
6.6. PROGNOZĖ	
7. SUŽEISTIEJI SKAIČIUS	
8. ŽUVUSIEJI SKAIČIUS	
9. INFORMACIJĄ PATEIKĘS ASMUO (pareigos, parašas, vardas ir pavardė)	

(Pranešimo apie atliekamus gelbėjimo darbus, susidariusią ekstremaliąją situaciją formos pavyzdys)

FORMA ES-2

PRANEŠIMAS

(keitimasis informacija apie gelbėjimo darbus, susidariusią ekstremaliąją situaciją)

1. PRANEŠĖJAS	2. ADRESATAS
DATA TEL. NR.	TEL. NR.
LAIKAS FAKSO NR.	FAKSO NR.
EL. PAŠTAS	EL. PAŠTAS
3. EKSTREMALIOSIOS SITUACIJOS PAVADINIMAS	4. ŠIO PRANEŠIMO PRIEDAI (AKTUALŪS DUOMENYS APIE EKSTREMALIĄJĄ SITUACIJĄ)
	LAPŲ SKAIČIUS
5. EKSTREMALIOSIOS SITUACIJOS OPERACIJŲ VADOVAS	6. GELBĖJIMO DARBŲ VADOVAS
TEL. NR.	TEL. NR.
7. DALYVAUJANČIOS CIVILINĖS SAUGOS SISTEMOS PAJĖGOS (ŽMONĖS IR TECHNIKA)	8. IŠSAMUS EKSTREMALIOSIOS SITUACIJOS APIBŪDINIMAS, KEITIMASIS INFORMACIJA
9. ATLIEKAMI GELBĖJIMO DARBAI	10. PADARYTA ŽALA IR PATIRTI NUOSTOLIAI
11. GYVENTOJŲ / DARBUOTOJŲ APSAUGOS ORGANIZAVIMAS	
12. POREIKIAI, SIŪLYMAI, PASTABOS	
13. INFORMACIJĄ PATEIKĖS ASMUO (pareigos, parašas, vardas ir pavardė)	

(Pranešimo apie ekstremaliosios situacijos likvidavimą formos pavyzdys)

FORMA ES-3

PRANEŠIMAS _____

(padėtis pašalinus ekstremaliosios situacijos padarinius)

1. PRANEŠĖJAS	2. ADRESATAS	
DATA TEL. NR.	TEL. NR.	
LAIKAS FAKSO NR.	FAKSO NR.	
EL. PAŠTAS	EL. PAŠTAS	
3. EKSTREMALIOSIOS SITUACIJOS PADARINIŲ ŠALINIMO DARBŲ PABAIGA (TRUMPAS APRAŠYMAS)	4. ŠIO PRANEŠIMO PRIEDAI (AKTUALŪS DUOMENYS APIE EKSTREMALIĄ SITUACIJĄ)	
	LAPŲ SKAIČIUS	
5. EKSTREMALIOSIOS SITUACIJOS PAVADINIMAS		
6. ŽUVUSIEJI		
7. SUŽEISTIEJI		
8. KITA INFORMACIJA (VEIKSMAI, PADARYTA ŽALA, PATIRTI NUOSTOLIAI IR T. T.)		
9. DALYVAVUSIOS CIVILINĖS SAUGOS SISTEMOS PAJĖGOS:		
9.1.	ŽMONĖS	TECHNIKA
9.2.
9.3.
9.4.
9.5.
9.6.
9.7.
10. INFORMACIJĄ PATEIKĘS ASMUO (pareigos, parašas, vardas ir pavardė)		

NEVĖŽIO UPĖS POTVYNIŲ UŽLIEJAMA TERITORIJA



EVAKUOTŲ GYVENTOJŲ LAIKINO APGYVENDINIMO VIETOS KĖDAINIŲ MIESTE

Visuomeninės paskirties pastatai, kuriuose galima laikinai apgyvendinti žmones (mokyklos, sporto ir pramogų centrai ir t.t.)

Eil. Nr.	Pastato paskirtis	Adresas	Atstovas ryšiams (Vardas, pavardė, pareigos, kontaktai)	Apgyvendinamų žmonių skaičius (nutraukus užsiėmimus)	Maitinimo galimybės (žmonių skaičius/pamainą)	Automobilių laikymo galimybės (linijiniai metrai)	Dušų skaičius	WC vietų skaičius	Ryšių paslaugos
1	Kėdainių JSMC	S. Dariaus ir S. Girėno g. 52, Kėdainiai	Irina Jančiukienė, direktorė, Tel. 8 347 31157	250 (400)	48	50x20, 40x15	2	16	Telefonas internetas
2	Mokykla- darželis „Obelėlė“	Melioratorių g. 26, Vilainiai	Direktorė Renata Zigmantavičienė	100 (200)	100	10x20	6	12	Internetas telefonas
3	Kėdainių „Ryto“ progimnazija	Pavasario g. 6, Kėdainiai	Direktorius Albinas Stankevičius, 8 347 51579	250 (600)	100	50x5	3	24	Telefonas internetas
4.	Kėdainių „Aušros“ progimnazija	Chemikų g. 30, Kėdainiai	Direktorė Lina Adomaitienė, 8 347 60383	250 (600)	100	40x20	2	30	Telefonas, Internetas
5.	Kėdainių J. Paukštelio progimnazija	Vilniaus g. 11, Kėdainiai	Direktorė Tereza Sotnik	250 (800)	70	30x50	6	13	Telefonas, internetas
6.	Sporto arena	J. Basanavičiaus g. 1A, Kėdainiai	Direktorius Tomas Pakštys, tel. 8 347 44171	3000	200	100x30	11	13	Telefonas, internetas
7.	Sporto mokykla	Parko 4, Vilainiai, Vilainių sen. Kėdainių raj.	Direktorius Tomas Pakštys, tel. 8 347 33100	1400	-	20x30	3	8	Telefonas, Internetas
8.	Sporto mokykla	Parko 6, Vilainiai, Vilainių sen. Kėdainių raj	Direktorius Tomas Pakštys, tel. 8 347 33100	400	-	14x100	21	17	Telefonas, Internetas
9.	Kultūros centras	J. Basanavičiaus g. 24, Kėdainiai	Direktorė Ona Mikalauskienė, tel. 8 616 71509	500	-	30x50	-	7	Telefonas Internetas
10.	Kėdainių specialioji mokykla	J. Basanavičiaus g. 99, Kėdainiai	Direktorius Juozas Jančius, 8 347 71024	600	140	20x50	6	26	Telefonas Internetas
11.	Kėdainių lopšelis-darželis „Žilvitis“	Respublikos g. 2, Kėdainiai	Direktorė Audra Pakštienė, tel. 8 347 61705	150 (400)	150	12x40	10	22	Telefonas Internetas
12.	Kėdainių PRC	Šėtos g. 105, Kėdainiai	Direktorius Dangiras Kačinskas	300 (600)	150	20x50	6	18	Telefonas Internetas

Eil. Nr.	Pastato paskirtis	Adresas	Atstovas ryšiams (Vardas, pavardė, pareigos, kontaktai)	Apgyvendinamų žmonių skaičius (nutraukus užsiėmimus)	Maitinimo galimybės (žmonių skaičius/pamainą)	Automobilių laikymo galimybės (linijiniai metrai)	Dušų skaičius	WC vietų skaičius	Ryšių paslaugos
13.	Kėdainių „Atžalyno“ gimnazija	Mindaugo g. 18, Kėdainiai	Direktorius Gintaras Petrulis, 8 347 60230	300 (600)	300	20x50	10	30	Telefonas Internetas
14.	Kėdainių lopšelis-darželis „Aviliukas“	Lukšio g. 9, Kėdainiai	Direktorė Roma Mackevičienė, tel. 8 347 61702	200 (400)	200	6x40	8	20	Telefonas Internetas
				7950 (10500)					

PRINCIPINĖ GYVENTOJŲ EVAKAVIMO ORGANIZAVIMO SCHEMA

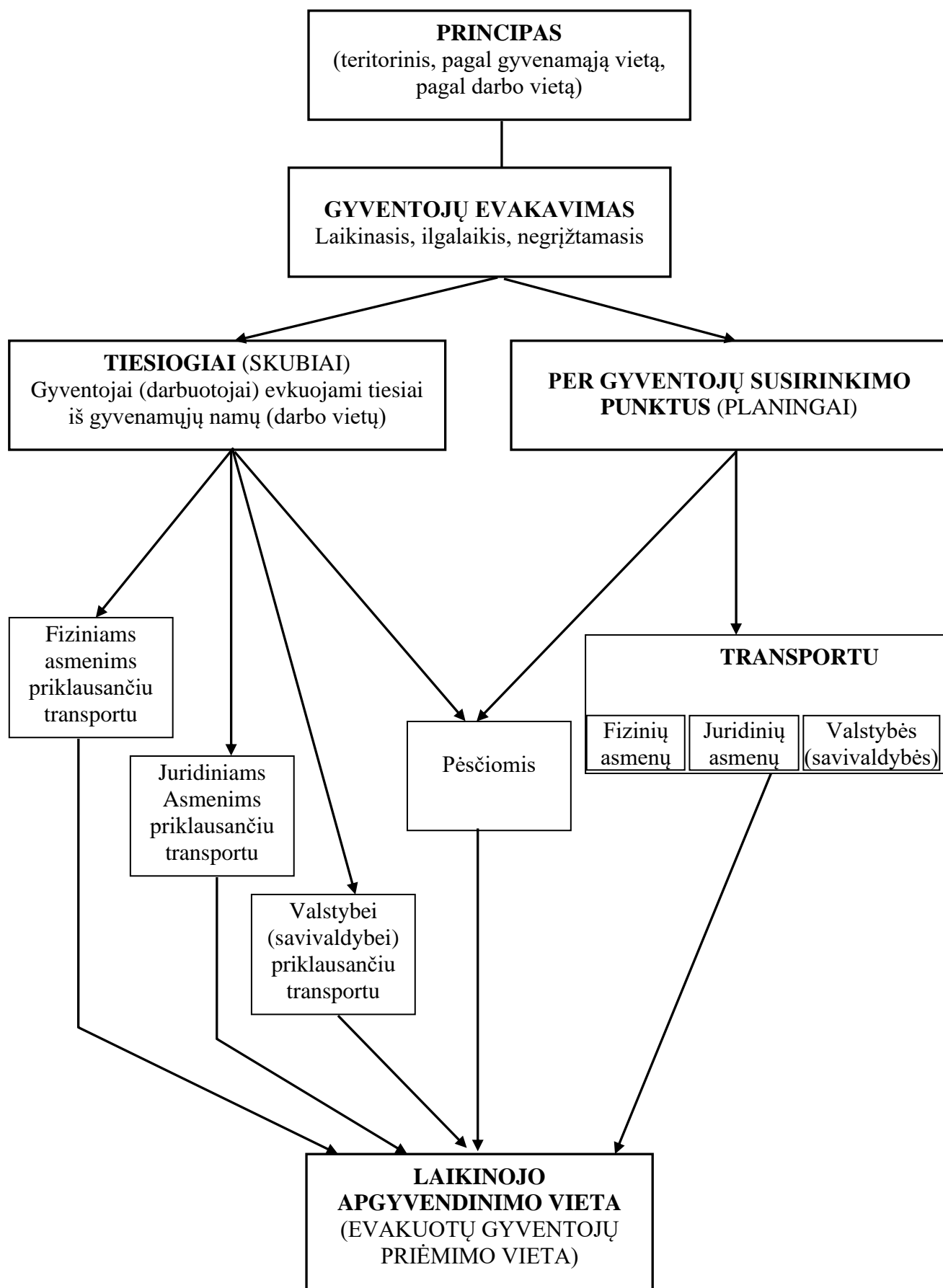

PAVOJINGO OBJEKTO POVEIKIO ZONOS SUSKIRSTYMAS SEKTORIAIS

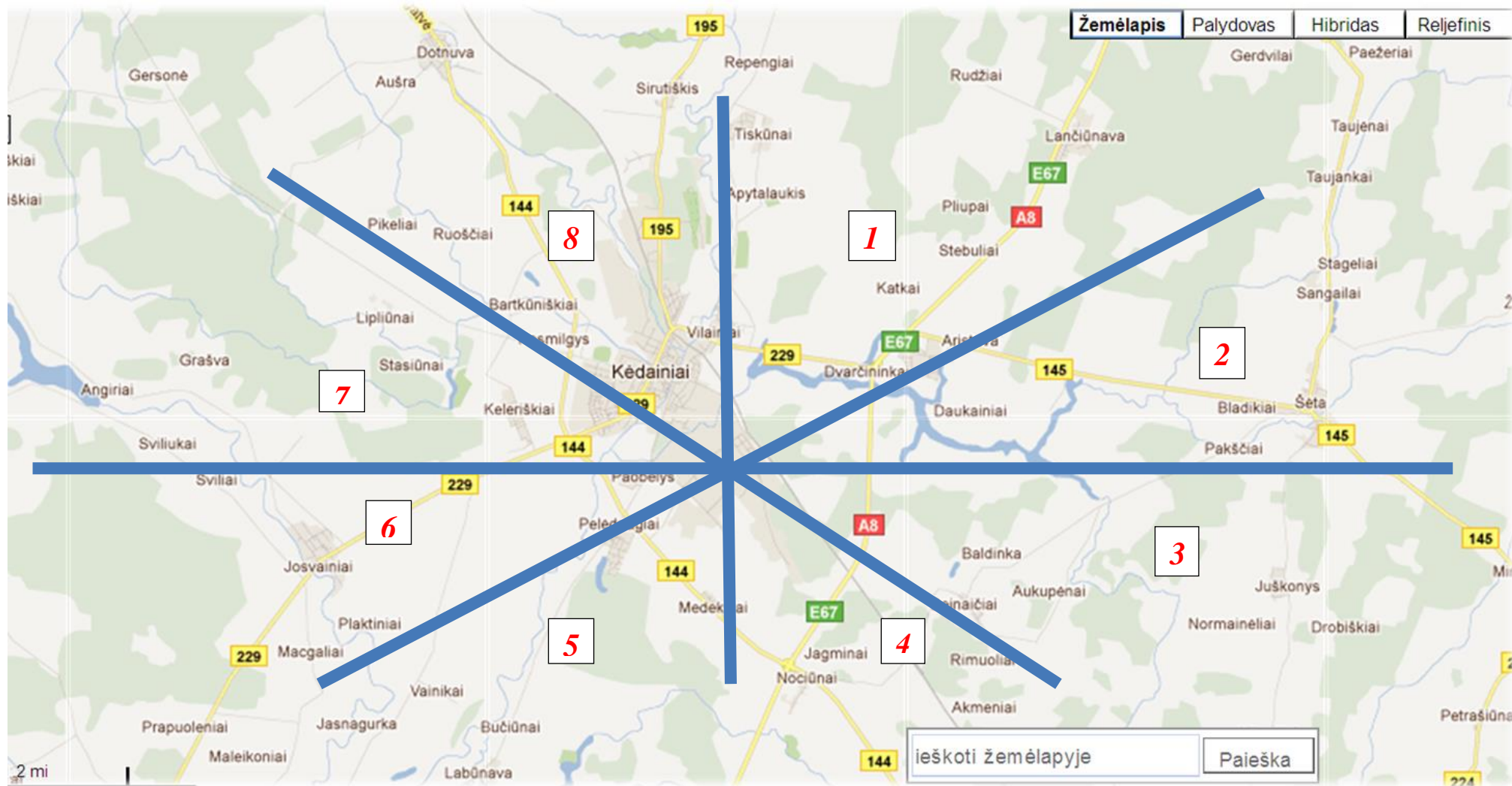

-Sektoriaus numeris

PAVOJINGO OBJEKTO GALIMO POVEIKIO ZONA

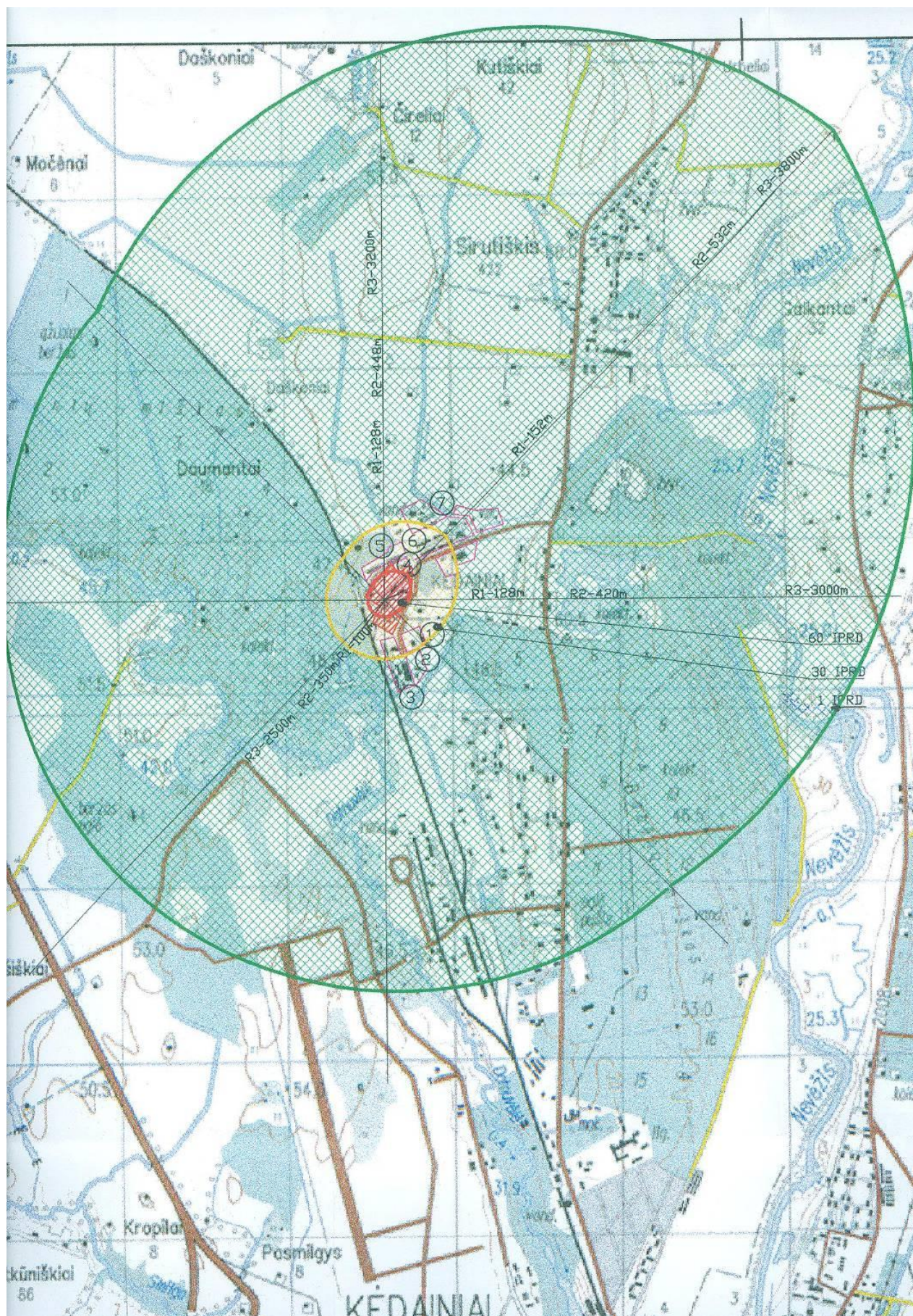

.....
(seniūnija)

.....
(Gyventojų laikino apgyvendinimo vieta)

LEIDIMAS NR.

GRĮŽIMUI Į NUOLATINĘ GYVENAMĄJĄ VIETĄ

Automobilio markė, valstybinis Nr.

Vairuotojo vardas, pavardė

Vežamų keleivių skaičius

Nuolatinė gyvenamoji vieta

Seniūnas

A.V.

Kėdainių rajono savivaldybės objektai, kuriuose esančias patalpas galima pritaikyti gyventojų kolektyvinei apsaugai

Eil. Nr.	Statinio savininkas	Adresas	Telefonas	Apsaugojamų gyventojų skaičius	Trumpa patalpų charakteristika
	Iš viso			10 000	
1	VšĮ „Kėdainių ligoninė“	Budrio g. 5, Kėdainiai	8 347 67100	900	Rūsysis, požeminės galerijos
2	VšĮ „Kėdainių PSPC“	Budrio g. 5, Kėdainiai	8 347 51573	300	Rūsysis, 2 įėjimai
3	Kėdainių r. savivaldybė	J. Basanavičiaus g. 36, Kėdainiai	8 347 69550	180	Rūsysis, pusrūsysis, salė, 2 įėjimai, WC
4	Kėdainių J. Radvilos kolegija	J. Basanavičiaus g. 4, Kėdainiai	8 347 56444	300	Rūsysis, salės, 2 įėjimai, WC
5	Kėdainių „Ryto“ progimnazija	Pavasario g. 6, Kėdainiai	8 347 51579	600	Rūsysis, salės, 3 įėjimai, WC
6	Kėdainių spec. internatinė m-la	J. Basanavičiaus g. 99, Kėdainiai	8 347 71024	600	Rūsysis, salės, 3 įėjimai, WC
7	Kėdainių „Atžalyno“ gimnazija	Mindaugo g. 18, Kėdainiai	8 347 60230	600	Rūsysis, salės, 3 įėjimai, WC
8	Kėdainių „Aušros“ progimnazija	Chemikų g. 30	8 347 60307	600	Rūsysis, salės, 2 įėjimai, WC
9	L/d „Varpelis“	Pavasario g. 8, Kėdainiai	8 347 61701	150	Rūsysis, salės, 1 įėjimas, WC
10	L/d „Žilvitis“	Respublikos g. 2, Kėdainiai	8 347 61705	200	Rūsiai, salės, po 2 įėjimus, WC
11	M/d „Puriena“	Mindaugo g. 20, Kėdainiai	8 347 61687	120	Rūsysis, salės, 2 įėjimai, WC
12	M/d „Vaikystė“	Mindaugo g. 21, Kėdainiai	8 347 61689	150	Rūsysis, salės, 2 įėjimai, WC
13	M/d „Aviliukas“	Lukšio g. 9, Kėdainiai	8 347 61702	200	Rūsysis, salės, 2 įėjimai, WC
14	L/d „Pasaka“	Aušros g. 21, Kėdainiai	8 347 61689	200	Salės, 2 įėjimai, WC
15	Kėdainių kultūros centras	J. Basanavičiaus g. 24, Kėdainiai	8 347 50537	300	Salė, rūsysis, 3 įėjimai, WC
16	Kėdainių JSMC	Dariaus ir Girėno g.52, Kėdainiai	8 347 60403	400	Salės, 2 įėjimai, WC
17	Kėdainių sporto centras	Parko g. 6, Vilainiai	8 347 33100	1800	Sporto salės, dušai, WC
18	Kėdainių sporto arena	J. Basanavičiaus g. 1A, Kėdainiai	8 347 44171	2400	Sporto salės, kitos patalpos
	Kėdainių m. daugiabučiai namai			20000	daugiabučių namų rūšiai (~ 315)
	Kėdainių r. individualūs namai			30000	namų rūšiai (□□~ 5920)

RADIACINĖ AVARIJA. SITUACIJOS

SITUACIJOS SCHEMA

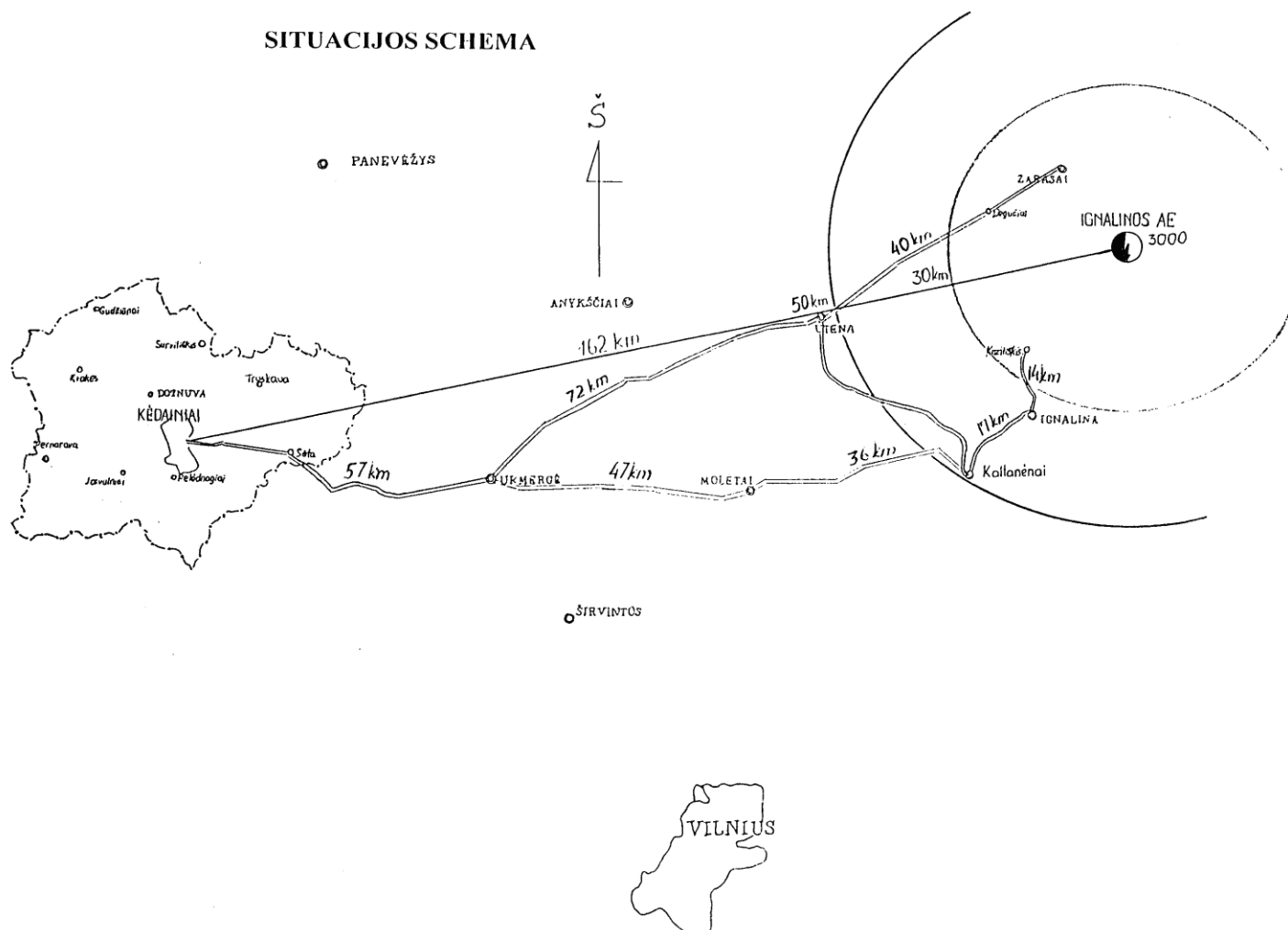

SCHEMA



KĖDAINIŲ RAJONO SAVIVALDYBĖS ADMINISTRACIJOS DIREKTORIUS

**ĮSAKYMAS
DĖL PASIRENGIMO GRIPO PANDEMIJAI KĖDAINIŲ RAJONO SAVIVALDYBĖJE
PLANO PATVIRTINIMO**

2020-03-13 Nr. AS-1-287

Kėdainiai

Vadovaudamasis Lietuvos Respublikos vietos savivaldos įstatymo 18 straipsnio 1 dalimi, 29 straipsnio 8 dalies 2 punktu, Lietuvos Respublikos sveikatos apsaugos ministro 2009 m. vasario 26 d. įsakymu Nr. V-141 „Dėl Valstybės valdymo institucijų, įstaigų, savivaldybių ir kitų asmenų pasirengimo gripo pandemijai planų (priemonių planų) rengimo rekomendacijų patvirtinimo“, Lietuvos Respublikos sveikatos apsaugos ministro 2019 m. liepos 19 d. įsakymu Nr. V-889 „Dėl Pasirengimo gripo pandemijai 2019-2023 metų programos patvirtinimo“:

1. Tvirtinu Pasirengimo gripo pandemijai Kėdainių rajono savivaldybėje planą (pridedama).

2. Pripažįstu netekusiu galios Kėdainių rajono savivaldybės administracijos direktoriaus 2016 m. gruodžio 20 d. įsakymą Nr. AD-1-1266 „Dėl Kėdainių rajono savivaldybės pasirengimo gripo pandemijai plano patvirtinimo“.

Administracijos direktorius

Arūnas Kacevičius

Parengė
Ramunė Kabošienė
Evaldas Vaicekavičius
Marius Stasiukonis
Rūta Švedienė
2020-03-

PASIRENGIMO GRIPO PANDEMIJAI KĖDAINIŲ RAJONO SAVIVALDYBĖJE PLANAS

I SKYRIUS

BENDROSIOS NUOSTATOS

1. Pasirengimo gripo pandemijai Kėdainių rajono savivaldybėje planas (toliau – Planas) yra Kėdainių rajono savivaldybės ekstremaliųjų situacijų valdymo plano sudedamoji dalis, nustatantis gripo pandemijos etapus ir lygius, pasirengimo gripo pandemijai tikslus ir uždavinius bei jų įgyvendinimą Kėdainių rajono savivaldybėje (toliau – Savivaldybė).
2. Gripo pandemija siejama su sergančių asmenų gausa, dideliu sveikatos priežiūros įstaigų darbo krūviu, sutrikdytu kasdieniu gyvenimo ritmu, dideliu ligos komplikacijų ir mirčių skaičiumi.
3. Planas nustato būtinus veiksmus ir priemones, kurias privaloma taikyti gripo pandemijos pavojaus ir gripo pandemijos periodais Savivaldybėje.
4. Šis Planas parengtas atsižvelgiant į Europos Komisijos komunikatą Tarybai, Europos Parlamentui, Europos ekonomikos ir socialinių reikalų komitetui ir regionų komitetui (KOM (2005) 607 galutinis dėl pasirengimo gripo pandemijai ir atsako planavimo Europos Bendrijoje), Pasirengimo gripo pandemijai 2019–2023 metų programa, patvirtinta Lietuvos Respublikos sveikatos apsaugos ministro 2019 m. liepos 19 d. įsakymu Nr. V-899 „Dėl Pasirengimo gripo pandemijai 2019–2023 metų programos patvirtinimo“, nuostatomis, Lietuvos Respublikos sveikatos apsaugos ministro 2009 m. vasario 26 d. Nr. V-141 „Dėl valstybės valdymo institucijų, įstaigų, savivaldybių ir kitų asmenų pasirengimo gripo pandemijai planų (priemonių plano) rengimo rekomendacijų patvirtinimo“.
5. Plano priemonės, numatytos vykdyti tarppandeminiu laikotarpiu, pradedamos nedelsiant vykdyti Savivaldybės administracijos direktoriui patvirtinus Planą, o priemonės, numatytos vykdyti pandemijos laikotarpiu – Lietuvoje oficialiai paskelbus gripo pandemijos pradžią. Plano vykdymas yra neterminuotas.
6. Plane vartojamos sąvokos apibrėžtos Lietuvos Respublikos žmonių užkrečiamųjų ligų profilaktikos ir kontrolės įstatyme ir Lietuvos Respublikos civilinės saugos įstatyme.

II SKYRIUS

SITUACIJOS ANALIZĖ

7. Įprastos sezoninės gripo epidemijos metu gripu suserga 5–10 proc. gyventojų. Ankstesnės gripo epidemijos palietė gyventojus daug plačiau nei sezoninės epidemijos; jų užsikrėtimo laipsnis kito nuo 10 iki 50 proc.
8. Gripo pandemiją lemia trys pagrindiniai veiksniai:
 - 8.1. naujo anksčiau tarp žmonių neplitusio gripo viruso potipio atsiradimas;
 - 8.2. naujo potipio gripo viruso plitimas žmonių populiacijoje;
 - 8.3. didelis naujo potipio gripo viruso virulentiškumas (gebėjimas sukelti sunkius susirgimus).
9. Pasirengimo gripo pandemijai principai:
 - 9.1. imtis prevencijos priemonių – kuo labiau sumažinti gripo pandemijos tikimybę, o jeigu tai atsitiktų, mažinti žalą visuomenės sveikatai, taip pat siekti išvengti sunkių susirgimų ir mirčių, socialinius ir ekonominius nuostolius;

- 9.2. taikyti kovos su gripo pandemija priemones pirmiausiai toms visuomenės grupėms, kuriose galima tikėtis didžiausio efektyvumo ir naudos;
 - 9.3. numatyti pasirengimo gripo pandemijai Planuose neatidėliotinas ir perspektyvines priemones, jų finansavimą;
 - 9.4. užtikrinti tarnybų, būtinų viešajam saugumui palaikyti ir būtiniesiems visuomenės poreikiams tenkinti, funkcionavimą;
 - 9.5. plėtoti tarpžinybinį bendradarbiavimą ir koordinavimą.
10. Pagrindinės gripo pandemijos poveikio kryptys:
 - 10.1. sveikatos sektoriui – padaugėjus sergančiųjų, didėja sveikatos priežiūros įstaigų darbo krūvis, reikia vis daugiau vaistinių preparatų ir medicinos pagalbos priemonių, dėl sergančiųjų gripu sutrinka planinės sveikatos priežiūros pagalbos teikimas;
 - 10.2. paslaugų sektoriui – dėl sergančių darbuotojų sutrinka paslaugų sektoriaus veikla, neužtikrinamas gyvybiškai svarbių paslaugų teikimas gyventojams;
 - 10.3. darbo rinkai ir ekonomikai – daugėjant sergančiųjų, sutrinka daugelio pramonės šakų veikla;
 - 10.4. švietimo ir kultūros sektoriui – susirgus mokytojams ir mokiniams, nutrūksta arba kurį laiką sutrinka mokymo procesas, ribojami masiniai renginiai, tai veikia kultūros sektoriaus veiklą;
 - 10.5. socialiniam sektoriui – reikia vis daugiau socialinių paslaugų (pagyvenusių, neįgalių asmenų slauga, vaikų priežiūra, padidėjęs socialinės ir finansinės paramos poreikis).
 - 10.6. valstybės valdymas – sutrinka valstybės institucijų, savivaldybių funkcijų ir priemonių vykdymas, gali tekti persvarstyti Lietuvos Respublikos valstybės biudžetą, keisti Lietuvos Respublikos Vyriausybės programos įgyvendinimo priemones, valstybės institucijų, savivaldybių strateginius veiklos planus ir vykdomų programų priemones.
 11. Planuojant visas pasirengimo gripo pandemijai priemones, vykdant atsako į gripo pandemiją priemones ir vertinant gripo pandemijos patirtį, turi būti paisoma pagrindinių etinių principų: lygybės, nešališkumo, naudingumo / efektyvumo, proporcingumo, nediskriminavimo, solidarumo.
 12. Gripo pandemija siejama su sergančių asmenų gausa, išaugusiu sveikatos priežiūros įstaigų darbo krūviu, dideliu ligos komplikacijų ir mirčių skaičiumi ir sutrikdytu kasdieniu gyvenimo ritmu
 13. Dažniausiai pandeminis gripo virusas atsiranda staiga, sergamumas per 2–3 savaites pasiekia aukščiausią lygį, suserga iki 50 procentų populiacijos (rizikos grupių asmenų – net iki 80 procentų). Dėl glaudžių tarptautinių ryšių ir išplėto transporto priemonių tinklo pandeminis gripo virusas greitai išplinta visame pasaulyje.
 14. Gripo pandemija gali kilti kas 10–50 m. Ją sukelia naujo potipio gripo virusas, kuriam pasaulio gyventojai neturi imuniteto.
 15. Pagal socialinę svarbą, žalą gyventojų sveikatai, ekonominius nuostolius gripas ir ūminės viršutinių kvėpavimo takų infekcijos pirmauja tarp užkrečiamųjų ligų. Lietuvoje kasmet registruojama vidutiniškai apie 40 tūkst. gripo ir 600 tūkst. ūminės viršutinių kvėpavimo takų infekcijos atvejų. Gripu ir ūminėmis viršutinių kvėpavimo takų infekcijos atvejais dažniau serga vaikai (0–17 m.).
 16. Gripo epidemija dažniausiai skelbiama, kai sergamumo gripu ir ūminėmis viršutinių kvėpavimo takų infekcijomis rodiklis yra ne mažesnis kaip 100 atvejų 10 tūkst. gyventojų per savaitę, o klinikinių gripo atvejų skaičius sudaro apie 30 procentų visų registruotų gripo ir ūminės viršutinių kvėpavimo takų infekcijos atvejų.
 17. Lietuvoje kiekvieną gripo sezoną dėl gripo hospitalizuojama 600–4000 asmenų, dauguma jų – vaikai. Per gripo epidemijas mirtingumas didėja dėl gripo komplikacijų (dažniausiai plaučių uždegimo) ir paūmėjusių kitų lėtinių ligų. PSO duomenimis, dažniausiai per gripo epidemijas miršta vyresnio amžiaus žmonės (80 procentų visų mirčių), o Lietuvoje daugiau kaip 500 tūkst. gyventojų, sulaukusių 65 metų ir vyresnių (tai sudaro apie 15 procentų visų gyventojų).

18. Statistikos departamento duomenimis, Kėdainių rajono savivaldybėje 2019 metų pradžioje gyveno 45 871 gyventojų. Gyventojų amžiaus struktūroje 65 metų ir vyresnių žmonių 9 611 rajono gyventojų.
19. Kiekvieną sezoną Lietuvoje registruojami keletas mirties atvejų nuo gripo ir jo komplikacijų. Gripo epidemija Lietuvoje dažniausiai registruojama gruodžio – kovo mėnesiais ir trunka 2–5 savaites.
20. Kėdainių rajono savivaldybėje 2018 m. ŪVKTĮ ir gripo susirgimų viso registruota – 2 430, iš jų vaikų; 2018 m. gripo susirgimų registruota 18 014 iš jų 6 891 vaikai.
21. Dauguma nacionalinių pasirengimo planų, pagrįstų ankstesnėmis pandemijomis, ekspertų pastabomis ir teoriniu modeliavimu, paremti planavimo prielaidomis, apimančiomis:
 - 21.1. Užsikrėtimo laipsnį – tai gyventojų, kurie pandemijos metu suserga klinikiu gripu, dalis. Planuotojai mano, kad neatliekant jokios intervencijos per 9–15 savaičių susirgs apytikriai 30 proc. gyventojų. Užsikrėtimo laipsniai ir ligos sunkumas greičiausiai bus skirtingi amžiaus grupėse, tačiau kadangi nei vaikai, nei suaugusieji greičiausiai neturės imuniteto naujam virusui, planavimo tikslais visose amžiaus grupėse turi būti numatomas vienodas užsikrėtimo laipsnis, rimtesnė liga ir didesni mirtingumo koeficientai nei įprasto „sezoninio“ gripo atveju. Pagal apskaičiavimus Kėdainių rajono savivaldybėje susirgtų 15 758 gyventojai.
 - 21.2. Mirštamumo laipsnį – tų sergančių žmonių, kurie mirtų dėl gripo, dalis. Pagal paskaičiavimus Kėdainių rajono savivaldybėje mirštamumo rodiklis 60 atvejų.
 - 21.3. Klinikines konsultacijas – numatoma, kad 50 proc. sergančių žmonių kreipsis į bendrosios praktikos gydytoją arba sieks ambulatorinės medicininės priežiūros. BPG konsultacijų Kėdainių rajono savivaldybėje pandemijos metu kreiptųsi apie 1 576 gyventojai, gydytojų specialistų konsultacijoms – 788 gyventojai.
 - 21.4. Hospitalizavimą – dėl ūmių kvėpavimo takų ir į gripą panašūs atvejai gali sudaryti 1 proc. klinikinių atvejų. Kėdainių rajono savivaldybėje stacionarinėse asmens sveikatos priežiūros įstaigose pandemijos metu reikėtų hospitalizuoti 121 gyventoją.
 - 21.5. Neatvykimą į darbą – planavimo tikslais reikėtų manyti, kad iš viso 30 proc. darbo jėgos pasiims nuo penkių iki aštuonių laisvų darbo dienų per tris mėnesius. Mokyklose ir kitose uždaroje bendruomenėje gripas plis greičiau; tai gali sąlygoti poreikį uždaryti mokyklas.

III SKYRIUS

TIKSLAS IR UŽDAVINIAI

22. Plano tikslas – mažinti gripo pandemijos sukeltą žalą visuomenės sveikatai, socialinius ir ekonominius nuostolius Kėdainių rajono savivaldybėje.
23. Plano uždaviniai:
 - 23.1. pasirengti galimai gripo pandemijai Kėdainių rajono savivaldybėje;
 - 23.2. stiprinti gripo epidemiologinę priežiūrą Kėdainių rajono savivaldybėje;
 - 23.3. toliau stiprinti tarpinstitucinį bendradarbiavimą pandeminio gripo prevencijos klausimais;
 - 23.4. užtikrinti aprūpinimą medicininėmis ir nemedicininėmis priemonėmis, tinkamą jų ir bendrųjų prevencijos priemonių naudojimą;
 - 23.5. užtikrinti tarnybų, būtinų viešajam saugumui palaikyti ir būtiniesiems visuomenės poreikiams tenkinti, funkcionavimą per gripo pandemiją Kėdainių rajono savivaldybėje.

IV SKYRIUS

SIEKIAMI REZULTATAI

24. Įgyvendinus Planą, bus pasiekti šie rezultatai:

- 24.1. užtikrintas tarpžinybinis koordinuotas pasirengimas gripo pandemijai, valstybės valdymo institucijų, įstaigų ir įmonių veiklos tęstinumas ir funkcijų atlikimas, viešasis saugumas ir būtinųjų visuomenės poreikių tenkinimas per gripo pandemiją Kėdainių rajono savivaldybėje;
- 24.2. sustiprinta gripo ir ŪVKTI epidemiologinė priežiūra Kėdainių rajono savivaldybėje;
- 24.3. sumažintas gripo pandemijos neigiamas poveikis visuomenės sveikatai (kilus pirmajai gripo pandemijos bangai, bus naudojamas antivirusinių vaistų rezervas, o per antrąją pandemijos bangą – vakcina nuo pandeminio gripo);
- 24.4. sumažinti gripo pandemijos sukelti socialiniai ir ekonominiai nuostoliai Kėdainių rajono savivaldybėje;
- 24.5. užtikrintas bendradarbiavimas užkrečiamųjų ligų epidemiologinės priežiūros ir kontrolės tinklo veikloje, efektyvus išankstinio įspėjimo ir reagavimo sistemos funkcionavimas Kėdainių rajono savivaldybėje.

V SKYRIUS

GRIPO PANDEMIJOS ETAPAI IR LYGIAI

- 25. Pasirengimo gripo pandemijai etapai ir lygiai pagal PSO bei Europos ligų kontrolės ir prevencijos centro rekomendacijas dėl pasirengimo gripo pandemijai planų peržiūros:
 - 25.1. tarppandeminis periodas, 1-asis etapas. Naujas gripo viruso potipis žmonėms nenustatytas. Gripo viruso potipis, sukeliantis sezoninį gripą, plinta tarp žmonių, gali būti nustatomas ir gyvūnams;
 - 25.2. gripo pandemijos pavojaus periodas, 2-asis etapas. Gripo pandemijos pavojaus periodas, naujo potipio gripo virusas nustatytas žmonėms;
 - 25.3. gripo pandemija, 3-iasis etapas. Gripo pandemija, naujo potipio gripo viruso sukelti susirgimai sparčiai plinta žmonių populiacijoje;
 - 25.4. 25.4. pereinamasis laikotarpis, 4-asis etapas. Rizika užsikrėsti naujo potipio viruso sukeltu gripu ir atsako priemonių poreikis mažėja.
- 26. Plintant pandemiam gripo virusui, šalyse gripo pandemijos etapai pasireiškia ne vienu metu, todėl, taikant atsako priemones, būtina remtis nacionaliniais epidemiologinės priežiūros duomenimis.

VI SKYRIUS

PASIRENGIMO GRIPO PANDEMIJAI PLANAVIMAS IR KOORDINAVIMAS

- 27. Kėdainių rajono savivaldybės administracija, savivaldybės įstaigos ir kitos svarbios institucijos (Nacionalinio visuomenės sveikatos centras, valstybinė maisto veterinarijos tarnyba, priešgaisrinė gelbėjimo tarnyba ir kt.) pagal Lietuvos Respublikos sveikatos apsaugos ministro 2009 m. vasario 26 d. Nr. V-141 „Dėl Valstybės valdymo institucijų, įstaigų, apskričių administracijų, savivaldybių ir kitų asmenų pasirengimo gripo pandemijai planų (priemonių plano) rengimo rekomendacijų patvirtinimo“ patvirtintas rekomendacijas parengia pasirengimo gripo pandemijai planus (priemonių planus) – civilinės saugos parengties ekstremalioms situacijoms planų sudedamąsias dalis arba priedus – ir pagal kompetenciją imasi reikiamų priemonių šiems planams vykdyti. Pasirengimo gripo pandemijai planų tikslas – numatyti priemones, kuriomis siekiama apsaugoti institucijos arba įstaigos darbuotojus nuo pandeminio gripo ir kurių reikia institucijos arba įstaigos veiklos tęstinumui ir funkcijų atlikimui užtikrinti per gripo pandemiją.
Paskelbus Lietuvoje gripo pandemiją, jos valdymo priemonės organizuoja ir koordinuoja Lietuvos Respublikos Vyriausybės ekstremalių situacijų komisija, Kėdainių rajono savivaldybėje – Kėdainių rajono savivaldybėje ekstremalių situacijų operacijų centras.
- 28. Siekiant, kad naujos gripo pandemijos metu galimi žmonių sveikatos nuostoliai Kėdainių rajono savivaldybėje būtų kuo mažesni, šiame plane numatomi skubūs ir būtini veiksmai bei

priemonės, kurios bus taikomos atsižvelgiant į pandeminio proceso lygius. Siekiant sustiprinti pasirengimą gripo pandemijai Kėdainių rajono savivaldybėje, būtina:

- 28.1. Vadovaujantis galiojančiais teisės aktais, Lietuvos Respublikos sveikatos apsaugos ministerijos, Ekstremalių sveikatai situacijų centro, Užkrečiamųjų ligų ir AIDS centro parengtomis rekomendacijomis ir atsižvelgiant į epidemiologinę situaciją pasaulyje bei esamą gripo pandemijos etapą ir lygį Kėdainių rajono savivaldybėje, Nacionalinio visuomenės sveikatos centro prie SAM Kauno departamento Kėdainių skyriui (toliau – NVSC Kauno departamento Kėdainių skyrius) ir Savivaldybės administracijai suplanuoti veiksmus sveikatos sektoriuje. Nuolat peržiūrėti ir koreguoti plane numatytas priemones bei laiku teikti informaciją atitinkamoms institucijoms (Pasirengimo gripo pandemijai Kėdainių rajono savivaldybėje plano priemonių planas pateiktas priede Nr. 1);
 - 28.2. Savivaldybės ekstremalių situacijų operacijų centrui su planu supažindinti visas reikalingas institucijas (asmens sveikatos priežiūros įstaigas, socialinės globos ir rūpybos įstaigas, kitas būtinuosius visuomenės poreikius užtikrinančios tarnybas: priešgaisrinės tarnybą, viešosios policijos tarnybą, kultūros, meno, švietimo, sporto organizatorius, prekybininkus ir kt.);
 - 28.3. Savivaldybės administracijai užtikrinti Plano vykdymą ir pasirengimo veiksmų įdiegimą Kėdainių rajono savivaldybėje, supažindinti su planu visus asmens bei visuomenės sveikatos priežiūros įstaigų vadovus, mokyti veikti plane nurodytas institucijas;
 - 28.4. NVSC Kauno departamento Kėdainių skyriui kartu su Kėdainių rajono asmens sveikatos priežiūros įstaigų vadovais organizuoti mokymus įstaigų personalui, kuris, prasidėjus gripo pandemijai, vykdys reikiamas priemones.
 - 28.5. Kėdainių rajono atsakingoms žinyboms ir institucijoms, atsižvelgiant į gripo pandemijos situaciją, parengti ir reguliariai atnaujinti pasirengimo gripo pandemijai planus (priemonių planus), vadovaujantis Lietuvos Respublikos sveikatos apsaugos ministro 2009 m. vasario 26 d. įsakymu Nr. V-141, kurie yra ekstremalių situacijų prevencijos priemonių plano sudedamosios dalys arba priedai, ir užtikrinti atitinkamą valdymo sričių pasirengimą gripo pandemijai. Papildant reagavimo į ekstremalias sveikatai situacijas planus vadovautis šio plano nuostatomis;
 - 28.6. Valstybinės maisto ir veterinarijos tarnybos Kauno departamento Kėdainių skyriui nacionalinių teisės aktų, reglamentuojančių maisto saugą ir kitus visuomenės sveikatos veiksnius, susijusius su galimai infekuotais gyvūnais, nuostatas.
29. Planas tvirtinamas Savivaldybės administracijos direktoriaus įsakymu.
 30. Savivaldybei pavaldžių asmens sveikatos priežiūros administracijų paruošti planai tvirtinami šių institucijų vadovų įsakymais.

VII SKYRIUS

SITUACIJOS STEBĖJIMAS IR VERTINIMAS, EPIDEMIOLOGINĖ PRIEŽIŪRA

31. Svarbiausias gripo epidemiologinės priežiūros Lietuvoje uždavinys – anksti nustatyti ir apibūdinti pandemijos gripo viruso potipius remiantis klinikiniais ir kitais tyrimais, taip pat patikimai iširti, ar nauji gripo viruso potipiai gali sukelti žmonėms plataus masto gripo protrūkius. Veiksminga epidemiologinė priežiūra suteikia galimybę apie artėjančią gripo pandemiją laiku įspėti institucijas, valdančias gripo pandemiją, ir visuomenę. Taigi apie epidemiologinę situaciją turi būti pranešama greitai, tiksliai ir visiškai skaidriai.
32. Asmens sveikatos priežiūros įstaigų vadovai ir NVSC Kauno departamento Kėdainių skyriaus vedėjas privalo paskirti atsakingus asmenis susirgimo atvejų registravimui, apskaitai ir informacijos perdavimui.
33. NVSC Kauno departamento Kėdainių skyrius, Kėdainių rajono asmens sveikatos priežiūros įstaigos privalo vykdyti gripo epidemiologinę priežiūrą (gripo ir ūmių virusinių kvėpavimo takų infekcijų atvejų registravimą ir informacijos teikimą, gripo epidemiologinę priežiūrą,

- paremtą pasirinktine klinicine virusologine diagnostika, gripo kontrolės ir profilaktikos priemonės) pagal gripo ir ūminių viršutinių kvėpavimo takų infekcijų epidemiologinės priežiūros taisykles, patvirtintas Lietuvos Respublikos sveikatos apsaugos ministro 2012 m. sausio 30 d. įsakymu Nr. V-58 „Dėl gripo ir ūminių viršutinių kvėpavimo takų infekcijų epidemiologinės priežiūros taisyklių patvirtinimo“.
34. Kėdainių rajono asmens sveikatos priežiūros įstaigos privalo teikti informaciją NVSC Kauno departamento Kėdainių skyriui teisės aktų nustatyta tvarka:
 - 34.1. gripo sezono metu apie gripą (J10-11) ir ŪVKTI (J00-06) pagal Tarptautinę ligų klasifikaciją (TLK-10) teisės aktų nustatyta tvarka;
 - 34.2. apie kiekvieną nustatytą ar įtariamą mirties nuo gripo ar ūminių viršutinių kvėpavimo takų infekcijų atvejį.
 35. NVSC Kauno departamento Kėdainių skyrius privalo registruoti ir analizuoti duomenis apie susirgimus gripu ir ŪVKTI, kuriuos pateikia asmens sveikatos priežiūros įstaigos, ir teikti informaciją Užkrečiamųjų ligų profilaktikos ir kontrolės centrui teisės aktų nustatyta tvarka. Įvertinti sezoninio gripo reikšmę, siekiant numatyti papildomų priemonių poreikį gripo pandemijos metu.
 36. NVSC Kauno departamento Kėdainių skyrius privalo teikti informaciją Savivaldybės administracijai sergamumo gripu ir ŪVKTI rodikliams pasiekus epideminį lygį arba grįžus į įprastinį sergamumo lygį.
 37. NVSC Kauno departamento Kėdainių skyrius, pasitelkiant vietinę žiniasklaidą, kitas viešojo informavimo priemones, privalo teikti informaciją bendruomenei apie sergamumą gripu ir taikytinų prevencinių priemonių būtinumą.
 38. NVSC Kauno departamento Kėdainių skyrius privalo organizuoti ir koordinuoti pasirinktose asmens sveikatos priežiūros įstaigose gripo pasirinktinės klinikinės-virusologinės diagnostikos priežiūros tvarką:
 - 38.1. pagal Sveikatos apsaugos ministerijos ir Užkrečiamųjų ligų profilaktikos ir kontrolės centro, NVSC Kauno departamento Kėdainių skyriaus nurodymus, asmens sveikatos priežiūros įstaigų vadovai privalo paskirti atsakingus gydytojus, kurie vykdys pasirinktinę gripo klinikinę-virusologinę diagnostiką. Atsakingi gydytojai gripo sezono metu privalo vykdyti susirgimų gripu ir ŪVKTI apskaitą ir teikti informaciją teisės aktų nustatyta tvarka bei, diagnozavę gripą, privalo imti bandinius, užpildyti reikiamą dokumentaciją ir pristatyti juos ištyrimui į Lietuvos AIDS centro laboratoriją;
 - 38.2. NVSC Kauno departamento Kėdainių skyriui organizuoti ir užtikrinti transportinių terpių ir priemonių bandiniams paimti paskirstymą asmens sveikatos priežiūros įstaigoms. Organizuoti paimtų bandinių laikymą bei pristatymą tinkamomis sąlygomis į Lietuvos AIDS centrą;
 - 38.3. NVSC kauno departamento Kėdainių skyriui apibendrinti apskrityje dirbančių gydytojų, dalyvaujančių gripo epidemiologinėje priežiūroje, paremtoje pasirinktine klinicine-virusologine diagnostika, duomenis ir perduoti Užkrečiamųjų ligų profilaktikos ir kontrolės centrui kiekvieną pirmadienį iki 12 val. Vertinti Kėdainių rajono vykdomos gripo epidemiologinės priežiūros, paremtos klinicine-virusologine diagnostika, klinikinius duomenis ir virusologinių tyrimų rezultatus;
 - 38.4. NVSC Kauno departamento Kėdainių skyrius privalo atlikti gripo epidemiologinės priežiūros duomenų analizę, įvertinti sergamumo intensyvumą: apskaičiuoti sergamumo gripu ir ŪVKTI rodiklius (atvejais 10-čiai tūkst. gyventojų per savaitę), lyginti su ankstesnių metų atitinkamais rodikliais. Taip pat apskaičiuoti sergamumo rodiklius kiekvienoje amžiaus grupėje (0–6 m., 7–17 m., 18–64 m., 65 m. ir vyresnių).
 39. Valstybinės maisto ir veterinarijos tarnybos Kauno departamento Kėdainių skyrius, vykdydamas gripo A(H5N1) ir A(H1N1) infekcijos epidemiologinę ir epizootologinę priežiūrą, bendradarbiauja su NVSC Kauno departamento Kėdainių skyriumi, Savivaldybės

administracija. Teikiant informaciją apie paukščių ir gripo A(H1N1) epizootinę situaciją, pasirengimą galimam gripo protrūkiui, informuoja visuomenę per visuomenės informavimo priemones Kėdainių rajono savivaldybėje.

VIII SKYRIUS SKIEPIJIMAS NUO GRIPO

40. Skiepijimas nuo gripo yra viena svarbiausių priemonių, mažinančių gripo naštą gyventojų sveikatai bei užkertančių kelią gripo plitimui ir taip mažinančių tiesiogines sveikatos priežiūros ir netiesiogines išlaidas, patiriamas dėl gydymo, nedarbingumo ir slaugymo. Iš įvairiose valstybėse atliktų tyrimų matyti, kad skiepijimas nuo gripo – ekonomiškai efektyvus. Tyrimais nustatyta, kad tarp skiepytų asmenų 34–44 procentais sumažėjo vizitų pas gydytojus, 32–45 procentais – prarastų darbingų darbo dienų ir 25 procentais – antibiotikų, skirtų bakterinėms gripo komplikacijoms gydyti, vartojimas. Tyrimų rezultatai rodo, kad pagyvenusių asmenų, gyvenančių uždaruose kolektyvuose, skiepijimas nuo gripo 33 procentais sumažina hospitalizavimo atvejų, 50 procentų – bendrą jų mirtingumą.
41. Įvairiose Europos valstybėse kasmet nuo gripo pasiskiepija nuo kelių iki maždaug 80 procentų gyventojų.
42. PSO rekomenduoja paskiepyti nuo sezoninio gripo kuo daugiau nėsčiųjų, nes pasiskiepijimas apsaugo nuo gripo komplikacijų tiek pačią nėsčiąją, tiek vaisių. Pasiskiepijus nėsčiajai, atsparumą gripo virusui įgyja ir naujagimis.
43. Skiepijimo nuo gripo apimtys: 2018 m. sezoninio gripo vakcina valstybės lėšomis paskiepyta asmenų – 4 809, 2019 m. – 4664 asmenys.
44. Kėdainių rajono asmens sveikatos priežiūros įstaigas vykdyti sezoninę vakcinaciją nuo gripo šioms gyventojų rizikos grupėms:
 - 44.1. slaugos ir palaikomojo gydymo ligoninių arba skyrių, globos institucijų pacientams;
 - 44.2. suaugusiesiems ir vaikams, vyresniems kaip 6 mėn., sergantiems lėtinėmis širdies kraujagyslių, plaučių ligomis, metabolinėmis arba (ir) inkstų ligomis arba (ir) kuriems yra imunodeficitinė būklė;
 - 44.3. vyresniems nei 6 mėn. kūdikiams, vaikams ir paaugliams, nuolat vartojantiems aspiriną;
 - 44.4. 65 m. ir vyresniems asmenims;
 - 44.5. asmens sveikatos priežiūros įstaigų ir globos namų darbuotojams;
 - 44.6. rizikos grupių asmenų šeimų nariams;
 - 44.7. asmenims, nuolat gyvenantiems uždaruose kolektyvuose.
45. Prasidėjus gripo pandemijai, pandemine gripo vakcina nemokamai skiepijami apraše Nr. 1 priede nurodyti asmenys.
46. Už gripo vakcinų pristatymą į asmens ir visuomenės sveikatos priežiūros įstaigas, jų saugojimą, gyventojų vakcinaciją, apskaitą ir informacijos perdavimą atsako šių įstaigų vadovai. Įstaigose turi būti nustatyta minėtų procedūrų tvarka.
47. Asmens sveikatos priežiūros įstaigų vadovai atsako už pasirengimą teikti papildomas būtinąsias vakcinavimo paslaugas. Privalo nustatyti šių procedūrų tvarką.
48. Kėdainių rajono asmens sveikatos priežiūros ir visuomenės įstaigos privalo vykdyti gyventojų ir atskirų grupių asmenų vakcinaciją. Užtikrinti saugų ir tinkamą skiepijimą nuo gripo. Gyventojų vakcinacija vykdoma vadovaujantis Imunoprofilaktikos atlikimo taisyklėmis, patvirtintomis Lietuvos Respublikos sveikatos apsaugos ministro 2002 m. rugsėjo 23 d. įsakymu Nr. 468 „Dėl imunoprofilaktikos atlikimo taisyklių patvirtinimo“.
49. Atsižvelgiant į tai, kad pasiskiepijus sezonine gripo vakcina sumažėja rizika susirgti gripu ar persirgti sunkiomis gripo formomis ir prarasti darbingumą, darbdaviams rekomenduojama užtikrinti darbuotojų paskiepijimą sezonine gripo vakcina, vadovaujantis Sveikatos apsaugos ministro 2004 m. spalio 14 d. įsakymu Nr. V-716 „Dėl Darbuotojų, kurie skiepijami darbdavio lėšomis, profesijų ir pareigybių sąrašo patvirtinimo“.

50. Kėdainių rajono asmens sveikatos priežiūros įstaigos privalo pasitvirtinti registracijos ir informacijos perdavimo tvarką apie galimas nepageidaujamas reakcijas į gripo vakcinas.

IX SKYRIUS

ANTIVIRUSINIŲ VAISTŲ ATSARGOS IR NAUDOJIMAS

51. Kadangi antivirusiniai vaistai – svarbiausia gydymo ir apsaugos priemonė gripo pandemijos pradžioje, kol pagaminama pandeminė gripo vakcina, ir jų kiekis ribotas, nes nedaug gamintojų ir nedidelė gamybos apimtis, vadovaujantis Europos Komisijos ir Pasaulio sveikatos organizacijos rekomendacijomis, Lietuvoje kaupiamos antivirusinių vaistų atsargos, kad būtų galima jais aprūpinti iki 30 proc. gyventojų.
52. Antivirusinių vaistų paskirstymas ir vartojimo stebėseną vykdoma vadovaujantis Antivirusinių vaistų paskirstymo ir vartojimo stebėsenos aprašu, patvirtintu Lietuvos Respublikos sveikatos apsaugos ministro 2009 m. sausio 22 d. įsakymu Nr. V-31 „Dėl antivirusinių vaistų paskirstymo ir vartojimo stebėsenos aprašo patvirtinimo“.
53. Siekiant užtikrinti efektyvų antivirusinių vaistų naudojimą Kėdainių rajono savivaldybės gyventojų tarpe, numatomos šios prioritetines gyventojų grupes, kurioms pandemijos metu bus skiriama profilaktika antivirusiniais preparatais:
- 53.1. asmens ir visuomenės sveikatos priežiūros specialistams;
 - 53.2. būtinuosius visuomenės poreikius užtikrinantiems įvairių tarnybų pareigūnams, kurie teiks pagalbą susirgusiesiems.
54. Kėdainių rajono asmens sveikatos priežiūros įstaigų vadovai atsako už antivirusinių vaistų tinkamą panaudojimą, saugojimą, apskaitą.

IX SKYRIUS

SVEIKATOS SISTEMOS ATSAKAS, SVEIKATOS PRIEŽIŪROS PASLAUGŲ UŽTIKRINIMAS

55. Sveikatos sistemos atsakas planuojamas atsižvelgiant į bendruosius Lietuvos nacionalinės sveikatos sistemos pasirengimo veiklai ir veiklos esant ekstremaliai situacijai principus, gripo pandemijos ypatumus ir poveikį sveikatos sektoriui. Gripo pandemijos metu visos asmens sveikatos priežiūros įstaigos privalo užtikrinti sveikatos priežiūros paslaugų teikimą įstaigos patalpose visą parą, organizuojant darbą pamainomis arba per sutartis su kitomis asmens sveikatos priežiūros įstaigomis.
56. Kėdainių rajono asmens sveikatos priežiūros įstaigų vadovai ekstremalių situacijų valdymo planuose privalo numatyti sveikatos priežiūros paslaugų teikimą, jeigu sergančiųjų labai daug, taip pat priemonės asmens sveikatos priežiūros įstaigų veiklos tęstinumui užtikrinti. Asmens sveikatos priežiūros įstaigos medicinos pagalbą gripo pandemijos metu organizuoja vadovaudamosi parengtais ir patvirtintais įstaigos veiklos ekstremaliomis situacijomis planais, juose numatant įstaigos veiklą gripo pandemijos metu. Kėdainių rajono asmens sveikatos priežiūros įstaigų, teikiančių pirminę pagalbą sergantiems gripu, vadovai planuose privalo numatyti prevencines priemones. Planuose būtina numatyti:
- 56.1. sudaryti būtinų asmeninių apsauginių priemonių atsargas (kvėpavimo takų apsaugai nuo virusinių infekcijų, chirurginių kaukių, specialios aprangos ir kita);
 - 56.2. pasiruošti didesniai sergančiųjų gripu priėmimui, pirminės asmens sveikatos priežiūros grandžių darbo perorganizavimui pagal situacijos pokyčius:
 - 56.2.1. užtikrinti ambulatorinių sveikatos priežiūros paslaugų teikimą pacientų namuose ne mažiau kaip 12 val. per parą, organizuojant papildomas sveikatos priežiūros darbuotojų brigadas, aprūpinant jas transportu ir asmeninėmis apsaugos priemonėmis;
 - 56.2.2. padidinti registratūros darbuotojų ir telefonų linijų skaičių;
 - 56.2.3. organizuoti papildomas medikų brigadas ligonių aptarnavimui namuose, aprūpinant jas transportu ir asmens apsaugos priemonėmis;

- 56.2.4. pagal galimybes organizuoti pirminės asmens sveikatos priežiūros įstaigų darbą savaitgaliais, švenčių dienomis;
 - 56.2.5. pagal galimybes padidinti GMP brigadų skaičių;
 - 56.2.6. pertvarkyti besikreipiančių pacientų srautus taip, kad karščiuojantys ligoniai būtų priiminėjami atskirai nuo kitų pacientų;
 - 56.2.7. paskelbti informaciją apie asmens sveikatos priežiūros įstaigos darbo tvarką kiekvienos įstaigos skelbimų lentoje;
 - 56.2.8. ligonius, sergančius sunkiomis gripo formomis ir/ar esant komplikacijoms, nukreipti gydytis į stacionarines asmens sveikatos priežiūros įstaigas.
57. Kėdainių rajono stacionarinių asmens sveikatos priežiūros įstaigų vadovai planuose privalo numatyti ir suplanuoti prevencines priemones, teikiant paslaugas stacionariniams ligoniams. Planuose numatyti ir suplanuoti:
- 57.1. būtinųjų asmeninių apsauginių priemonių atsargas (kvėpavimo takų apsaugai nuo virusinių infekcijų, chirurginių kaukių, specialios aprangos ir kita);
 - 57.2. išrašyti iš įstaigos nesunkius ligonius ir paskirti jiems ambulatorinį gydymą, nutraukti ligonių lankymą;
 - 57.3. pandemijos metu pritaikyti, perprofiluoti patalpas, sergantiems pandeminiu gripu gydyti. Nustatyti tvarką ir paskirti atsakingus asmenis šių procedūrų atlikimui;
 - 57.4. apriboti planinių konsultacijų, hospitalizacijų bei chirurginių intervencijų skaičių;
 - 57.5. užtikrinti sergančiųjų pandeminiu gripu hospitalizavimą, nustatyti tvarką;
 - 57.6. paskiepyti visus darbuotojus pandemine gripo vakcina, sudaryti rizikos grupių sąrašus;
 - 57.7. aprūpinti darbuotojus asmeninėmis apsaugos priemonėmis;
 - 57.8. mobilizuoti (atšaukti iš atostogų, komandiruočių ir kt.) įstaigos personalą reikalui esant;
 - 57.9. numatyti įstaigas, kuriose reikalui esant bus atliekamas mirusiųjų nuo gripo, ŪVKTI ar jų komplikacijų patanatominis ištyrimas; numatyti patologinės anatomicinės medžiagos bandinių gripo virusologiniams tyrimams paėmimo ir transportavimo į Lietuvos AIDS centro laboratoriją tvarkos nustatymą.
 - 57.10. parengti ar numatyti patalpas, skirtas psichologinei ir dvasinei pagalbai įstaigos personalui, pacientams ir jų artimiesiems teikti.
58. Esant dideliame sergančiųjų skaičiui stacionarinės sveikatos priežiūros paslaugos gali būti teikiamos specialiai šiam tikslui pritaikytose stacionarinėse socialinės priežiūros ir/ar ugdymo įstaigose, veikiančiose Kėdainių rajone (Aprašas Nr. 5). Šių įstaigų vadovai civilinės saugos parengties ekstremalioms situacijoms planuose privalo numatyti sveikatos priežiūros paslaugų teikimą, jeigu sergančiųjų labai daug, ir jei reikėtų, hospitalizuoti ligonius, kurie atvyktų iš kitų asmens sveikatos priežiūros įstaigų.
59. Stacionarinių socialinės globos įstaigų vadovai privalo suplanuoti prevencijos priemones, kurias vykdys gripo pandemijos metu:
- 59.1. užtikrinti sergančiųjų sunkiomis gripo ir ūminėmis viršutinių kvėpavimo takų infekcijomis hospitalizaciją, remiantis klinikinėmis ir epidemiologinėmis indikacijomis;
 - 59.2. globotinius aptarnaujančiam personalui uždrausti dirbti, turint peršalimo simptomų;
 - 59.3. užtikrinti higienos režimo reikalavimų vykdymą globos įstaigose;
 - 59.4. patvirtinti izoliacinių palatų sergantiems pandeminiu gripu hospitalizuoti, patvirtinti patalpų perprofilavimo tvarką;
 - 59.5. paskirti atsakingus asmenis infekcijų kontrolei įstaigoje sustiprinti.
60. Sveikatos priežiūros paslaugų užtikrinimas gripo pandemijos metu pareikalaus papildomų žmogiškųjų, finansinių ir kitų resursų, todėl sveikatos priežiūros įstaigos turi sudaryti rezervinius fondus, kuriuose kaupytų sutaupytas ir iš kitų šaltinių (Vyriausybės, Sveikatos apsaugos ministerijos, teritorinių ligonių kasų ir kt.) ekstremalių situacijų atvejais skiriamas

- lėšas, reikalingas įstaigos poreikiams (pandeminių gripo vakcinų, antivirusinių vaistų, asmeninės apsaugos priemonių ir kt.) užtikrinti.
61. Kilus gripo pandemijai, nemedicininis asmens apsaugos priemonių naudojimas – viena pagrindinių priemonių, galinčių apsaugoti nuo infekcijos, kadangi vakcinos ir antivirusinių vaistų gali nepakakti. Sveikatos apsaugos ministerija ir jos įgaliotos institucijos informuoja gyventojus apie asmens apsaugos nuo gripo būdus. Asmens apsaugai užtikrinti Sveikatos apsaugos ministerija rengia, reguliariai atnaujina ir išplatina rankų higienos, kvėpavimo takų užkrečiamųjų ligų bendrosios apsaugos rekomendacijas. Savivaldybės administracija savo teritorijose organizuoja karantines priemones: sergančiųjų izoliavimą, apriboja kontaktinių asmenų judėjimą, apriboja gyventojų masinius susirinkimus.
 62. Gripo pandemijos metu ugdymo įstaigų vadovai privalo:
 - 62.1. įpareigoti ikimokyklinių vaikų įstaigų, bendrojo lavinimo mokyklų atsakingus asmenis reguliariai vėdinti patalpas, ugdymui skirtas patalpas kuo dažniau valyti drėgnu būdu, reikalui esant naudoti dezinfekcines medžiagas;
 - 62.2. nurodyti ikimokyklinių vaikų įstaigų, bendrojo lavinimo mokyklų atsakingiems asmenims vykdyti dėl ligos neatvykusių į kolektyvus vaikų ir personalo apskaitą, teikti informaciją kiekvieną dieną iki 12 val. Kėdainių rajono savivaldybės administracijos Švietimo skyriui. Surinktą informaciją perduoti NVSC Kauno departamento Kėdainių skyriui;
 - 62.3. atskirose švietimo įstaigose registruojant vaikų sergamumą gripu ir ŪVKTI 20 proc. ir daugiau, nutraukti užsiėmimus;
 - 62.4. paskirti atsakingus asmenis higieninės epidemiologinės kontrolės įstaigose vykdymui (vaikus aptarnaujančiam personalui uždrausti dirbti, turint peršalimo simptomų, užtikrinti, kad vaikai su peršalimo simptomais kuo greičiau būtų izoliuoti, o sergantys nepriimami į ugdymo įstaigas);
 63. Mokykloje dirbantis visuomenės sveikatos specialistas privalo informuoti įstaigos bendruomenę apie gripo situaciją ir profilaktikos priemones.
 64. Visuomeninės paskirties įmonių vadovai privalo:
 - 64.1. užtikrinti higienos režimo reikalavimų vykdymą teatrų, kino teatrų patalpose, sporto salėse, klubuose, baruose, transporto priemonėse ir kitose masinio susibūrimo vietose;
 - 64.2. pagal Savivaldybės administracijos sprendimą, atskiru nurodymu apriboti masinius žmonių susibūrimo renginius.
 65. Socialinės globos įstaigų vadovai privalo:
 - 65.1. užtikrinti sergančiųjų sunkiomis gripo ir ūminėmis viršutinių kvėpavimo takų infekcijomis hospitalizaciją, remiantis gydytojų klinikinėmis ir epidemiologinėmis indikacijomis;
 - 65.2. uždrausti dirbti globotinius aptarnaujančiam personalui, turintiems peršalimo simptomų;
 - 65.3. užtikrinti higienos režimo reikalavimų vykdymą globos įstaigose.
 66. Gripo pandemijos metu visos socialinės ir kitos gyvybiškai svarbios tarnybos (komunalinės, priešgaisrinės apsaugos, teisėsaugos ir kt.) privalo užtikrinti paslaugų teikimą, vadovaudamosi parengtais ir patvirtintais įstaigos veiklos ekstremaliomis situacijomis planais, juose numatant įstaigos veiklą gripo pandemijos metu. Prognozuojama, kad gripo pandemijos metu ketvirtadalis gyvybiškai svarbių tarnybų darbuotojų dėl ligos negalės dirbti, todėl juos būtina paskiepyti pandemine gripo vakcina ir užtikrinti, kad darbo metu jie naudotų asmeninės apsaugos priemones (kaukę ir vienkartinę pirštines).

XI SKYRIUS

KOMUNIKACIJA

67. Kiekvienam pasirengimo gripo pandemijai etapui ir lygiui Sveikatos apsaugos ministras patvirtina visuomenės informavimo ir keitimosi informacija tarp valstybės valdymo ir kitų institucijų planą. Kuo didesnė grėsmė, tuo svarbiau užtikrinti veiksmingą visuomenės informavimą per visuomenės informavimo priemones. Patikimos informacijos skelbimas ankstyvuojų etapu užkirs kelią klaidingos ir nepatvirtintos informacijos skleidimui. Kilus gripo pandemijai, informavimas ypač padeda išvengti nepagrįstos panikos. Taigi informavimo priemonės turi būti itin gerai parengtos.
68. Būtinąs operatyvus keitimasis informacija tarp kompetentingų sveikatos institucijų tiek Kėdainių rajone, tiek už jo ribų.
69. Savivaldybės ekstremaliųjų situacijų operacijų centras atsakingas už nuolatinę informacijos teikimą žiniasklaidai ir visuomenei. Informacija teikiama apie būtinąsias gripo profilaktikos priemones, jų organizavimo tvarką, sveikatos priežiūros paslaugų teikimo tvarką sergantiems.
70. Savivaldybės ekstremaliųjų situacijų operacijų centras užtikrina informacijos apsikeitimu tarp institucijų, nepriklausančių sveikatos sistemai.
71. NVSC Kauno departamento Kėdainių skyrius atsakingas už duomenų registravimą, apskaitą ir informacijos apie epidemiologinę gripo pandemijos situaciją Kėdainių rajono savivaldybėje teikimą:
 - 71.1. parengia informacinę medžiagą visuomenei, rizikos grupėms ir žiniasklaidai;
 - 71.2. skelbia patikimą informaciją apie epidemiologinę situaciją teritorijoje, galimas grėsmes ir planuojamas priemones.
72. Informavimui apie gripo pandemiją ir Kėdainių rajono savivaldybėje turi būti panaudotos visos įmanomos informavimo priemonės ir šaltiniai (Savivaldybės tinklalapis www.kedainiai.lt, Facebook puslapis televizija, radijas, spauda, internetas ir kt.).
73. NVSC Kauno departamento Kėdainių skyrius ir Kėdainių valstybinė maisto ir veterinarijos tarnyba privalo nuolat teikti informaciją visuomenei ir sveikatos priežiūros specialistams apie gripo A(H5N1) ir A(H1N1) plitimą ir riziką žmonėms.

XII SKYRIUS

BAIGIAMOSIOS NUOSTATOS

74. Savivaldybės ekstremaliųjų situacijų operacijų centras reikalui esant organizuoja Kėdainių rajono pasirengimo gripo pandemijai stalo pratybas, kurių metu patikrinamas atsakingų vykdytojų pasirengimas vykdyti Plano jiems numatytas priemones.
75. Savivaldybės administracija ir NVSC Kauno departamento Kėdainių skyrius, atsižvelgdamas į Plano atsakingų vykdytojų pateiktas pastabas ir pasiūlymus, taip pat atsižvelgdamas į per pasirengimo gripo pandemijai pratybose išaiškėjusias problemas, kasmet organizuoja Plano koregavimą.

PASIRENGIMO GRIPŲ PANDEMIJAI KĖDAINIŲ RAJONO SAVIVALDYBĖJE PLANO ĮGYVENDINIMO PRIEMONĖS

Eil. Nr.	Priemonių pavadinimas	Terminai	Atsakingas vykdytojas
I ETAPAS. TARPPANDEMINIS PERIODAS.			
Naujas gripo viruso potipis nenumatytas. Gripo viruso potipis, sukeliantis sezoninį gripą, plinta tarp žmonių, gali būti nustatomas ir gyvūnams			
1.	Pagal SAM rekomendacijas bei gripo epidemiologinę situaciją patikslinti pasirengimo gripo pandemijai planus	Pagal poreikį	Kėdainių rajono savivaldybės administracijos direktorius, Kėdainių rajono savivaldybės administracijos vyr. specialistas (savivaldybės gydytojas), ASPĮ, ūkio subjektai
2.	Pagal kompetenciją dalyvauti įvairaus tipo pratybose, skirtose pasirengti gripo pandemijai, remtis jų rezultatais tobulinant pasirengimą gripo pandemijai	Pagal civilinės saugos veiklos planą	Kėdainių rajono savivaldybės administracijos direktorius, Kėdainių rajono savivaldybės civilinės saugos specialistas ir savivaldybės gydytojas, NVSC prie Sveikatos apsaugos ministerijos Kauno departamento Kėdainių sk.
3.	Sukaupti būtinųjų asmens apsaugos priemonių, skirtų apsisaugoti nuo kvėpavimo takų virusinių infekcijų, atsargas pagal Lietuvos Respublikos sveikatos apsaugos ministro 2008 m. liepos 31 d. įsakymu Nr. V-719 „Dėl Būtinųjų asmens apsaugos priemonių, skirtų apsisaugoti nuo kvėpavimo takų virusinių infekcijų, sąrašo patvirtinimo“, numatyti jų paskirstymą aprašu Nr. 3 ir Nr. 4	Pagal poreikį	ASPĮ vadovai, Kėdainių rajono savivaldybės administracijos direktorius
4.	Įvertinti turimus išteklius bei pajėgumą gripo pandemijai valdyti ar lokalizuoti, vadovaujantis Kėdainių rajono savivaldybės medicinos pagalbos teikimo aprašu Nr. 5 Esant išteklių ir pajėgumų trūkumui, planuoti jų šalinimą	Prieš gripo sezoną ir jo metu	Kėdainių rajono savivaldybės administracijos direktorius, Kėdainių rajono savivaldybės administracijos vyr. specialistas (savivaldybės gydytojas), ASPĮ vadovai
5.	Vykdyti veiksmingą gripo ir ūmių viršutinių kvėpavimo takų infekcijų epidemiologinę priežiūrą, siekiant laiku išaiškinti šių ligų protrūkius ir užtikrinti institucijų bendradarbiavimą	Gripo sezono metu	NVSC prie Sveikatos apsaugos ministerijos Kauno departamento Kėdainių sk.
6.	Vadovaujantis Europos Komisijos, Europos ligų prevencijos ir kontrolės centro, PSO ir SAM rekomendacijomis ir informacija apie gripo epidemiologinę situaciją kaimyninėse valstybėse ir šalyje, atitinkamai koreguoti pasirengimo gripo pandemijai plane numatytas priemones	Pagal poreikį	Kėdainių rajono savivaldybės administracijos vyr. specialistas (savivaldybės gydytojas)
7.	Numatyti antivirusinių vaistų naudojimo kiekį ir nustatyti gyventojų skaičių, vadovaujantis Rizikos grupių, skiepijamų pandemine gripo vakcina, aprašu Nr. 1. Peržiūrėti ir prireikus atnaujinti teisės aktus ir kitus dokumentus, reglamentuojančius antivirusinių vaistų vartojimą	Gripo sezono metu	NVSC prie Sveikatos apsaugos ministerijos Kauno departamento Kėdainių sk., Kėdainių rajono savivaldybės administracijos vyr. specialistas (savivaldybės gydytojas), ASPĮ vadovai

8.	Numatyti alternatyvias, sveikatos priežiūros sistemai priklausančias ir neprikaušančias patalpas (mokyklos, viešbučiai ir kt.) papildomai ligonių hospitalizacijai, esant dideliu ligonių srautu, aprašu Nr. 5	Gripo sezono metu	Kėdainių rajono savivaldybės administracijos direktorius, savivaldybės gydytojas, ASPĮ vadovai
9.	Aprūpinti sveikatos priežiūros įstaigas asmens apsaugos priemonėmis	Gripo sezono metu	ASPĮ vadovai
10.	Reguliariai organizuoti sveikatos priežiūros įstaigų darbuotojų mokymus, susijusius su gripo epidemiologine priežiūra, pasirengimu gripo pandemijai ir situacijos valdymu esant gripo pandemijai	Pagal civilinės saugos veiklos planą	NVSC prie Sveikatos apsaugos ministerijos Kauno ? departamento Kėdainių sk., Kėdainių rajono savivaldybės administracijos direktorius, Kėdainių rajono savivaldybės visuomenės sveikatos biuras
11.	Teikti informaciją sveikatos priežiūros specialistams ir visuomenei, rizikos grupėms ir žiniasklaidai apie medicinos pagalbos teikimą, vakcinacijos ir antivirusinių vaistų naudojimo klausimais, gripo pandemijos keliamą grėsmę ir planuojamas prevencines priemones pagal parengtus aprašus Nr. 6, 7, 8	Gripo sezono metu	NVSC prie Sveikatos apsaugos ministerijos Kauno departamento Kėdainių sk., ASPĮ vadovai, Kėdainių rajono savivaldybės administracijos direktorius, Kėdainių rajono savivaldybės administracijos vyr. specialistas (savivaldybės gydytojas), Kėdainių rajono savivaldybės visuomenės sveikatos biuras
II ETAPAS. GRIPŲ PANDEMIJOS PAVOJAUS PERIODAS. Naujo potipio gripo virusas nustatytas žmonėms			
	Vykdyti visas priemones, numatytas ankstesniame etape		
12.	Užtikrinti sveikatos sektoriaus, kitų žinybų veiklos koordinavimą nustatčius naujo gripo viruso potipio sukeltą gripo atvejį (-us)	Paskelbus 2-ąjį etapą	Kėdainių rajono savivaldybės administracijos direktorius, Kėdainių rajono savivaldybės administracijos vyr. specialistas (savivaldybės gydytojas), NVSC prie Sveikatos apsaugos ministerijos Kauno departamento Kėdainių sk.
13.	Įvertinti sveikatos priežiūros įstaigų pasirengimą valdyti pirmuosius naujo gripo viruso potipio sukeltus susirgimų atvejus ir protrūkius	Paskelbus 2-ąjį etapą	Kėdainių rajono savivaldybės administracijos direktorius, savivaldybės gydytojas, NVSC prie Sveikatos apsaugos ministerijos Kauno departamento Kėdainių sk.
14.	Taikyti rekomenduojamas gripo infekcijos plitimą ribojančias priemones, aprašu Nr. 6, 7, 8	Paskelbus 2-ąjį etapą	Kėdainių rajono savivaldybės administracijos direktorius, savivaldybės gydytojas, NVSC prie Sveikatos apsaugos ministerijos Kauno departamento Kėdainių sk.
15.	Įvertinti Kėdainių rajono savivaldybės asmens sveikatos priežiūros įstaigų pasirengimą izoliuoti, gydyti pavienius ligonius, užsikrėtusius nauju gripo viruso potipiu, taikyti priešepideminės priemones	Paskelbus 2-ąjį etapą	NVSC prie Sveikatos apsaugos ministerijos Kauno departamento Kėdainių sk., ASPĮ vadovai
	Įvertinti gebėjimą nustatyti ir valdyti gripo ir ūminių viršutinių kvėpavimo takų infekcijų protrūkius asmens sveikatos priežiūros įstaigose	Paskelbus 2-ąjį etapą	Kėdainių rajono savivaldybės administracijos direktorius, ASPĮ
16.	Įvertinti Kėdainių rajono savivaldybės sveikatos priežiūros įstaigų personalo vakcinacijos nuo sezoninio gripo mastą	Paskelbus 2-ąjį etapą	NVSC prie Sveikatos apsaugos ministerijos Kauno departamento Kėdainių sk.
17.	Įvertinti infekcijų kontrolės priemonių ir asmeninių apsaugos priemonių atsargas asmens sveikatos priežiūros įstaigose	Paskelbus 2-ąjį etapą	Kėdainių rajono savivaldybės administracijos direktorius, Kėdainių rajono savivaldybės administracijos vyr. specialistas (savivaldybės gydytojas), ASPĮ vadovai, NVSC prie Sveikatos apsaugos ministerijos Kauno departamento Kėdainių sk.
18.	Asmens sveikatos priežiūros įstaigose vykdyti infekcijų kontrolės priemones pagal Pasaulio sveikatos organizacijos ir Europos ligų prevencijos ir kontrolės	Paskelbus 2-ąjį etapą	Kėdainių rajono savivaldybės administracijos direktorius, Kėdainių rajono savivaldybės administracijos vyr. specialistas (savivaldybės

	centro rekomendacijas, siekiant užkirsti kelią hospitalinių infekcijų plitimui		gydytojas), ASPĮ vadovai, NVSC prie Sveikatos apsaugos ministerijos Kauno departamento Kėdainių sk.
19.	Patikrinti pasirengimo gripo pandemijai planuose numatytas visų lygių sveikatos sistemos atsako priemones, atkreipiant dėmesį į pacientų srautų valdymą ir pasirengimą masinei hospitalizacijai, pacientų izoliavimui ir gydymui	Paskelbus 2-ąjį etapą	Kėdainių rajono savivaldybės administracijos direktorius, Kėdainių rajono savivaldybės administracijos vyr. specialistas (savivaldybės gydytojas), ASPĮ vadovai, NVSC prie Sveikatos apsaugos ministerijos Kauno departamento Kėdainių sk.
20.	Planuoti sveikatos priežiūros įstaigų darbą esant dideliame darbuotojų trūkumui, aprašas Nr. 5	Paskelbus 2-ąjį etapą	Kėdainių rajono savivaldybės administracijos direktorius, Kėdainių rajono savivaldybės administracijos vyr. specialistas (savivaldybės gydytojas), ASPĮ vadovai, NVSC prie Sveikatos apsaugos ministerijos Kauno departamento Kėdainių sk.
21.	Mokyti sveikatos priežiūros įstaigų darbuotojus, atsakingus už ryšius su visuomene, dėl informacijos sklaidimo gripo pandemijos metu	Paskelbus 2-ąjį etapą	Kėdainių rajono savivaldybės administracijos direktorius, Kėdainių rajono savivaldybės administracijos vyr. specialistas (savivaldybės gydytojas), ASPĮ vadovai, Kėdainių rajono savivaldybės visomenės sveikatos biuras

III ETAPAS. GRIPO PANDEMIJA. Naujo potipio gripo viruso sukelti susirgimai sparčiai plinta žmonių populiacijoje

	Vykdyti visas priemones numatytas ankstesniuose etapuose		
22.	Įvertinti turimus išteklius ir pajėgumus, reikalingus valdyti ar lokalizuoti gripo pandemiją ir, jei reikia, juos padidinti	Paskelbus 3-ąjį etapą	ASPĮ vadovai, Kėdainių rajono savivaldybės administracijos vyr. specialistas (savivaldybės gydytojas), Kėdainių rajono savivaldybės administracijos direktorius
23.	Taikyti ir koordinuoti visas priemones, numatytas pasirengimo gripo pandemijai planuose (priemonių planuose) – ekstremaliųjų situacijų valdymo planų sudedamosiose dalyse ir prieduose	Paskelbus 3-ąjį etapą	Kėdainių rajono savivaldybės administracijos direktorius, Kėdainių rajono savivaldybės administracijos vyr. specialistas (savivaldybės gydytojas), ASPĮ vadovai, NVSC prie Sveikatos apsaugos ministerijos Kauno departamento Kėdainių sk.
24.	Nustatyti papildomų išteklių poreikį galimoms artėjančioms gripo pandemijos bangoms	Paskelbus 3-ąjį etapą	Kėdainių rajono savivaldybės administracijos direktorius, savivaldybės gydytojas, ASPĮ vadovai
25.	Vykdyti pandeminio gripo stebėseną ir įvertinti jo poveikį: sergamumą, mirštamumą, praleistų dėl ligos dienų skaičių, sveikatos priežiūros darbuotojų ir kitų svarbių sričių darbuotojų skaičių, sveikatos priežiūros įstaigų išteklius, lovdienius, priėmimo skyrių apkrovą, alternatyvių sveikatos priežiūros priemonių naudojimo galimybes, lavoninių talpą ir kitą susijusią statistiką	Paskelbus 3-ąjį etapą	ASPĮ vadovai, ULAC, Kėdainių rajono savivaldybės administracijos direktorius, Kėdainių rajono savivaldybės administracijos vyr. specialistas (savivaldybės gydytojas), ASPĮ vadovai
26.	Esant galimybei pradėti skiepyti pandeminio gripo skiepais asmenis pagal nustatytas prioritėtines grupes vadovaujantis aprašu Nr. 1	Paskelbus 3-ąjį etapą	Kėdainių rajono savivaldybės administracijos direktorius, Kėdainių rajono savivaldybės administracijos vyr. specialistas (savivaldybės gydytojas), ASPĮ vadovai, NVSC prie Sveikatos apsaugos ministerijos Kauno departamento Kėdainių sk., ULAC

27.	Vykdyti infekcijos plitimo tarp sergančiųjų asmenų kontrolės priemonės, atitinkančias naujausias Europos ligų prevencijos ir kontrolės centro ir Pasaulio sveikatos organizacijos rekomendacijas; mokyti sveikatos priežiūros įstaigų darbuotojus naudotis asmeninėmis apsaugos priemonėmis	Paskelbus 3-ąjį etapą	Kėdainių rajono savivaldybės administracijos direktorius, Kėdainių rajono savivaldybės administracijos vyr. specialistas (savivaldybės gydytojas), ASPĮ vadovai, NVSC prie Sveikatos apsaugos ministerijos Kauno departamento Kėdainių sk., ULAC
28.	Taikyti pasirengimo gripo pandemijai planuose (priemonių planuose) numatytų sveikatos priežiūros bei būtinųjų paslaugų teikimo priemonės (savivaldybių lygiu): stebėti sveikatos priežiūros įstaigų būklę; paskirstyti papildomus žmogiškuosius išteklius; teikti medicininės ir nemedicininės paslaugas pacientams, gydomiems alternatyviose sveikatos priežiūros sistemai nepriklausančiose patalpose (viešbučiuose, mokyklose ir kt.), teikti psichologinę ir socialinę pagalbą sveikatos priežiūros darbuotojams, nukentėjusiems asmenims (aprašas Nr. 5)	Paskelbus 3-ąjį etapą	Kėdainių rajono savivaldybės administracijos direktorius, Kėdainių rajono savivaldybės administracijos vyr. specialistas (savivaldybės gydytojas), ASPĮ vadovai, įstaigų vadovai

IV ETAPAS. PEREINAMASIS LAIKOTARPIS. Rizika užsikrėsti naujo potipio viruso sukeltu gripu ir atsako priemonių poreikis mažėja

29.	Atlikti gripo pandemijos poveikio ir pasirengimo gripo pandemijai vertinimą (savivaldybės lygiu) remiantis PSO ir Europos ligų prevencijos ir kontrolės centro rekomendacijomis ir pasirengimo gripo pandemijai planų (priemonių planų) įgyvendinimo rezultatais. Prireikus pasirengimą tobulinti	Paskelbus 4-ąjį etapą	Kėdainių rajono savivaldybės administracijos direktorius, Kėdainių rajono savivaldybės administracijos vyr. specialistas (savivaldybės gydytojas)
30.	Teikti siūlymus Lietuvos Respublikos Vyriausybei, Lietuvos Respublikos ekstremalių situacijų komisijai ir kitoms valstybės institucijoms dėl pasirengimo gripo pandemijai priemonių tobulinimo	Paskelbus 4-ąjį etapą	Kėdainių rajono savivaldybės administracijos direktorius, Kėdainių rajono savivaldybės administracijos vyr. specialistas (savivaldybės gydytojas), NVSC prie Sveikatos apsaugos ministerijos Kauno departamento Kėdainių sk. (98 p.)
31.	Nustatyti papildomų išteklių poreikį kitai gripo pandemijai	Paskelbus 4-ąjį etapą	Kėdainių rajono savivaldybės administracijos direktorius, Kėdainių rajono savivaldybės administracijos vyr. specialistas (savivaldybės gydytojas), ASPĮ vadovai
32.	Atnaujinti planinių sveikatos priežiūros paslaugų teikimą	Paskelbus 4-ąjį etapą	Kėdainių rajono savivaldybės administracijos direktorius, Kėdainių rajono savivaldybės administracijos vyr. specialistas (savivaldybės gydytojas), ASPĮ vadovai
33.	Peržiūrėti, atsižvelgiant į gripo pandemijos patirtį, ir atnaujinti pasirengimo gripo pandemijai planus (priemonių planus)	Paskelbus 4-ąjį etapą	Kėdainių rajono savivaldybės administracijos direktorius, Kėdainių rajono savivaldybės administracijos vyr. specialistas (savivaldybės gydytojas), NVSC prie Sveikatos apsaugos ministerijos Kauno departamento Kėdainių sk.

Sutrumpinimai:

SAM – Lietuvos Respublikos sveikatos apsaugos ministerija Planas – Kėdainių rajono savivaldybės pasirengimo gripo pandemijai planas

ULAC – Užkrečiamųjų ligų ir AIDS centras

Savivaldybės gydytojas – Kėdainių rajono savivaldybės savivaldybės administracijos vyr. specialistas (savivaldybės gydytojas)

ASPĮ – asmens sveikatos priežiūros įstaigos

NVSPL - Nacionalinė visuomenės sveikatos priežiūros laboratorija

RIZIKOS GRUPIŲ, SKIEPIJAMŲ PANDEMINE GRIPO VAKCINA, APRAŠAS NR. 1

Eil. Nr.	Grupės pavadinimas
1.	Asmens sveikatos priežiūros specialistai
2.	Globos namų darbuotojai
3.	Visuomenės sveikatos priežiūros specialistai
4.	Asmenys, priimančys sprendimus dėl priemonių gripo pandemijos poveikiui mažinti įdiegimo
5.	Būtinuosius visuomenės poreikius užtikrinančių įstaigų darbuotojai:
5.1.	energijos tiekimo (elektros ir šilumos) įstaigų darbuotojai
5.2.	geriamojo vandens tiekimo įstaigų darbuotojai
5.3.	vidaus tarnybos sistemos pareigūnai
5.4.	asmenys, dirbantys darba, kurio metu susiduriama su dideliu žmonių skaičiumi (mokytojai, pardavėjai, transporto darbuotojai)
6.	Gyventojų rizikos grupės:
6.1.	slaugos ir palaikomojo gydymo ligoninių arba skyrių pacientai
6.2.	globos institucijų pacientai
6.3.	suaugusieji ir vaikai, vyresni nei 6 mėn., sergantys lėtinėmis širdies-kraujagyslių, plaučių ligomis, metabolinėmis arba (ir) inkstų ligomis, arba (ir) kuriems yra imunodeficitinė būklė; vyresni nei 6 mėn. vaikai ir paaugliai, kurie nuolat vartoja aspiriną
6.4.	moterys, kurios gripo sezono metu bus 3-9 nėštumo mėn.
6.5.	rizikos grupių šeimų nariai
6.6.	kiti 65 m. ir vyresni asmenys, kurie nuolat gyvena uždaruose kolektyvuose

ANTIVIRUSINIŲ VAISTŲ PASKIRSTYMO IR VARTOJIMO STEBĖSENOS APRAŠAS NR. 2

Paskelbus gripo pandemiją ir Lietuvos Respublikos Vyriausybei priėmus sprendimą naudoti Valstybės rezervą, Ekstremalių sveikatai situacijų centras (toliau - ESSC) organizuoja valstybės medicinos materialinių išteklių išdavimą. Antivirusiniai vaistai skiriami stacionarines asmens sveikatos priežiūros paslaugas teikiančioms įstaigoms, kuriose hospitalizuojami ligoniai dėl pandeminio gripo komplikacijų.

1. Įstaigos teikia motyvuotą paraišką sveikatos apsaugos ministrui, nurodydamos antivirusinių vaistų poreikį ir hospitalizuotų dėl gripo komplikacijų pacientų (vaikų ir (ar) suaugusiųjų) skaičių.
2. Sveikatos apsaugos ministras priima sprendimą dėl antivirusinių vaistų skyrimo įstaigai, įsakyme dėl antivirusinių vaistų skyrimo įstaigai nurodomas skiriamų antivirusinių vaistų kiekis ir rezervas, iš kurio skiriami vaistai. Sveikatos apsaugos ministro pavedimu Sveikatos apsaugos ministerijos Ekstremalių sveikatai situacijų centras išduoda antivirusinius vaistus įstaigai.
3. Už antivirusinių vaistų pasiėmimą, atvežimą, saugojimą, naudojimą, apskaitą ir informacijos perdavimą atsako įstaigos vadovas ar jo įgaliotas asmuo.
4. SAM Ekstremalių sveikatai situacijų centras antivirusinius vaistus perduoda įstaigoms pasirašant priėmimo-perdavimo aktą, pateikus dokumentą, įrodantį asmens tapatybę, bei asmens sveikatos priežiūros įstaigos vadovo įgaliojimą pasiimti antivirusinius vaistus.
5. Įstaigos vadovas privalo iš anksto numatyti antivirusinių vaistų laikymui atitinkamą vietą (patalpą), kuri turi atitikti Lietuvos Respublikos sveikatos apsaugos ministro 2006 m. gruodžio 13 d. įsakyme Nr. V-1051 „Dėl Vaistinių preparatų laikymo ir įtraukimo į apskaitą asmens sveikatos priežiūros įstaigose tvarkos aprašo patvirtinimo“ nustatytus reikalavimus, taip pat kontroliuoti, ar antivirusiniai vaistai skiriami tinkamai.

III. ANTIVIRUSINIŲ VAISTŲ VARTOJIMO STEBĖSENA

6. Įstaigos, kurioms skirti antivirusiniai vaistai, privalo vykdyti joms skirtų antivirusinių vaistų vartojimo stebėseną, iki kiekvieno mėnesio 5 ir 20 d. Sveikatos apsaugos ministerijos Ekstremalių sveikatai situacijų centrui turi teikti informaciją apie joms skirtų antivirusinių vaistų suvartojimą, nurodydamos pacientų skaičių, kuriems buvo skirtas gydymas antivirusiniais vaistais, suvartotą ir likusį antivirusinių vaistų kiekį.

ASMENINIŲ APSAUGOS PRIEMONIŲ APRAŠAS NR. 3

Darbdavys privalo aprūpinti darbuotojus asmeninėmis apsaugos priemonėmis:

- vienkartinės vandeniui nepralaidžios vinilinės ar nitrilinės pirštinės arba daugkartinio naudojimo guminės darbo pirštinės, kurias galima dezinfekuoti. Plonos medvilninės pirštinės gali būti mėvimos po viršutinėmis (apsaugo nuo rankų dermatito). Suplyšusios pirštinės pakeičiamos iš karto. Panaudotos pirštinės tuoj pat keičiamos, prieš liečiantis su neužkrėstais paviršiais ar daiktais;
- individualiai pritaikytos kvėpavimo organų apsaugos priemonės su filtrais, kurių efektyvumas yra ne mažesnis kaip 95 %. Taip pat tinka filtravimo prietaisai - akių veido skydeliai. Jie patogūs naudoti, nes papildomai nereikia nešioti apsauginių akinių. Jeigu darbe naudojamos kenksmingos sveikatai dujinės medžiagos, gali prireikti kitų, aukštesnės filtrų klasės kvėpavimo organų apsaugos priemonių. Vienkartiniai respiratoriai (kaukės) yra žemiausio lygio kvėpavimo organų apsaugos priemonės;
- apsauginiai drabužiai: kombinezonai, chalatai (geriau vienkartiniai), galvos apdangalai (kepuraitės, tinkleliai turi visiškai uždengti plaukus), neperšlampamos prijuostės arba ilgomis rankovėmis chirurginiai chalatai ir neperšlampamos prijuostės;
- apsauginiai, gerai priglundę, nerasojančios akiniai. Jie apsaugo akių gleivinę. Labai svarbu nusiėmus akinius vengti liesti ar trinti akis rankomis;
- vienkartiniai vandeniui nepralaidūs apsauginiai avalynės apdangalai arba lengvai valomi ir dezinfekuojami guminiai ar poliuretano auliniai batai. Panaudotos vienkartinės asmeninės apsaugos priemonės turi būti sudedamos į hermetiškus plastikinius maišelius. Plastikiniai

maišeliai su panaudotomis vienkartinėmis apsaugos priemonėmis turi būti kuo skubiau naikinami. Daugkartinio naudojimo priemonės plaunamos ir dezinfekuojamos pagal nustatytus reikalavimus. Rankų higiena atliekama po kiekvieno naudojimosi vienkartinėmis apsaugos priemonėmis.

Subjektuose, kurių veikla nesusijusi su tiesioginiu darbuotojų kontaktu su asmenimis, užsikrėtusiais gripu ar dažnais kontaktais su žmonėmis, kai atstumas tarp žmonių būna mažesnis nei 1 m, pandemio gripo plitimo tarp darbuotojų tikimybė nėra didelė. Tačiau tokiems subjektams rekomenduojama pasirūpinti, kad kosintys ir (ar) čiaudintys asmenys dėvėtų medicininės kaukes.

Subjektų, kurie būtini viešajam saugumui ir būtiniausiems visuomenės poreikiams tenkinti, darbuotojai, pagal atliekamo darbo pobūdį susiduriantys su dideliu žmonių skaičiumi, turi būti aprūpinti medicininėmis kaukėmis ir, galimybei esant, daleles filtruojančiais respiratoriais su 95 proc. ar didesnio efektyvumo filtru. Respiratoriai turi atitikti LST EN 143 ir LST EN 149 reikalavimus, o medicininės kaukės - LST EN 14683 reikalavimus.

Darbdaviai turi užtikrinti, kad darbuotojai, kurie turi kontaktą su šiukšlėmis ar kitomis medžiagomis, kuriose gali būti panaudotų nosinių, servetėlių ar kitų asmens higienos priemonių, gripo pandemijos metu minėtas medžiagas tvarkytų dėvėdami apsauginius akinius, medicininę kaukę ir mūvėdami gumines pirštines. Patartina naudoti ir kitas apsaugos priemones (veido skydelius, kaklo už dangas), taip pat įrankius, kurie leidžia išvengti rankų kontakto su tvarkomomis medžiagomis.

Subjektai privalo turėti tokį individualiųjų apsaugos priemonių kiekį, kad jų užtektų visiems darbuotojams, kuriems jas būtina turėti pagal atliekamo darbo pobūdį.

Darbdaviai turi žinoti, kad darbuotojai turi būti apmokyti apsirengti, nusirengti ir tinkamai sudėti asmenines apsaugos priemones sunaikinimui, nepakenkiant sau (**[vadovautis Lietuvos Respublikos sveikatos apsaugos ministro 2008 m. liepos 31 d. įsakymu Nr. V-719 „Dėl Būtinųjų asmens apsaugos priemonių, skirtų apsisaugoti nuo kvėpavimo takų virusinių infekcijų, sąrašo patvirtinimo“](#)**).

ASMENS SVEIKATOS PRIEŽIŪROS ĮSTAIGŲ DARBUOTOJŲ ASMENINĖS APSAUGOS PRIEMONIŲ APRAŠAS NR. 4

Asmenines apsaugines priemones turi dėvėti:

- visi sveikatos priežiūros sistemos darbuotojai, kurie tiesiogiai pacientui teikia sveikatos priežiūros paslaugas;
- pagalbinis personalas, tarp jų sveikatos priežiūros ir atliekantys valymo darbus asmenys;
- visi laboratorijos darbuotojai, dirbantys su bandiniais, kurie tiriami dėl gripo viruso;
- sterilizacijos tarnybos darbuotojai, tvarkantys užterštą gripo sukėlėjų įrangą;
- ligonio šeimos nariai ir lankytojai.

Standartinės priemonės:

- rankų plovimas, dezinfekcija (rankų higiena);
- asmeninių apsauginių priemonių naudojimas, dirbant su krauju, žmogaus kūno išskyromis ar kita potencialiai infekuota medžiaga;
- tinkama naudojamos įrangos ir užterštų skalbinių priežiūra;
- mikrotraumų, sužeidimų aštriais daiktais prevencija;
- aplinkos valymas ir išpiltų kraujo ir kitų kūno skysčių nukenksminimas;
- tinkamas medicininių atliekų tvarkymas.

Papildomos priemonės:

Papildomos priemonės taikomos tada, kai užtikrintas standartinių priemonių laikymasis.

Papildomos priemonės:

- su oro lašeliais plintančių infekcijų kontrolės priemonės;
- per orą (dalelėmis) plintančių infekcijų kontrolės priemonės (efektyvi kvėpavimo takų apsauga, jei yra galimybė neigiamo slėgio palatos);
- sąlyčio būdu plintančių infekcijų kontrolės priemonės.

Visos papildomos priemonės turi būti taikomos, kol pacientas teoriškai laikomas užkrečiamu: suaugusiems, vaikams vyresniems nei 12 metų -priemonės pradedamos taikyti hospitalizuojant ligonį ir taikomos dar 7 dienas, kai ligonis nustoja karščiuoti, vaikams, jaunesniems nei 12 metų priemonės

pradedamos taikyti hospitalizacijos metu ir tęsiamos 21 dieną nuo ligos pradžios (vaikai išskiria didelius viruso kiekius iki 21 dienos). Jei dėl lėšų stokos to negalima pasiekti, rekomenduojama apmokyti asmens higienos ir infekcijos kontrolės priemonių šeimos narius.

Respiratorių ir medicininių kaukių naudojimo rekomendacijos:

1. Šios rekomendacijos skirtos darbuotojams, dirbantiems asmens sveikatos priežiūros įstaigose, kuriose gydomi pacientai sergantys ar įtariami sergant naujo potipio gripu.
2. Atliktų tyrimų duomenimis nustatyta, kad žmogus gripo virusu yra infekuojamas su iš kvėpavimo takų išskirtais lašeliais (>5 p:m dydžio). Manoma, kad chirurginės kaukės yra efektyvios darbuotojams, kurie 1 metro atstumu turės sąlytį su pacientu, sergančiu ar įtariamu sergant paukščių gripu arba gripu. Be to, nustatyta, kad neįmanoma visiškai išvengti mažų dalelių (aerozolių), pasklidusių 1 metro atstumu, patekimo į kvėpavimo takus, todėl rekomenduojami respiratoriai su 95 % ir didesnio efektyvumo filtru, kurie suteikia papildomą apsaugą.
3. Respiratorius (su 95 % ir didesnio efektyvumo filtru) būtina dėvėti darbuotojams, atliekantiems procedūras, kurių metu gali susidaryti aerozoliai, pvz., trachėjos intubacija, siurbimo procedūros, skiriant aerosolinį gydymą ir pan.
4. Gripo pandemijos metu darbuotojai, turintys sąlytį su sergančiu ar įtariamu sergant gripu pacientu, 1 metro atstumu ir įeinantys į palatą, kurioje gydomas sergantis ar įtariamas sergant gripu pacientas, nesant galimybių naudoti respiratorių, turi užsidėti medicininę kaukę.
7. Respiratorius arba medicininę kaukę po kiekvieno paciento, gydomo izoliacijos palatoje ar toje pačioje palatoje gydomų kelių pacientų apžiūros, išėjus iš palatos, išmetami į tam skirtą surinkimo talpyklą, o rankos dezinfekuojamos alkoholio turinčia dezinfekuojančia priemone ar nuplaunamos vandeniu ir muilu.
8. Darbuotojas, apžiūrintis pacientus, kurie gydomi daugiavietėje izoliacijos palatoje, prieš kiekvieno paciento apžiūrą ir po jos turi dezinfekuoti rankas alkoholio turinčia dezinfekuojančia priemone arba nuplauti vandeniu ir muilu.

Pastaba. Vadovautis Lietuvos Respublikos sveikatos apsaugos ministro 2002 m. balandžio 23 d. įsakymu Nr. 186 „[Dėl Sveikatos priežiūros įstaigų darbuotojų asmeninių apsauginių priemonių, dėvimų teikiant paslaugas sergantiems ypač pavojingomis užkrečiamosiomis ligomis, sąrašo ir naudojimosi jomis taisyklių patvirtinimo](#)“.

KĖDAINIŲ RAJONO SAVIVALDYBĖS SVEIKATOS PRIEŽIŪROS PAGALBOS TEIKIMO APRAŠAS NR. 5

Eil. Nr.	Priemonių pavadinimas	Atsakingas asmuo	Adresas, Telefonas, el. p.	Lovų sk.	Darbuotojų sk.
1.	Medicinos pagalbos suteikimui stacionaruose skyriai perprofiluojami susirgusių ir nukentėjusiųjų priėmimui	Direktoriaus pavaduotoja Rita Kuodienė	VšĮ Kėdainių ligoninė, Budrio g. 5, Kėdainiai 8 34767 102 administracija@kedligonine.lt	VšĮ Kėdainių ligoninės Terapijos sk. korpusas – 200 lovų	100
2.	Užtikrinti pirminės sveikatos priežiūros paslaugų teikimą visose Kėdainių rajono savivaldybės asmens sveikatos priežiūros įstaigose	Direktoriaus pavaduotoja klinikiniam darbui Laima Juodeikienė	VšĮ Kėdainių pirminės sveikatos priežiūros centras, Budrio g. 5 , Kėdainiai 8 347 51485; 8 68247289 l.juodeikiene@kedainiupspc.lt	-	-
		Priėmimo-skubios pagalbos sk. vedėja Rimantė Hofmanienė	VšĮ Kėdainių ligoninė, Budrio g. 5, Kėdainiai 8 347 67 080 administracija@kedligonine.lt	-	-
3.	Teikti medicininės ir nemedicininės paslaugas pacientams, gydomiems alternatyviose sveikatos priežiūros sistemai nepriklausančiose patalpose	Vyr. slaugos administratorė Genė Brazauskienė	Kėdainių specialioji mokykla J. Basanavičiaus g. 99, Kėdainiai 8 347 71357 ksim11@hotmail.com	32 lovos	3
		Direktoriaus pavaduotoja ūkiui Birutė Mikalauskienė			
4.	Teikti socialinę pagalbą sveikatos priežiūros darbuotojams, nukentėjusiems asmenims	Direktorė Rūta Kaupienė	Kėdainių bendruomenės socialinis centras P. Lukšio g. 16, Kėdainiai 8655 64322 ruta.kaupiene@kedainiai.lt	-	-

REKOMENDACIJŲ GYVENTOJAMS DĖL GRIPO PROFILAKTIKOS PRIEMONIŲ APRAŠAS NR. 6

Sukėlėjas:

virusas A - žmonių, gyvūnų ir paukščių gripo A virusas;

virusas B - žmonių gripo B virusas;

virusas C - žmonių ir kiaulių C virusas.

Žmonių gripo A virusai sukelia epidemijas ir pandemijas.

Perdavimo kelias:

- oro lašelinis (kosint, čiaudint susidaro aerosolis iš smulkių skreplių ir seilių lašelių, apkrėstų virusų, toks aerosolis ore išsilaiko iki pusės valandos). **Inkubacinis periodas** 2-48 val. (retkarčiais - ilgiau).

Klinika:

- ūmi eiga, šalčio krėtimas, pakyla temperatūra (39-40 oC);
- „laužo“ visą kūną, kaulus, sąnarius, skauda akių obuolius, gerklę;
- užgula nosį, tačiau sloga pasireiškia tik 2-3 parą;
- dažnai vargina sausas kosulys, išberia apie lūpas - lūpų pūslelinė.

Komplikacijos:

Dažniausia gripo komplikacija - virusinis (ligos pradžioje) ir bakterinis (vėlyvoje stadijoje) plaučių uždegimas. Pastarąjį dažniausia sukelia pneumokokai, stafilokokai, streptokokai, influenzos hemofilas. Komplikacijos: veido daubų uždegimas (sinusitas), bronchitas, vidinės ausies uždegimas. Vyresniems žmonėms dažnai pasitaiko kraujotakos sistemos komplikacijos - širdies raumens uždegimas, venų ir arterijų trombozė.

Gydymas:

Nekomplikuotas gripas gydomas tik simptominėmis priemonėmis. Jei karščiavimas per 38 °C ar ligonį vargina mažesnė temperatūra (skauda galvą, šaltkrėtis, nemalonus karščio pojūtis) skiriama paracetamolio, varginant sausam kosuliui - jį slopinantys preparatai, į užgultą nosį lašiuokai su efedrinu, mentoliu, adrenalinu. Organizmo imuninės sistemos stiprinimui patariama vartoti polivitaminus su mikroelementais.

Prevencijos priemonės:

Susirgus gripu negalima eiti į darbą. Namuose, pagal galimybę, susirgusį žmogų izoliuoti nuo kitų šeimos narių, ypač mažamečių vaikų. Ligonio kambarį dažnai vėdinti, valyti drėgnu būdu, naudoti vienkartinės nosinaitės ir rankšluosčius, jei jų nėra - daugkartinio naudojimo nosinaitės ir rankšluosčius, dažnai juos keisti ir virinti.

Ligonį būtina girdyti šiltais gėrimais: karšta aviečių ar liepžiedžių arbata, karštu pienu su medumi ir kt. Karšti gėrimai skatina prakaitavimą (ypač karštai apsiklojus), sudrėksta burnos ir kvėpavimo takų gleivinės. Nuo to palengvėja kvėpavimas per nosį, mažiau vargina sausas kosulys, sumažėja temperatūra, pagerėja savijauta. Vidutiniškai karščiuojantis ligonis turėtų suvartoti per parą 2-3 litrus skysčių. Jeigu būklė negerėja, reikia tuoj pat kreiptis į medikus.

Pati efektyviausia apsaugos priemonė - imunoprofilaktika (skiepai). Skiepijimo nuo gripo pagrindinis tikslas - sumažinti sunkių gripo formų ir lėtinių ligų komplikacijų skaičių, išvengti susirgimų ir sukėlėjo platinimo aplinkiniams.

Dėl susidariusios nepalankios paukščių gripo situacijos Azijos šalyse, Rusijoje, Turkijoje ir Rumunijoje, taip pat padidėjus gripo pandemijos atsiradimo grėsmei, jeigu virusas mutuočiau ir taptų užkrečiamas nuo žmogaus, Pasaulio sveikatos organizacija ragina pasiskiepyti kuo daugiau rizikos grupės ir sveikų žmonių.

Gripo virusui būdinga jo antigeninės sudėties kaita, todėl kasmet Pasaulinė sveikatos organizacija prognozuoja labiausiai paplitusias viruso padermes ir rekomenduoja gripo vakcinose antigeninę sudėtį.

Skiepytis nuo gripo Lietuvoje rekomenduojama spalio-lapkričio mėnesiais, tačiau ir gruodžio mėn. skiepytis nėra vėlu, nes per 2-3 sav. įgyjamas optimalus atsparumas po paskiepijimo.

VAKCINACIJA NUO GRIPO YPAČ REKOMENDUOJAMA:

- slaugos ir palaikomojo gydymo ligoninių arba skyrių, globos institucijų pacientams;
- suaugusiems ir vaikams, vyresniems kaip 6 mėn., sergantiems lėtinėmis širdies kraujagyslių, plaučių ligomis, bronchine astma, metabolinėmis ir inkstų ligomis arba kuriems yra imunodeficitinė būklė;
- nėščiosioms;
- 65 m. ir vyresniems asmenims;
- asmens sveikatos priežiūros ir globos institucijų darbuotojams;
- rizikos grupių asmenų šeimos nariams ir kitiems kontaktiniams asmenims;
- kūdikių iki 6 mėn. tėvams ir kitiems kontaktuojantiems su jais asmenims;
- asmenims, dirbantiems darbu, kurio metu susiduriama su dideliu žmonių skaičiumi (mokytojai, pardavėjai, visuomeninio transporto vairuotojai).

SAUGAUS ATSTUMO LAIKYMASIS

1. Didžiausią galimybę užsikrėsti gripu turi žmonės, esantys iki 1 metro atstumu nuo sergančio gripu asmens. Todėl reikia kiek įmanoma stengtis, kad darbuotojai laikytųsi didesnio nei 1 m atstumo vieni nuo kitų.
2. Gripo pandemijos sąlygomis tikslinga riboti susirinkimų ir asmeninių susitikimų skaičių, pirmenybę teikti bendravimui telefonu ir kitomis ryšio priemonėmis. Patartina vengti rankų paspaudimų, bučinių, kitų fizinių kontaktų, socialinių ir religinių ritualų, kurių metu liečiamasi prie kitų žmonių arba daugelio žmonių liečiamų daiktų.
3. Darbdaviai turi sudaryti tokias darbo sąlygas, kad nėščios darbuotojos ir darbuotojai, kurie serga lėtinėmis ligomis, gripo pandemijos metu nevykdytų funkcijų, susijusių su tiesioginiu kontaktu su gripu užsikrėtusiais asmenimis.
4. Rekomenduojama darbo vietose daryti dirbtines užtvaras iš stiklo, plastiko ar kitų medžiagų saugiam atstumui užtikrinti.

KOSĖJIMO IR ČIAUDĖJIMO ETIKETO BEI RANKŲ HIGIENOS LAIKYMASIS

1. Gripo virusas paprastai plinta oro lašeliniu būdu. Čiaudint ar kosint susidarantys lašeliai patenka ant virusui imlių žmonių viršutinių kvėpavimo takų gleivinės. Užkratas taip pat gali būti perduodamas per kontaktą su kvėpavimo takų išskyromis (pvz., liečiant daiktus arba paviršius, kuriuose yra virusas, ir po to liečiant savo akis, nosį ar burną).
2. Suaugusieji paprastai gali užkrėsti kitus žmones vieną dieną prieš gripo simptomų pasireiškimą ir iki penkių dienų nuo simptomų pradžios. Vaikai gali užkrėsti kitus dešimt ir daugiau dienų nuo simptomų atsiradimo.
3. Kosėjimo ir čiaudėjimo etiketas bei rankų higiena - paprastos ir efektyvios priemonės, sumažinančios gripo viruso plitimą.
4. Kosėjimo ir čiaudėjimo etiketo taisyklės:
 - 4.1. kosint ar čiaudint, būtina užsidengti burną ar nosį su nosine (geriau vienkartinę), nususukti;
 - 4.2. jei nosinė nėra - kosėti ar čiaudėti į drabužius, kurie nekontaktuos su atvira ranka ir veiks kaip oro filtras (į alkūnės linkį, skverną);
 - 4.3. neužsidengti burnos ar nosies delnu;
 - 4.4. nosiai valyti ar išsišnypšti naudoti vienkartinės nosines, jas panaudojus išmesti į šiukšlių dėžę ir nedelsiant nusiplauti rankas;
 - 4.5. nekosėti ir nečiaudėti kitų žmonių draugijoje - išeiti į kitą vietą;
 - 4.6. neiškvėpti oro į kito žmogaus pusę;
 - 4.7. vengti kontakto su didelės gripo komplikacijų rizikos grupės žmonėmis: mažais vaikais, nėščiosiomis, pagyvenusiais ligotais žmonėmis;
 - 4.8. sveikas asmuo, atsidūręs kito asmens kosėjimo ar čiaudėjimo zonoje, turėtų nuo jo pasitraukti, trumpam sulaikyti kvėpavimą.
5. Rankų higienos taisyklės:

- 5.1. plauti rankas kuo dažniau;
 - 5.2. plauti rankas prieš valgį;
 - 5.3. plauti rankas palietus galimai užkrėstą daiktą;
 - 5.4. vengti liesti durų rankenas, turėklus ir kitus daiktus, kurie galėjo būti liečiami kitų žmonių;
 - 5.5. vengti kontakto su daiktais, kuriais keičiamasi (pinigais, bilietais ir kt.): mūvėti pirštines, atsiskaityti taip, kad nereikėtų gražos, atsiskaityti mokėjimo kortele, naudotis ne vienkartiniais, o daugkartiniais transporto bilietais;
 - 5.6. palietus galimai užkrėstą daiktą, neliesti rankomis savo nosies ar burnos, netrinti akių;
 - 5.7. jei rankos suterštos kvėpavimo takų išskyromis, jos plaunamos muilu ir vandeniu;
 - 5.8. jei nėra galimybės nusiplauti rankų, jas galima valyti rankų antiseptiku.
6. Įstaigoje prie kriauklių (praustuvų) turi būti rankų plovimo priemonių.
 7. Kuo dažniau vėdinti ir valyti patalpas.

TINKAMO ELGESIO SUSIRGUS GRIPU APRAŠAS NR. 7

1. Gripo pandemijos metu, kai gydymo įstaigos perpildytos, tikslinga, kad asmenys, kurių gyvybei pavojus negresia (ligos eiga nesunki), ir kuriems nebūtina gauti dokumentą, pateisinantį neatvykimo į darbą priežastis, gydytūsi namuose, apie susirgimą telefonu pranešę pirminės asmens sveikatos priežiūros įstaigai, prie kurios yra prisirašę, ir nesilankytų pirminės sveikatos priežiūros įstaigose, nekviestų į namus šeimos gydytojų ir greitosios medicinos pagalbos brigadų. Prireikus konsultacijos rekomenduojama kreiptis į gydymo įstaigą arba sveikatos priežiūros specialistą telefonu arba kitomis nuotolinio ryšio priemonėmis.
2. Asmenims, kuriems pasireiškė gripo simptomai, rekomenduojama:
 - 2.1. būti namuose iki gripo simptomų pabaigos, daug gulėti;
 - 2.2. vartoti daug skysčių (vengti turinčių alkoholio, kofeino);
 - 2.3. nerūkyti;
 - 2.4. nepriimti svečių;
 - 2.5. turėti termometrą, skysčių, maisto, servetėlių ir kitų asmens higienos priemonių (rekomenduojama šiais daiktais apsirūpinti iki gripo pandemijos pradžios, paskelbus jos grėsmę);
 - 2.6. turėti paracetamolio ar kitų vaistų, kurių sudėtyje yra acetaminofeno;
 - 2.7. dažnai vėdinti ir valyti patalpas.
3. Elgesio karščiuojant rekomendacijos:
 - 3.1. nebūtina mažinti temperatūros vaistais, kai ji yra mažesnė nei 39 oC;
 - 3.2. karščiuojant netikslinga stipriai apsikloti, tai sumažina kūno šilumos apykaitą;
 - 3.3. aspiriną (acetilsalicilo rūgštį) karščiuojant vartoti nerekomenduojama;
 - 3.4. temperatūrai mažinti siūlytina vartoti vaistus, kurių sudėtyje yra acetaminofeno (paracetamolį ar panašius).
4. Sergančiojo gripu namuose taikytinos infekcijos plitimo prevencijos priemonės:
 - 4.1. kosėjimo ir čiaudėjimo etiketas bei rankų higiena;
 - 4.2. ligonio šeimos nariai ar lankytojai po kontakto su juo turi nusiplauti rankas;
 - 4.3. ligonis turi naudotis atskirais valgymo ir gėrimo reikmenimis.
5. Gripo pandemijos metu pacientai į pirminės asmens sveikatos priežiūros įstaigas turėtų kreiptis karščiavimui užtrukus ilgiau nei 4-5 dienas, taip pat jei jiems būtina gauti dokumentą, pateisinantį neatvykimo į darbą priežastis.
6. Dėl skubiosios medicinos pagalbos patartina kreiptis atsiradus krūtinės skausmui, dusuliui, stipriam vėmimui, sąmonės sutrikimams ar kitiems pavojingiems požymiams.

RENGINIŲ RIBOJIMO TVARKOS, NUSTAČIUS SUSIRGIMŲ, SUKELTŲ GRIPU VIRUSO, IR KILUS GRIPU PANDEMIJAI, APRAŠAS NR. 8

1. Renginių ribojimo tvarkos, nustačius susirgimų, sukeltų gripo viruso, ir kilus gripo pandemijai, aprašas reglamentuoja renginių ribojimo teatruose ir koncertinėse įstaigose tvarką kilus gripo pandemijai.
2. Šio aprašo tikslas - ribojant renginius užkirsti susirgimų, sukeltų gripo viruso ar pandeminio gripo, plitimą, apsaugoti gyventojus, teatrų ir koncertinių įstaigų darbuotojus nuo galimybės užsikrėsti gripu.
3. Paskelbus ekstremalią situaciją, sukeltą gripo A viruso ar kilusios gripo pandemijos, vienos ar daugiau apskričių teritorijoje ir atsižvelgiant į Komisijos rekomendacijas, šiose teritorijose esantys teatrų ir koncertinių įstaigų vadovai privalo nedelsiant imtis šių veiksmų:
 - 3.1. žiniasklaidos priemonėse informuoti visuomenę, kad teatre ar koncertinėje įstaigoje renginiai nevyks, kol Lietuvos Respublikos Vyriausybės ekstremalių situacijų komisija (toliau vadinama - Komisija) paskelbs ekstremalios situacijos, sukeltos gripo A viruso ar kilusios gripo pandemijos, pabaigą;
 - 3.2. renginius nukelti vėlesniam laikui, o jeigu renginio nukelti neįmanoma, teisės aktų nustatyta tvarka grąžinti pinigus už bilietus juos įsigijusiems piliečiams;
 - 3.3. atšaukti repeticijas;

- 3.4. atšaukti gastroles Lietuvoje ir užsienyje;
 - 3.5. atšaukti užsienio partnerių planuotus renginius;
 - 3.6. užtikrinti materialiojo turto apsaugą;
 - 3.7. užtikrinti racionalų finansinių išteklių naudojimą;
 - 3.8. nevykdyti veiklos, kol Komisija paskelbs ekstremalios situacijos pabaigą.
4. Komisijai atšaukus ekstremalią situaciją, sukeltą gripo viruso ar kilusios gripo pandemijos, teatro ar koncertinės įstaigos vadovai privalo apie atnaujintą veiklą informuoti visuomenę žiniasklaidos priemonėse.

PASTABA. Vadovautis Lietuvos Respublikos kultūros ministro 2009 m. vasario 26 d. įsakymu Nr. V-101 „Dėl Renginių ribojimo tvarkos, nustatius susirgimų, sukeltų gripo A(H5N1) viruso, ir kilus gripo pandemijai, aprašo patvirtinimo“.

**KĖDAINIŲ RAJONO SAVIVALDYBĖS PASIRENGIMO RAUPŲ GRĖSMEI PLANAS.
RAUPŲ GRĖSMĖS LYGIAI IR ATSAKO VEIKSMAI KĖDAINIŲ RAJONO
SAVIVALDYBĖJE**

Eil. Nr.	Priemonės pavadinimas	Vykdymo terminas	Atsakingas vykdytojas	Pastabos
VEIKSMAI ESANT 0-IAM GRĖSMĖS LYGIUI, KAI ŽINOMŲ RAUPŲ ATVEJŲ NĖRA				
1.1.	Nuolatinė epidemiologinė priežiūra			
1.1.1.	Užtikrinti užkrečiamųjų ligų epidemiologinę priežiūrą teisės aktų nustatyta tvarka.	Nuolat	Kauno VSC Kėdainių skyriaus vedėjas	
1.1.1.1.	Užkrečiamųjų ligų epidemiologinę priežiūrą, informacijos teikimas atitinkamoms valstybės institucijoms, analizę ir prognozę.	Nuolat	Kauno VSC Kėdainių skyriaus vedėjas	
1.1.1.2.	Užkrečiamųjų ligų analizės duomenis bei užkrečiamosiomis ligomis sergančiųjų sveikatos priežiūros vertinimą pateikimas savivaldybės tarybai.	Ne rečiau kaip kartą per metus	Kauno VSC Kėdainių skyriaus vedėjas, savivaldybės gydytojas	
1.1.2.	Sekti PSO informaciją apie raupų situaciją pasaulyje ir vykdyti nurodymus bei rekomendacijas dėl pasirengimo raupams.	Nuolat	Kauno VSC Kėdainių skyriaus vedėjas, savivaldybės gydytojas	
1.1.3.	Pagal Pasaulio sveikatos organizacijos ir Europos Sąjungos rekomendacijas bei raupų epidemiologinę situaciją pasaulyje nuolat peržiūrėti ir koreguoti Pasirengimo raupų grėsmei planą.	Kasmet I ketv.	Kėdainių rajono savivaldybės administracijos direktorius, savivaldybės gydytojas, asmens ir visuomenės sveikatos priežiūros įstaigų vadovai	
1.2.	Pasiruošiamieji veiksmai			
1.2.1.	Sudaryti raupų atsako grupę, patvirtinti jos veiklos nuostatus.	Kasmet	Kėdainių rajono savivaldybės administracijos direktorius, Kėdainių rajono savivaldybės civilinės saugos specialistas	1 priedas 2 priedas
1.2.2.	Patikslinti informacijos perdavimo schemą ir tvarką įtarus ar išaiškinus ligonį sergantį pavojinga liga pagal SAM nustatytą tvarką.	Kasmet I ketv.	Kėdainių rajono savivaldybės civilinės saugos specialistas, Kauno VSC Kėdainių skyriaus vedėjas, ASPI vadovai, savivaldybės gydytojas	3 priedas
1.2.3.	Vykdyti asmens ir visuomenės sveikatos priežiūros special- listų teorinį ir praktinį mokymą raupų priežiūros ir kontrolės klausimais.	Kasmet	Kauno VSC Kėdainių skyriaus vedėjas, ASPI vadovai,	4 priedas
1.2.4.	Organizuoti teorines ir praktines treniruotes, stalo pratybas.	Kasmet	Kėdainių rajono savivaldybės administracijos direktorius, Kėdainių rajono savivaldybės civilinės saugos specialistas	
1.2.5.	Sudaryti sveikatos priežiūros specialistų, kurie slaugys ir gydys sergančius raupais vardinius sąrašus, ir užtikrinti jų aprūpinimą asmeninėmis apsaugos priemonėmis	Kasmet	Savivaldybės gydytojas, Asmens ir visuomenės SPI vadovai,	5 priedas

Eil. Nr.	Priemonės pavadinimas	Vykdymo terminas	Atsakingas vykdytojas	Pastabos
1.2.6.	Numatyti papildomus materialinius išteklius (transporto, įrangos, inventoriaus) reikalingus priešepideminių priemonių vykdymui.	Kasmet I ketv.	Savivaldybės gydytojas, Kėdainių rajono savivaldybės civilinės saugos specialistas	
1.2.7.	Numatyti asmeninių apsaugos priemonių poreikį, sudaryti jų atsargas, numatyti laikymo vietą ir išdavimo tvarką.	Kasmet I ketv.	Savivaldybės gydytojas, Kėdainių rajono savivaldybės civilinės saugos specialistas	17 priedas 18 priedas
1.2.8.	Supažindinti sveikatos priežiūros specialistus su SAM patvirtinta raupų atvejų diagnostikos ir gydymo metodika bei veiklos, nustačius skirtingus raupų grėsmės lygius, tvarkos aprašu	Kasmet I ketv.	Asmens ir visuomenės SPĮ vadovai	
1.2.9.	Numatyti patalpas, kuriose bus izoliuojami sąlytį su sergančiuoju raupais turėję asmenys. Sudaryti izoliatoriaus personalo vardinį sąrašą ir supažindinti darbuotojus su raupų infekcijos kontrolės priemonėmis.	2007 m. III ketv., Kasmet I ketv. patikslinti	Kėdainių rajono savivaldybės administracijos direktorius, ASPĮ vadovai	6 priedas 7 priedas
1.2.10.	Numatyti galimybę, kilus protrūkiams, sergančiųjų raupais izoliavimui ir gydymui namuose bei personalo skyrimą ligonių priežiūrai.	2007 m. III ketv.	Kėdainių rajono savivaldybės administracijos direktorius, Kėdainių rajono savivaldybės civilinės saugos specialistas	
1.3.	Vakcinacijos strategija			
1.3.1.	Numatyti asmens sveikatos priežiūros įstaigą, kurioje bus atliekami skiepėjimai nuo raupų ir sudaryti vardinį darbuotojų, kurie atliks skiepėjimus, sąrašą.	2007 m. III ketv., Kasmet I ketv. patikslinti	Savivaldybės gydytojas, ASPĮ vadovai	8 priedas
1.3.2.	Numatyti skiepų kabinetų aprūpinimo raupų vakcina, raupų imunoglobiniu, skiepėjimo priemonėmis tvarką, jų laikymo ir teikimo tvarką.	2007 m. III ketv., Kasmet I ketv. patikslinti	Kėdainių rajono savivaldybės administracijos direktorius, savivaldybės gydytojas, ASPĮ vadovai	11 priedas
1.3.3.	Nustatyti prioritetines rizikos grupes skiepjimui raupų vakcina bei asmenų, priklausančių šioms grupėms, skaičių.	2007 m. III ketv., Kasmet I ketv. patikslinti	Savivaldybės gydytojas, ASPĮ vadovai	9 priedas 10 priedas
1.4.	Visuomenės ugdymas			
1.4.1.	Teikti informaciją žiniasklaidai ir visuomenei apie galimus bioterorizmo atvejus, supažindinti su prevencijos priemonėmis.	Pagal epid. parodymus	KaunoVSC Kėdainių skyriaus vedėjas, Savivaldybės gydytojas	
1.4.2.	Teikti informaciją žiniasklaidai ir visuomenei apie raupų epidemiologinę situaciją bei profilaktines priemones, nustačius didesnius raupų grėsmės lygius.	Gavus PSO informaciją	KaunoVSC Kėdainių skyriaus vedėjas, Savivaldybės gydytojas	15 priedas
1.4.3.	Supažindinti keliautojus ir kitus asmenis, vykstančius į raupų epidemines šalis, su parengtomis Užkrečiamųjų ligų centro (toliau – ULPKC) rekomendacijomis	Esant nepalankiai raupų epidemiologinei situacijai	KaunoVSC Kėdainių skyriaus vedėjas, Savivaldybės gydytojas	14 priedas
2. VEIKSMAI ESANT 1-AM Grėsmės Lygiui, Kai Nustatyta Padidėjusi Raupų Grėsmė Pasaulyje				
2.1.	Sekti PSO ir Europos Komisijos pateikiamą informaciją bei vykdyti jų nurodymus ir rekomendacijas	Nuolat	Kėdainių rajono savivaldybės civilinės saugos specialistas, KaunoVSC Kėdainių skyriaus vedėjas	
2.2.	Sustiprinti epidemiologinę priežiūrą.			

Eil. Nr.	Priemonės pavadinimas	Vykdymo terminas	Atsakingas vykdytojas	Pastabos
2.2.1	Platinti ULPKC parengtą informacinę medžiagą apie raupus keliautojams, vykstantiems į valstybes, iš kurių pranešama apie padidėjusią raupų grėsmę.	Nuolat	Kauno VSC Kėdainių skyriaus vedėjas	14 priedas
2.2.2.	Peržiūrėti ir koreguoti raupų grėsmei planą, raupų atsako grupės sudėtį, medicinos personalo, atsakingo už raupų atvejų priežiūrą, sudėtį, aptarti informacijos teikimo, raupais sergančių asmenų ir tiriamosios medžiagos transportavimo, sąlytį su sergančiuoju raupais turėjusių asmenų izoliavimo, karantino skelbimo klausimus.	Esant poreikiui	Kėdainių rajono savivaldybės civilinės saugos specialistas, Kauno VSC Kėdainių skyriaus vedėjas, savivaldybės gydytojas, ASPĮ vadovai	
2.2.3.	Asmens ir visuomenės sveikatos priežiūros ir kitų specialistų mokymas esant 1 raupų grėsmės lygiui.	Paskelbus 1 raupų grėsmės lygį	Kėdainių rajono savivaldybės administracijos direktorius, savivaldybės gydytojas, ASPĮ vadovai	
2.2.3.1.	Organizuojami pasitarimai ir seminarai Raupų atsako grupės ir savivaldybės ESVC nariams.	Paskelbus 1 raupų grėsmės lygį	Kėdainių rajono savivaldybės administracijos direktorius, savivaldybės gydytojas, ASPĮ vadovai	
2.2.3.2.	Asmens sveikatos priežiūros įstaigose organizuojami specialistų, greitosios medicinos pagalbos darbuotojų, taip pat slaugytojų ir pagalbinių personalo mokymai dėl raupų.	Paskelbus 1 raupų grėsmės lygį	Savivaldybės gydytojas, ASPĮ vadovai	19 priedas
2.3.	Vakcinacija nuo raupų			
2.3.1.	Užtikrinti skiepijimo kabinetų pasirengimą darbui, jų aprūpinimą raupų vakcina, raupų imunoglobulinu, skiepijimo priemonėmis, personalo apmokymą.	Paskelbus 1 raupų grėsmės lygį	Savivaldybės gydytojas, ASPĮ vadovai	8 priedas 11 priedas
2.3.2.	Organizuoti SAM ESVC nustatytų prioritetinių skiepijamųjų kontingentų vakcinaciją:	SAM ESVC priėmus sprendimą nustatyta tvarka pradėti skiepyti nuo raupų	Savivaldybės gydytojas, ASPĮ vadovai	9 priedas 10 priedas
2.3.3.	Vykdoma paskiepytųjų nuo raupų asmenų registracija.	Pradėjus skiepijimus nuo raupų	ASPĮ vadovas	8 priedas
2.4.	SAM ESVC nurodymu teikti informaciją visuomenei apie raupų situaciją pasaulyje ir kelionių apribojimus.	Gavus nurodymą	Kauno VSC Kėdainių skyriaus vedėjas	
3. VEIKSMAI ESANT 2-AM GRĖSMĖS LYGIUI, KAI NUSTATYTAS VIENAS PATVIRTINTAS RAUPŲ ATVEJIS TREČIOSE VALSTYBĖSE				
3.1.	Tęsti sustiprintos epidemiologinės priežiūros priemonių vykdymą, numatytą esant 1-am grėsmės lygiui	Gavus pranešimą apie pirmą patvirtintą raupų atvejį už Lietuvos ribų	Kauno VSC Kėdainių skyriaus vedėjas	
3.2.	Organizuoti nustatytų prioritetinių skiepijamųjų kontingentų vakcinaciją.	Gavus nurodymą	Savivaldybės gydytojas, ASPĮ vadovas	10 priedas
3.3.	Revakcinuoti asmenis, kurie paskiepyti anksčiau.	Esant reikalui	Savivaldybės gydytojas, ASPĮ vadovas	
3.4.	Pagal SAM ESVC nurodymą,	Gavus nurodymą	Savivaldybės gydytojas,	

Eil. Nr.	Priemonės pavadinimas	Vykdymo terminas	Atsakingas vykdytojas	Pastabos
	organizuoti ligonių sindromi-nę priežiūrą, atkreipti dėmesį ligų, kurios pasireiškia bėrimais ir karščiavimu, diferencine diagnostika.		ASPI vadovas	
3.5.	Organizuoti asmens ir visuomenės sveikatos priežiūros įs-taigų specialistų ir tarnybų, dalyvaujančių ekstremalių situacijų valdyme, darbuotojų mokymą raupų kontrolės priemonių klausimais.	Per 1 savaitę	Kėdainių rajono savivaldybės civilinės saugos specialistas, Savivaldybės gydytojas	
3.6.	Informuoti visuomenę apie raupus masinės žiniasklaidos priemonėmis, siekiant kuo anksčiau išaiškinti galimus raupų atvejus Lietuvoje.	Nuolat	Raupų atsako grupė, Kauno VSC Kėdainių skyriaus vedėjas, Kėdainių rajono savivaldybės civilinės saugos specialistas	15 priedas
4. VEIKSMAI ESANT 3-IAI GRĖSMĖS LYGIUI, KAI NUSTATYTAS VIENAS TIKĖTINAS ARBA PATVIRTINTAS RAUPŲ ATVEJIS LIETUVOJE ARBA GRETIMOJE VALSTYBĖJE				
4.1.	Užtikrinti raupų atsako grupės veiklą pagal patvirtintus nuostatus ir koordinuoti jų darbą	Paskelbus 3 raupų grėsmės lygį	Savivaldybės gydytojas	1 priedas 2 priedas
4.2.	Nustačius įtarimą raupų atvejį Kauno apskrityje teikti informaciją SAM nustatyta tvarka	Nustačius įtarimą raupų atvejį	Kėdainių rajono savivaldybės ESOC	3 priedas
4.3.	Gavus informaciją apie galimą, tikėtiną, patvirtintą raupų atvejį rajone aktyvuojamas Kėdainių rajono savivaldybės ESVC, kuris koordinuoja visus tolimesnius veiksmus (SAM ESVC).	Gavus informaciją apie galimą raupų atvejį	Kėdainių rajono savivaldybės administracijos direktorius	
4.4.	Užtikrinti įtariamo raupais sergančio asmens izoliavimą, hospitalizavimą, pervežimą į asmens sveikatos priežiūros įstaigas sanitariniu transportu bei šio transporto nukenksminimą.	Įtarus raupų atvejį	Raupų atsako grupė, VšĮ Kėdainių PSCP GMP skyrius, ASPI	19 priedas
4.5.	Atlikti raupų židinio epidemiologinį tyrimą, patvirtinti židinio susiformavimo faktą. Įvertinti ir nustatyti jo dydį, ribas, trukmę, teikti informaciją teisės aktų nustatyta tvarka, organizuoti raupų priešepidemines priemones, židinio dizinfekciją.	Gavus pranešimą apie raupų atvejį	Raupų atsako grupė, Kauno VSC Kėdainių skyriaus vedėjas	20 priedas 3 priedas
4.6.	Perprofiluoti įstaigas, kuriose bus izoliuojami sąlytį su sergančiuoju raupais turėję asmenys.	Nustačius įtariamą raupų atvejį	Kėdainių rajono savivaldybės administracijos direktorius, Kėdainių rajono savivaldybės ESOC, VšĮ Kėdainių ligoninės direktorius	6 priedas
4.7.	Vakcinacija			
4.7.1.	Tęsti nustatytų prioritetinių skiepijamųjų kontingentų vakcinaciją	Nustačius tikėtiną raupų atvejį	VšĮ Kėdainių PSCP direktorius	9 priedas 10 priedas
4.7.2.	Įtarus raupų atvejį Kėdainių rajone, skiepijama nuo raupų, turi būti parengtas sąlytį su sergančiuoju raupais turėjusiems asmenims skiepyti.	Įtarus raupų atvejį Kėdainių rajone	Raupų atsako grupė, VšĮ Kėdainių PSCP direktorius	
4.7.3.	Izoliavus raupais sergantį asmenį,	Izoliavus raupais	ASPI vadovai	

Eil. Nr.	Priemonės pavadinimas	Vykdyto terminas	Atsakingas vykdytojas	Pastabos
	vertinama visų asmens ir visuomenės sveikatos priežiūros įstaigų darbuotojų skiepavimo būklė: <ul style="list-style-type: none"> Neskiepyti – skiepjami nedelsiant; Skiepyti anksčiau kaip prieš 3 metus – revakcinuojami. 	sergantį asmenį		
4.7.4.	Patvirtinus raupų atvejį rajone pradedama sąlytį su sergančiu asmenų skiepimas.	Patvirtinus raupų atvejį Kėdainių rajone	Raupų atsako grupė, VšĮ Kėdainių PSPC direktorius	
4.8.	Organizuoti asmenų, turėjusių sąlytį su raupų atveju, priežiūrą:			
4.8.1.	Užtikrinti asmenų, turėjusių pirminį sąlytį su raupų atveju, išaiškinimą, izoliavimą, stebėjimą ir skiepimą SAM nustatyta tvarka.	Raupų valdymo grupės nurodymu	Raupų atsako grupė	21 priedas 22 priedas
4.8.2.	Užtikrinti asmenų, turėjusių antrinį sąlytį su raupų atveju, išaiškinimą, stebėjimą ir skiepimą.	Raupų valdymo grupės nurodymu	Raupų atsako grupė	21 priedas 22 priedas
4.9.	Karantinas			
4.9.1.	Atlikus židinio epidemiologinį tyrimą, patvirtinti židinio susiformavimo faktą, įvertinti ir nustatyti jo dydį, ribas trukmę ir režimą.	Baigus židinio epidemiologinį tyrimą	Raupų atsako grupė, Kauno VSC Kėdainių skyriaus vedėjas	
4.9.2.	Teikti pasiūlymus dėl karantino režimo skelbimo ir atšaukimo RVG	Pagal epidemiologinę situaciją	Raupų atsako grupė	
4.9.3.	Užtikrinti Kėdainių rajono teritorijų karantino režimo priemonių taikymą ir įgyvendinimą.	Pagal epidemiologinę situaciją	Kėdainių rajono savivaldybės administracijos direktorius	
4.9.4.	Organizuoti, pagal savo kompetenciją, teritorijų, kurioms yra taikomas karantino režimas, ribų apsaugą ir viešosios tvarkos palaikymą.	Pagal epidemiologinę situaciją	Kėdainių rajono policijos komisariato viršininkas	
4.9.5.	Teikti informaciją žiniasklaidai ir visuomenei apie sergamumo raupais pokyčius bei taikomų profilaktinių priemonių būtinumą.	Nuolat	Kėdainių rajono ESOC, Raupų atsako grupė, Kauno VSC Kėdainių skyriaus vedėjas	16 priedas
5. VEIKSMAI ESANT 4-AM GRĖSMĖS LYGIUI, KAI NUSTATYTAS RAUPŲ PLITIMAS VALSTYBĖS VIDUJE				
5.1.	Įgyvendinti visas priemones, numatytas 1-3 lygio grėsmės atveju		Kėdainių rajono savivaldybės ESOC, Raupų atsako grupė, Kauno VSC Kėdainių skyriaus vedėjas, ASPĮ vadovai	
5.2.	Sergančius raupais gydyti numatytoje Kauno 2-oje klinikinėje ligoninėje.	Pavieniai susirgimų raupais atvejai	Raupų atsako grupė, ASPĮ vadovai	
5.3.	VšĮ Kėdainių ligoninėje organizuoti skyrių, kuriame bus gydomi sergantieji raupais.	Daugėjant sergančiųjų raupais	Kėdainių rajono savivaldybės ESOC, Raupų atsako grupė, VšĮ Kėdainių ligoninės direktorius	
5.4.	Numatyti galimybę sergančiųjų raupais izoliavimui ir gydymui namuose bei personalo skyrimą ligonių priežiūrai.	Plečiantis raupų epidemijai	Kėdainių rajono savivaldybės ESOC, Raupų atsako grupė, ASPĮ vadovai	
5. VEIKSMAI ESANT 5-AM GRĖSMĖS LYGIUI, KAI NUSTATYTAS NEKONTROLIUOJAMAS RAUPŲ PLITIMAS VALSTYBĖS VIDUJE				

Eil. Nr.	Priemonės pavadinimas	Vykdyto terminas	Atsakingas vykdytojas	Pastabos
6.1.	Vykdyti 1-4 lygiams suplanuotus veiksmus.	Nekontroliuojamas raupų plitimas	Kėdainių rajono savivaldybės ESOC, Raupų atsako grupė, Kauno VSC Kėdainių skyriaus vedėjas, ASPĮ vadovai	
6.2.	Organizuoti ir atlikti masinę gyventojų vakcinaciją	SAM ESVC priėmus sprendimą nustatyta tvarka pradėti masinę vakcinaciją nuo raupų	Savivaldybės gydytojas, ASPĮ vadovas	

Kėdainių rajono savivaldybės veiksmų pavojingo Nevėžio potvynio atveju planas

Eil. Nr.	Priemonės, veiksmai	Vykdyto laikas	Atsakinga institucija, pareigūnas	Pastabos
1.	Rajono savivaldybės administracijos priemonės:			
1.1.	Pirminės potvynio prognozės gavimas	Prasidėjus polaidžiui	Vyr. specialistas civilinei saugai	Bendradarbiauti su Hidrometeorologijos tarnyba
1.1.	Vandens lygio Nevėžio up. ties miesto pėsčiųjų tiltu stebėjimas, kylant vandens lygiui iki 29,00 m	4 kartus per parą	Savivaldybės administracija, vyr. specialistas civilinei saugai	Potvyniui slūgstant 2 k. per parą
1.2.	Nevėžio up. vandens lygio, žemiau Panevėžio m. (geriausia – ties Krekenava), stebėjimo duomenų gavimo organizavimas	gavus pagrįstą potvynio grėsmės prognozę	Savivaldybės administracija, vyr. specialistas civilinei saugai	
1.3.	Gyventojų informavimas apie kylančią grėsmę, rekomendacijų teikimas	gavus pagrįstą potvynio grėsmės prognozę	Savivaldybės administracija, Kėdainių m. seniūnas, Pelėdnagių sen. seniūnas,	Rekomendacijas, pranešimų tekstus parengti iš anksto
1.4.	Laikino apgyvendinimo vietų įvertinimas, būtinų priemonių, galutinai pasirengiant gyventojų priėmimui, vykdymas	gavus pagrįstą potvynio grėsmės prognozę	Savivaldybės administracija, Švietimo skyriaus vedėjas, apgyvendinimo vietų administracija	Galimos apgyvendinimo vietos: - Kėdainių spec. internatinė mokykla, - Kėdainių PRC, - Kėdainių m. viešbučiai - Kėdainių nakvynės namai
1.5.	Duomenų apie esamą ir prognozuojamą vandens lygį teikimas suinteresuotoms institucijoms	Kas 2 val.	Savivaldybės administracija, vyr. specialistas civilinei saugai	Vandens lygiui pasiekus 29,50 aukštį
1.6.	Pėsčiųjų eismo nutraukimas pėsčiųjų tiltais	Per 3 val.	Kėdainių m. seniūnas	Kilus grėsmei pėsčiųjų saugumui
1.7.	Sprogdintojų grupės priėmimas ir apgyvendinimas	Esant ledų sangrūdos susidarymo grėsmei	Administracijos direktoriaus pavaduotojas	
1.8.	Sąlygų ESOC nepertraukiamam darbui sudarymas	Paskelbus visišką civilinės saugos	Savivaldybės administracija	

Eil. Nr.	Priemonės, veiksmai	Vykdymo laikas	Atsakinga institucija, pareigūnas	Pastabos
		parengtį		
1.9.	Potvynio padarinių šalinimo organizavimas	Traukiantis potvyniui	Savivaldybės administracija	
1.10.	Patirtų nuostolių ir padarinių likvidavimo darbų išlaidų nustatymo organizavimas	Per dvi savaites, nuslūgus potvyniui	Administracijos direktoriaus įsakymu sudaryta komisija	
2.	Policijos komisariato priemonės:			
2.1.	Transporto reguliavimo schemų, atsižvelgiant į potvynio vandens lygius, sudarymas, kelio ženklų ir užtvarų paruošimas, eismo reguliavimo postų sudėties ir kiekio nustatymas	gavus pagrįstą potvynio grėsmės prognozę	Policijos komisariatas, komisariato viršininkas Kėdainių kelių tarnyba, tarnybos viršininkas	
2.2.	Gyventojų perspėjimo grandies sudarymas, panaudojant policijos automobilius su garso įranga	gavus pagrįstą potvynio grėsmės prognozę	Policijos komisariatas, komisariato viršininkas	Ne mažiau 3 automobiliai
2.3.	Svarbių objektų apsaugos sustiprinimas	Potvyniui pasiekus stichinį lygį	Policijos komisariatas, komisariato viršininkas	
2.4.	Gyventojų perspėjimo, evakavimo vykdymas, viešosios tvarkos palaikymas laikino apgyvendinimo vietose	Potvyniui pasiekus stichinį lygį	Policijos komisariatas, komisariato viršininkas	
2.5.	Potvynio teritorijos apsauga ir kontrolė	Potvyniui pasiekus stichinį lygį	Policijos komisariatas, komisariato viršininkas	
3.	Priešgaisrinės gelbėjimo tarnybos priemonės:			
3.1.	Gelbėjimo priemonių ir inventoriaus, asmens apsaugos priemonių parengimas, turimų ir patelkiamų vandens siurblių stovio patikrinimas, savivaldybės ugniagesių komandų patelkimo plano sudarymas	Gavus pagrįstą potvynio grėsmės prognozę	Kėdainių PGT, tarnybos viršininkas, Savivaldybės PGT tarnybos vadovas	
3.2.	Gyventojų perspėjimo grandies sudarymas, panaudojant automobilius su garso įranga	Gavus pagrįstą potvynio grėsmės	Kėdainių PGT, tarnybos viršininkas,	Ne mažiau 2 automobiliai

Eil. Nr.	Priemonės, veiksmai	Vykdymo laikas	Atsakinga institucija, pareigūnas	Pastabos
		prognozę	Savivaldybės PGT tarnybos vadovas	
3.3.	Vandens lygio stebėjimas, duomenų teikimas savivaldybės administracijai	Kas 2 val., vandens lygiui viršijus 29,00 m atžymą	Kėdainių PGT, tarnybos viršininkas	Stebėti potvynio kilimo metu nuo 19 iki 6 valandos
3.4.	Žmonių perspėjimo, gelbėjimo, evakavimo vykdymas, pagalbos teikimas	Potvyniui pasiekus stichinį lygį	Kėdainių PGT, tarnybos viršininkas, Savivaldybės PGT tarnybos vadovas	
3.5.	Pagalbos potvynio padarinių likvidavimo darbuose teikimas	Potvyniui traukiantis	Kėdainių PGT, tarnybos viršininkas, Savivaldybės PGT tarnybos vadovas	
4.	Medicinos įstaigų priemonės:			
4.1.	Papildomų GMP brigadų numatymas	Gavus pagrįstą potvynio grėsmės prognozę	Kėdainių PSC direktorius	
4.2.	Didesnių tvarsliaivos, medikamentų atsargų sukupimas GMP skyriuje, ligoninėje	Gavus pagrįstą potvynio grėsmės prognozę	VšĮ „Kėdainių ligoninė“ direktorius, Kėdainių PSC direktorius	
4.3.	Papildomų lovų (iki 50 vnt.), palatų parengimas Kėdainių ligoninėje, būtinio namuose medicinos personalo rezervo sudarymas	Gavus pagrįstą potvynio grėsmės prognozę	VšĮ „Kėdainių ligoninė“ direktorius	
4.4.	Pelėdnagių ambulatorijos parengties sustiprinimas	Gavus pagrįstą potvynio grėsmės prognozę	Pelėdnagių ambulatorijos direktorius	
5.	Kėdainių VMVK tarnybos priemonės:			
5.1.	Geriamojo vandens kokybės nuolatinis stebėjimas,	potvynio metu	Kėdainių VMVK tarnyba,	

Eil. Nr.	Priemonės, veiksmai	Vykdymo laikas	Atsakinga institucija, pareigūnas	Pastabos
	stebėsenos rezultatų viešinimas, rekomendacijų teikimas		tarnybos viršininkas	
5.2.	Laikino apgyvendinimo vietų valgyklų sanitarinė-higieninė kontrolė	potvynio metu	Kėdainių VMVK tarnyba, tarnybos viršininkas	
5.3.	Gyventojų gyvulių evakavimo iš potvynio zonos organizavimas	potvynio metu	Kėdainių VMVK tarnyba, tarnybos viršininkas, Pelėdnagių seniūnas	Gyvulius talpinti Medėkšių k. buvusiose karvidėse
5.4.	Potvynio zonos veterinarinės kontrolės sustiprinimas	potvynio metu	Kėdainių VMVK tarnyba, tarnybos viršininkas	Patelkiami privatūs vet. gydytojai
6.	UAB „Kėdainių vandenys“ priemonės:			
6.1.	Atsakingų inžinerinių techninių darbuotojų budėjimo įvedimas	gavus pagrįstą potvynio grėsmės prognozę	UAB „Kėdainių vandenys“, bendrovės direktorius	
6.2.	Kanalizacijos siurblių paruošimas galimam užliejimui	gavus pagrįstą potvynio grėsmės prognozę	UAB „Kėdainių vandenys“, bendrovės direktorius	
6.3.	Gręžinių pylimų drenažo hermetizavimas	gavus pagrįstą potvynio grėsmės prognozę	UAB „Kėdainių vandenys“, bendrovės direktorius	
6.4.	Budinčių pamainų sustiprinimas personalu ir technika	gavus pagrįstą potvynio grėsmės prognozę	UAB „Kėdainių vandenys“, bendrovės direktorius	
7.	Kėdainių elektros tinklų priemonės:			
7.1.	Dispečerinio valdymo grupės mobilios brigados budėjimas ištisą parą, rezervinės brigados, budinčios namuose, sudarymas	gavus pagrįstą potvynio grėsmės prognozę	ESO Panevėžio regiono Kėdainių skyrius, skyriaus viršininkas	
7.2.	Transformatorinių parengimas galimo užliejimo	gavus pagrįstą	ESO Panevėžio regiono	

Eil. Nr.	Priemonės, veiksmai	Vykdyto laikas	Atsakinga institucija, pareigūnas	Pastabos
	atvejui	potvynio grėsmės prognozę	Kėdainių skyrius, skyriaus viršininkas	
7.3.	Transformatorinių pastočių atjungimas:			
7.3.1.	- esant 29,50 m vandens lygiui, pastočių TR-54, CSP-1, TR-82, TR-24, MT-144, MT-154 atjungimas	nedelsiant	ESO Panevėžio regiono Kėdainių skyrius, skyriaus viršininkas	Be elektros lieka Sodų g. daugiabučiai namai, dalis Jaugelio-Telegos, Lukšio, Didžiosios rinkos g. namų
7.3.2.	- esant 30,00 m vandens lygiui, pastočių CSP-130, TR-82, TR-106 atjungimas	nedelsiant	ESO Panevėžio regiono Kėdainių skyrius, skyriaus viršininkas	Be elektros lieka kanalizacijos perpumpavimo stotys Josvainių, Kęstučio g., Kęstučio, Basanavičiaus g. gyv. namai
7.3.3.	- esant 30,50 m vandens lygiui, pastočių TR-23, TR-91, TR-81, TR-82, TR-7, TR-52, TR-9, MT-153 atjungimas	nedelsiant	ESO Panevėžio regiono Kėdainių skyrius, skyriaus viršininkas	Be elektros lieka Lukšio, Jaugelio-Telegos, Sodų g. namai, Josvainių g. nelyginiai namai, UAB „Skongalis“
7.3.4.	- esant 31,00 m vandens lygiui, pastočių TR-18, TR-24, TR-54 atjungimas	nedelsiant	ESO Panevėžio regiono Kėdainių skyrius, skyriaus viršininkas	Be elektros lieka telefono stotis, spaustuvė, visi Josvainių, Lukšio g. namai
8.	UAB „Kėdibusas“ priemonės:			
8.1.	Atsakingų administracijos darbuotojų budėjimo įvedimas	gavus pagrįstą potvynio grėsmės prognozę	UAB „Kėdibusas“, bendrovės direktorius	Parengiami 2-5 autobusai
8.2.	Autobusų budėjimo Kėdainių m. autobusų stotyje įvedimas, vandens lygiui pasiekus 30,00 m aukštį	nedelsiant	UAB „Kėdibusas“, bendrovės direktorius	
8.3.	Autobusų maršrutų keitimas, priklausomai nuo potvynio vandens lygio, gyventojų informavimas	Pagal situaciją	UAB „Kėdibusas“, bendrovės direktorius	

PATVIRTINTA

Kėdainių rajono savivaldybės
administracijos direktoriaus
2019 m. rugsėjo 9 d.
įsakymu Nr. AD-1-1023

RAJONO SAVIVALDYBĖS EKSTREMALIŲ SITUACIJŲ KOMISIJA

1. Savivaldybės ekstremalių situacijų komisijos pirmininkas – savivaldybės administracijos direktorius.
2. Pirmininko pavaduotojas – savivaldybės administracijos direktoriaus pavaduotojas.
3. Nariai:
 - 3.1. Kėdainių rajono savivaldybės mero pavaduotojas.
 - 3.2. Kėdainių rajono savivaldybės administracijos vyr . specialistas civilinei ir priešgaisrinei saugai.
 - 3.3. Kėdainių rajono policijos komisariato viršininkas.
 - 3.4. Kėdainių priešgaisrinės gelbėjimo tarnybos viršininkas.
 - 3.5. Kėdainių rajono valstybinės maisto ir veterinarinės tarnybos viršininkas.
 - 3.6. NVSC Kauno departamento Kėdainių skyriaus vedėjas.
 - 3.7. Kėdainių rajono savivaldybės gydytojas.
 - 3.8. Kėdainių rajono savivaldybės administracijos Švietimo skyriaus vedėjas.
 - 3.9. Kėdainių rajono savivaldybės administracijos Biudžeto ir finansų skyriaus vedėjas.
 - 3.10. Kėdainių rajono savivaldybės administracijos Teisės ir personalo skyriaus vedėjas.
 - 3.11. VšĮ Kėdainių PSPC direktorius.
 - 3.12. Kėdainių m. seniūnijos seniūnas.
 - 3.13. Kėdainių rajono savivaldybės Priešgaisrinės tarnybos vadovas

PATVIRTINTA

Kėdainių rajono savivaldybės
administracijos direktoriaus
2010 m. spalio 7 d.
įsakymu Nr. AD-1-1388

**KĖDAINIŲ RAJONO SAVIVALDYBĖS EKSTREMALIŲ SITUACIJŲ KOMISIJOS
NUOSTATAI****I. BENDROSIOS NUOSTATOS**

- 1.1. Kėdainių rajono savivaldybės ekstremalių situacijų komisijos nuostatai reglamentuoja rajono savivaldybės ekstremalių situacijų komisijos (toliau – savivaldybės ESK) sudėtį, tikslus, funkcijas, teises ir darbo organizavimo tvarką.
- 1.2. Savivaldybės ESK - iš savivaldybės tarybos narių, valstybės ir (ar) savivaldybės institucijų ir įstaigų valstybės tarnautojų ir (ar) darbuotojų, turinčių teisę spręsti atstovaujamos institucijos ir įstaigos kompetencijai priskirtus uždavinius, sudaroma nuolatinė komisija, koordinuojanti ekstremaliųjų situacijų prevenciją, valdymą, likvidavimą ir padarinių šalinimą savivaldybės teritorijoje.
- 1.3. Pagrindiniai savivaldybės ESK steigimo tikslai – pasirengti greitai ir efektyviai valdyti savivaldybės teritorijoje gresiančią ir (ar) susidariusią ekstremaliąją situaciją bei šalinti jos padarinius savivaldybėje esančiomis civilinės saugos sistemos pajėgomis ir naudojant savivaldybėje turimus arba iš kitų savivaldybių gautus materialinius išteklius.
- 1.4. Savivaldybės ESK savo veikloje vadovaujasi Lietuvos Respublikos vietos savivaldos įstatymu (Žin., 1994, Nr. 55-1049; 2008, Nr. 113-4290), Lietuvos Respublikos civilinės saugos įstatymu (Žin., 1998, Nr. 115-3230; 2009, Nr. 159-7207), šiais nuostatais ir kitais teisės aktais, reglamentuojančiais civilinės saugos sistemos veiklą.
- 1.5. Savivaldybės ESK sudaro ir nuostatus tvirtina savivaldybės administracijos direktorius.
- 1.6. Savivaldybės ESK priimti sprendimai privalomi visoms valstybės ir savivaldybės institucijoms ir įstaigoms, kitoms įstaigoms ir ūkio subjektams, dalyvaujantiems likviduojant savivaldybės lygio ekstremaliąją situaciją ir šalinant jos padarinius.

II. SAVIVALDYBĖS ESK FUNKCIJOS

2. Savivaldybės ESK vykdo šias funkcijas:
 - 2.1. ne rečiau kaip kartą per metus aptaria savivaldybės civilinės saugos sistemos būklę, vertina savivaldybės institucijų ir įstaigų, kitų įstaigų ir ūkio subjektų pasirengimą reaguoti į ekstremaliasias situacijas ir imasi priemonių šiam pasirengimui gerinti;
 - 2.2. svarsto savivaldybės ekstremaliųjų situacijų valdymo planą ir teikia jį tvirtinti Savivaldybės administracijos direktoriui;
 - 2.3. svarsto savivaldybės pavojingų objektų išorės avarinius planus ir teikia juos tvirtinti Savivaldybės administracijos direktoriui;
 - 2.4. teikia Savivaldybės administracijos direktoriui pasiūlymus dėl savivaldybės lygio ekstremaliosios situacijos skelbimo ir atšaukimo;
 - 2.5. teikia Savivaldybės administracijos direktoriui pasiūlymus dėl savivaldybės ekstremaliosios situacijos operacijų vadovo, skiriamo vadovauti visoms civilinės saugos sistemos pajėgoms, dalyvaujančioms likviduojant ekstremalųjį įvykį ar ekstremaliąją situaciją ir šalinant jų padarinius ekstremaliosios situacijos židinyje, kandidatūras;
 - 2.6. gresiant ar susidarius savivaldybės lygio ekstremaliajai situacijai teikia savivaldybės administracijos direktoriui pasiūlymus dėl antro (sustiprinto) ir trečio (visiškos parengties) civilinės saugos sistemos parengties lygių skelbimo ir atšaukimo;
 - 2.7. teikia Savivaldybės administracijos direktoriui pasiūlymus dėl savivaldybės gyventojų evakavimo iš teritorijų, kuriose gali kilti didelis pavojus jų gyvybei ir (ar) sveikatai;

- 2.8. priima sprendimus, reikalingus savivaldybėje gresiančiai ar susidariusiai ekstremaliajai situacijai valdyti;
- 2.9. teikia visuomenei informaciją apie savivaldybėje gresiančią ar susidariusią ekstremaliąją situaciją, padarinių šalinimą ir vykdomas priemones gyventojų ir turto apsaugai užtikrinti;
- 2.10. atsižvelgdama į gresiančios ar susidariusios ekstremaliosios situacijos pobūdį ar mastą, teikia Priešgaisrinės apsaugos ir gelbėjimo departamentui prie Vidaus reikalų ministerijos pasiūlymus dėl Lietuvos Respublikos Vyriausybės ekstremalių situacijų komisijos sušaukimo;
- 2.11. teikia Priešgaisrinės apsaugos ir gelbėjimo departamentui prie Vidaus reikalų ministerijos pasiūlymus dėl valstybės rezervo civilinės saugos priemonių atsargų naudojimo ekstremaliųjų situacijų metu;
- 2.12. teikia Savivaldybės administracijos direktoriui pasiūlymus dėl finansinių išteklių panaudojimo ekstremaliosios situacijos padariniams šalinti;
- 2.13. atlieka kitas teisės aktų nustatytas su civilinės saugos sistemos uždavinių įgyvendinimu susijusias funkcijas.

III. SAVIVALDYBĖS ESK TEISĖS

3. Savivaldybės ESK, vykdydama jai pavestas funkcijas ir pareigas, turi teisę:
 - 3.1. gauti iš valstybės ir savivaldybės institucijų ir įstaigų, kitų įstaigų ir ūkio subjektų išsamią informaciją savivaldybės civilinės saugos parengties, pajėgų ir išteklių, įskaitant maisto ir kitų būtiniausių prekių atsargas, klausimais;
 - 3.2. priimti sprendimus dėl gelbėjimo ir neatidėliotinių darbų organizavimo ir pavesti juos vykdyti valstybės ir savivaldybės institucijoms ir įstaigoms, kitoms įstaigoms ir ūkio subjektams;
 - 3.3. prireikus kviestis Lietuvos ūkio ir mokslo specialistus pavojingųjų objektų veiklos ekspertizei atlikti, avarijų bei stichinių nelaimių padarinių šalinimo darbų vykdymo technologijai patikslinti ir darbams vykdyti;
 - 3.4. teikti savivaldybės administracijos direktoriui pasiūlymus dėl prašymo gretimos (gretimų) savivaldybės pagalbos gyventojams evakuoti, gelbėjimo, paieškos ir neatidėliotiniams darbams atlikti, ekstremaliajam įvykiui ar ekstremaliosioms situacijoms likviduoti ir jų padariniams šalinti, kai savivaldybėje esančių civilinės saugos sistemos pajėgų ir materialinių išteklių nepakanka;
 - 3.5. ekstremaliosios situacijos padariniams lokalizuoti ir šalinti, gelbėjimo darbams atlikti panaudoti visas savivaldybės teritorijoje esančias pajėgas ir materialinius išteklius;
 - 3.6. teisės aktų nustatyta tvarka prašyti leidimo panaudoti valstybės rezervo civilinės saugos priemones;
 - 3.7. priimti sprendimus dėl ūkio subjektų ir kitų įstaigų turimų materialinių išteklių pasitelkimo neatidėliotinais atvejais;
 - 3.8. susidarius savivaldybės lygio ekstremaliajai situacijai, priimti sprendimus dėl gyventojų, ūkio subjektų ir kitų įstaigų pasitelkimo atlikti privalomus darbus, būtinus ekstremaliajai situacijai likviduoti ir jos padariniams šalinti (LRV 2010-05-04 nutarimas Nr. 512 (Žin., 2010, Nr.54-2652).

IV. SAVIVALDYBĖS ESK DARBO ORGANIZAVIMAS

- 4.1. Savivaldybės ESK darbui vadovauja pirmininkas – savivaldybės administracijos direktorius, kai jo nėra – pavaduotojas, nesant pavaduotojui – vienas iš savivaldybės ESK narių komisijos pirmininko pavedimu.
- 4.2. Savivaldybės ESK pirmininkas, savivaldybėje gresiant ekstremaliajai situacijai arba jai susidarius, sušaukia posėdžius ir organizuoja komisijos darbą. Savivaldybės ESK nariai darbo metu turi susirinkti nedelsdami, o ne darbo metu, poilsio ir švenčių dienomis - kaip galima greičiau.

- 4.3. Posėdis laikomas teisėtu, jeigu jame dalyvauja ne mažiau kaip du trečdaliai savivaldybės ESK narių.
- 4.4. Savivaldybės ESK sprendimai priimami atviru balsavimu posėdyje dalyvaujančių narių balsų dauguma. Balsams pasiskirsčius po lygiai, lemiamas yra savivaldybės ESK pirmininko, o kai jo nėra – komisijai vadovaujančio komisijos nario balsas.
- 4.5. Savivaldybės ESK sprendimai įforminami posėdžių protokolais, kuriuos pasirašo posėdžio pirmininkas ir posėdžio sekretorius.
- 4.6. Savivaldybės ESK nariui negalint dalyvauti posėdyje, į posėdį gali atvykti kitas, jį delegavusios institucijos įgaliotas atstovas, kuris turi balsavimo teisę.
- 4.7. Į savivaldybės ESK posėdį gali būti kviečiami ir kiti asmenys.
- 4.8. Savivaldybės ESK pirmininkas:
 - 4.8.1. vadovauja komisijos darbui ir atsako už jai pavestų funkcijų vykdymą;
 - 4.8.2. šaukia planinius ir neeilinius posėdžius, tvirtina jų darbotvarkes;
 - 4.8.3. kontroliuoja, kaip savivaldybės ekstremaliųjų situacijų operacijų centras vykdo savivaldybės ESK sprendimus;
 - 4.8.4. vykdo kitas teisės aktų nustatytas funkcijas.
- 4.9. Savivaldybės ESK priimtų sprendimų dėl įvykių, ekstremaliųjų įvykių ir ekstremaliųjų situacijų likvidavimo, padarinių šalinimo, gyventojų ir turto gelbėjimo įgyvendinimą organizuoja ir koordinuoja savivaldybės ekstremaliųjų situacijų operacijų centras.
- 4.10. Savivaldybės ESK posėdžius protokoluoja savivaldybės administracijos direktoriaus paskirtas asmuo.

V. BAIGIAMOSIOS NUOSTATOS

5. Savivaldybės ESK posėdžių protokolai saugomi Lietuvos Respublikos dokumentų ir archyvų įstatymo (Žin., 1995, Nr. 107-2389; 2004, Nr. 57-1982) ir kitų teisės aktų nustatyta tvarka ir terminais.

PATVIRTINTA

Kėdainių rajono savivaldybės
administracijos direktoriaus
2019 m. rugsėjo 13 d.
įsakymu Nr. AD-1-1047

RAJONO SAVIVALDYBĖS EKSTREMALIŲJŲ SITUACIJŲ OPERACIJŲ CENTRAS

Operacijų centro koordinatorius – vyr. specialistas civilinei ir priešgaisrinei saugai.

Operacinio vertinimo, informacijos valdymo ir ekstremaliųjų situacijų prevencijos grupė:

Priešgaisrinės gelbėjimo tarnybos atstovas – grupės vadovas.

Policijos komisariato atstovas.

NVSC Kauno departamento Kėdainių skyriaus atstovas.

Viešosios įstaigos „Kėdainių ligoninė“ atstovas.

Kėdainių rajono valstybinės maisto ir veterinarinės tarnybos atstovas.

Kėdainių pirminės sveikatos priežiūros centro atstovas.

Savivaldybės administracijos Žemės ūkio ir melioracijos skyriaus vedėjas.

Materialinio techninio aprūpinimo grupė:

Savivaldybės administracijos Statybos ir turto skyriaus vedėjas.

UAB „Kėdbusas“ atstovas.

UAB „Kėdainių vandenys“ atstovas.

AB „Lifosa“ atstovas.

ESO atstovas.

Visuomenės informavimo grupė

Savivaldybės kalbos tvarkytojas – grupės vadovas.

Policijos komisariato atstovas spaudai.

„Balticum LT“ televizijos atstovas.

Administravimo ir elektroninių ryšių palaikymo grupė:

Savivaldybės administracijos Bendrojo skyriaus vedėjas – grupės vadovas.

Bendrojo skyriaus vyr. specialistas.

Bendrojo skyriaus vyresn. specialistas.

Bendrojo skyriaus referentas.

PATVIRTINTA

Kėdainių rajono savivaldybės
administracijos direktoriaus
2010 m. spalio 28 d.
įsakymu Nr. AD-1-1388

**KĖDAINIŲ RAJONO SAVIVALDYBĖS
EKSTREMALIŲJŲ SITUACIJŲ OPERACIJŲ CENTRO NUOSTATAI****I. BENDROSIOS NUOSTATOS**

- 1.1. Ekstremaliųjų situacijų operacijų centro nuostatai nustato ekstremaliųjų situacijų operacijų centro (toliau – operacijų centras) tikslus, uždavinius ir funkcijas, sudarymo, darbo organizavimo ir sušaukimo tvarką.
- 1.2. Operacijų centras savo veikloje vadovaujasi Lietuvos Respublikos įstatymais, Lietuvos Respublikos Vyriausybės nutarimais, kitais civilinę saugą reglamentuojančiais teisės aktais.
- 1.3. Operacijų centrą steigia ir jo nuostatus tvirtina savivaldybės administracijos direktorius.
- 1.4. Apraše vartojamos sąvokos apibrėžtos Lietuvos Respublikos civilinės saugos įstatyme (Žin., 1998, Nr. 115-3230; 2009, Nr. 159-7207) ir kituose teisės aktuose.

II. OPERACIJŲ CENTRO VEIKLOS TIKSLAI, UŽDAVINIAI IR FUNKCIJOS

- 2.1. Pagrindiniai operacijų centro veiklos tikslai – vykdyti ekstremaliųjų situacijų prevenciją, užtikrinti ekstremalių situacijų komisijos priimtų sprendimų įgyvendinimą, organizuoti ir koordinuoti įvykių, ekstremaliųjų įvykių ir ekstremaliųjų situacijų likvidavimą, padarinių šalinimą, gyventojų ir turto gelbėjimą.
- 2.2. Operacijų centro uždaviniai:
 - 2.2.1. užtikrinti ekstremalių situacijų komisijos priimtų sprendimų įgyvendinimą;
 - 2.2.2. pagal kompetenciją organizuoti ir koordinuoti įvykio, ekstremaliojo įvykio ar ekstremaliosios situacijos likvidavimą, padarinių šalinimą, gyventojų ir turto gelbėjimą.
- 2.3. Operacijų centras, vykdydamas jam pavestus uždavinius, atlieka šias funkcijas:
 - 2.3.1. pagal kompetenciją įgyvendina ekstremalių situacijų komisijos sprendimus ekstremaliųjų situacijų prevencijos klausimais;
 - 2.3.2. pagal kompetenciją renka, analizuoja ir vertina duomenis ir informaciją apie įvykį, ekstremalųjį įvykį, gresiančią ar susidariusią ekstremaliąją situaciją, prognozuoja jų eigą ir mastą, numato civilinės saugos priemones ir gelbėjimo veiksmus;
 - 2.3.3. teisės aktų nustatyta tvarka organizuoja gyventojų, valstybės ir savivaldybių institucijų ir įstaigų, kitų įstaigų ir ūkio subjektų perspėjimą ir informavimą apie įvykį, ekstremalųjį įvykį ar ekstremaliąją situaciją, galimus padarinius, jų šalinimo priemones ir apsisaugojimo nuo ekstremaliosios situacijos būdus;
 - 2.3.4. keičiasi informacija su kitų institucijų operacijų centrais, analizuodamas, vertindamas įvykio, ekstremaliojo įvykio ar ekstremaliosios situacijos eigą;
 - 2.3.5. organizuoja ir koordinuoja civilinės saugos sistemos pajėgų telkimą įvykių, ekstremaliųjų įvykių ar ekstremaliųjų situacijų likvidavimo, padarinių šalinimo, gyventojų ir turto gelbėjimo metu;
 - 2.3.6. organizuoja ir koordinuoja materialinių išteklių, kurie teisės aktų nustatyta tvarka gali būti panaudoti įvykiui, ekstremaliajam įvykiui ar ekstremaliajai situacijai likviduoti, padariniams šalinti, valstybės ir savivaldybių institucijų ir įstaigų, kitų įstaigų, ūkio subjektų veiklai palaikyti ar atkurti, telkimą šiems tikslams pasiekti;
 - 2.3.7. pagal kompetenciją koordinuoja civilinės saugos sistemos subjektų veiksmus įvykių, ekstremaliųjų įvykių ir ekstremaliųjų situacijų metu;

- 2.3.8. teikia ekstremalių situacijų komisijai pasiūlymus dėl reikiamų civilinės saugos sistemos pajėgų, racionalaus ir veiksmingo Lietuvos Respublikos Vyriausybės (toliau – Vyriausybė) ir kitų institucijų skirtų finansinių ir kitų materialinių išteklių panaudojimo ekstremaliosios situacijos padariniams šalinti;
- 2.3.9. atlieka kitas teisės aktų nustatytas su civilinės saugos sistemos uždavinių įgyvendinimu susijusias funkcijas.

III. OPERACIJŲ CENTRŲ SUDARYMAS IR DARBO ORGANIZAVIMAS

- 3.1. Operacijų centrą sudaro operacijų centro koordinatorius ir nariai, kuriuos skiria savivaldybės administracijos direktorius. Operacijų centras sudaromas iš valstybės ir savivaldybių institucijų ir įstaigų valstybės tarnautojų ir (ar) darbuotojų, ūkio subjektų darbuotojų. Į operacijų centro sudėtį gali būti įtraukiami ir civilinės saugos sistemos pajėgų atstovai.
- 3.2. Operacijų centro koordinatorius:
 - 3.2.1. organizuoja, koordinuoja ir kontroliuoja operacijų centrui priskirtų uždavinių vykdymą ir funkcijų atlikimą;
 - 3.2.2. pagal kompetenciją koordinuoja visų civilinės saugos sistemos pajėgų, dalyvaujančių likviduojant ekstremalų įvykį ar ekstremaliąją situaciją ir šalinant jų padarinius ekstremaliosios situacijos židinyje, veiksmus, iki paskiriamas ekstremaliosios situacijos operacijų vadovas, kai nėra gelbėjimo darbų vadovo;
 - 3.2.3. pagal kompetenciją teikia ekstremalių situacijų komisijai, ekstremaliosios situacijos operacijų vadovui pasiūlymus dėl gresiančiai ar susidariusiai ekstremaliajai situacijai valdyti ir padariniams šalinti reikalingų priemonių ir veiksmų.
4. Operacijų centro koordinatorius pavaldus ir atskaitingas ekstremaliosios situacijos operacijų vadovui.
5. Savivaldybės administracijos direktorius, steigdamas operacijų centrą, operacijų centro narius paskiria į grupes. Paskirti operacijų centro grupių vadovai pavaldūs operacijų centro koordinatoriui. Operacijų centrą sudaro šios grupės:
 - 5.1.1. operacinio vertinimo, informacijos valdymo ir ekstremaliųjų situacijų prevencijos;
 - 5.1.2. materialinio techninio aprūpinimo;
 - 5.1.3. visuomenės informavimo;
 - 5.1.4. administravimo ir elektroninių ryšių organizavimo ir palaikymo.
6. Operacinio vertinimo, informacijos valdymo ir ekstremaliųjų situacijų prevencijos grupė:
 - 6.1.1. teisės aktų nustatyta tvarka pagal kompetenciją vykdo ekstremaliųjų situacijų prevenciją;
 - 6.1.2. prognozuoja įvykio, ekstremaliojo įvykio ir ekstremaliosios situacijos eigą, jos padarinių pobūdį ir mastą, planuoja civilinės saugos priemones ir gelbėjimo veiksmus;
 - 6.1.3. įvertina susidariusią situaciją ir suderinusi su operacijų centro koordinatoriumi teikia ekstremaliosios situacijos operacijų vadovui pasiūlymus dėl reikiamų civilinės saugos sistemos pajėgų, racionalaus ir veiksmingo finansinių ir kitų materialinių išteklių panaudojimo gresiančios ar susidariusios ekstremaliosios situacijos padariniams šalinti;
 - 6.1.4. organizuoja ir koordinuoja įvykio, ekstremaliojo įvykio ir ekstremaliosios situacijos likvidavimą, padarinių šalinimą, gyventojų ir turto gelbėjimą ir evakavimą;
 - 6.1.5. koordinuoja gelbėjimo, paieškos ir neatidėliotinus darbus, civilinės saugos sistemos pajėgų telkimą ir veiksmus;
 - 6.1.6. koordinuoja veiksmus ir keičiasi informacija su kitų institucijų operacijų centrais, analizuodama, vertindama ir prognozuodama įvykio, ekstremaliojo įvykio ir ekstremaliosios situacijos eigą.

- 6.1.7. organizuoja, analizuoja ir vertina informaciją ir duomenis apie įvykį, ekstremalųjį įvykį ar ekstremaliąją situaciją;
 - 6.1.8. surinktą, išanalizuotą ir įvertintą informaciją apie įvykį, ekstremalųjį įvykį ar ekstremaliąją situaciją, suderinusi su operacijų centro koordinatoriumi, perduoda ekstremaliosios situacijos operacijų vadovui;
 - 6.1.9. perduoda ekstremalių situacijų komisijos, ekstremaliosios situacijos operacijų vadovo sprendimus ir kitą būtiną informaciją civilinės saugos sistemos pajėgoms ir kitiems civilinės saugos sistemos subjektams.
7. Materialinio techninio aprūpinimo grupė:
 - 7.1.1. ekstremaliosios situacijos operacijų vadovo nurodymu organizuoja būtinų materialinių išteklių, kurie teisės aktų nustatyta tvarka gali būti panaudoti įvykiui, ekstremaliajam įvykiui ir ekstremaliajai situacijai likviduoti ir jų padariniams šalinti, valstybės ir savivaldybių institucijų ir įstaigų, kitų įstaigų, ūkio subjektų veiklai palaikyti ir atkurti, telkimą šiems tikslams pasiekti;
 - 7.1.2. organizuoja materialinių išteklių, reikalingų būtiniausioms gyvenimo sąlygoms atkurti įvykio, ekstremaliojo įvykio ir ekstremaliosios situacijos metu, telkimą gyventojams.
 8. Visuomenės informavimo grupė:
 - 8.1.1. rengia visuomenei informaciją apie gresiančią ar susidariusią ekstremaliąją situaciją, galimus jos padarinius, jų šalinimo priemones ir apsisaugojimo nuo ekstremaliosios situacijos būdus;
 - 8.1.2. organizuoja spaudos konferencijas;
 - 8.1.3. teisės aktų nustatyta tvarka organizuoja gyventojų, valstybės ir savivaldybių institucijų ir įstaigų, kitų įstaigų ir ūkio subjektų perspėjimą ir informavimą apie įvykį, ekstremalųjį įvykį ir ekstremaliąją situaciją, galimus jos padarinius, jų šalinimo priemones ir apsisaugojimo būdus.
 9. Administravimo ir elektroninių ryšių organizavimo ir palaikymo grupė:
 - 9.1.1. užtikrina operacijų centro darbo vietų nuolatinį aprūpinimą darbui reikalingomis priemonėmis;
 - 9.1.2. užtikrina operacijų centro įrangos eksploatavimą ir techninę priežiūrą;
 - 9.1.3. užtikrina operacijų centro dokumentų informinimą ir tvarkymą.
 - 9.1.4. atsižvelgdama į įvykio, ekstremaliojo įvykio ir ekstremaliosios situacijos eigą ir prognozę, planuoja operacijų centro ryšių, duomenų perdavimo įrangos ir sistemų veiklą, užtikrina tinkamą operacijų centro ryšių sistemų būklę;
 - 9.1.5. užtikrina operacijų centro elektroninės informacijos apsaugą;
 - 9.1.6. užtikrina turimų operacijų centro informacinių sistemų darbą.
 10. Operacijų centras pagal kompetenciją vykdo kitus operacijų centro koordinatoriaus sprendimus, būtinus ekstremalių situacijų komisijos ir (ar) ekstremaliosios situacijos operacijų vadovo priimtiems sprendimams ir (ar) kitiems operacijų centro uždaviniams įgyvendinti.
 11. Operacijų centras, atlikdamas funkcijas, turi teisę gauti iš valstybės ir savivaldybių institucijų ir įstaigų, kitų įstaigų, ūkio subjektų išsamią informaciją apie įvykį, ekstremalųjį įvykį ar ekstremaliąją situaciją, jų turimas civilinės saugos sistemos pajėgas ir materialinius išteklius, kurie galėtų būti panaudoti gelbėjimo, paieškos ir neatidėliotiniams darbams atlikti, gresiančiai ar susidariusiai ekstremaliajai situacijai likviduoti, jų padariniams šalinti.

IV. OPERACIJŲ CENTRO SUŠAUKIMAS IR VEIKLA

12. Savivaldybių administracijos direktorius ar jo įgaliotas asmuo operacijų centrus sušaukia:
 - 12.1. gresiant ar susidarius ekstremaliajai situacijai;

- 12.2. teisės aktų nustatyta tvarka paskelbus trečią (visiškos parengties) civilinės saugos sistemos parengties lygį;
- 12.3. per civilinės saugos pratybas.
13. Atsižvelgdamas į įvykio, ekstremaliojo įvykio ir ekstremaliosios situacijos mastą ir pobūdį, taip pat operacijų centro sušaukimo tikslus, operacijų centro koordinatorius:
 - 13.1. gali inicijuoti viso operacijų centro ar reikiamų operacijų centro grupių arba kai kurių jų narių sušaukimą;
 - 13.2. gali kreiptis į kitas kompetentingas valstybės, savivaldybės institucijas, įstaigas ir ūkio subjektus su prašymu skirti atstovus, kurie padėtų užtikrinti operacijų centro veiklą.
14. Operacijų centro nariai pavaldūs operacijų centro koordinatoriui.
15. Operacijų centro nariai atlieka jiems pavestas funkcijas iš anksto įrengtose operacijų centro patalpose ir (ar) darbo vietose. Operacijų centro koordinatoriaus sprendimu operacijų centro nariai dirba slėptuvėje, kai būtina užtikrinti jų apsaugą nuo gyvybei ar sveikatai pavojingų veiksmų, atsiradusių dėl susidariusios ekstremaliosios situacijos.
16. Operacijų centro narių sušaukimą pagal nustatytą schemą atlieka savivaldybės Ekstremalių situacijų komisijos ir Ekstremaliųjų situacijų operacijų centro techninė grupė.